



PROPUESTA DE ANTEPROYECTO PARA LA REHABILITACIÓN DE LA PLAZA SAN ROQUE DE LA CIUDAD DE CUENCA, PROVINCIA DEL AZUAY DIRIGIDA A RECUPERAR Y MEJORAR SU CAPACIDAD DE USO



UNIDAD ACADÉMICA DE INGENIERÍA, INDUSTRIA Y CONSTRUCCIÓN  
CARRERA DE ARQUITECTURA Y URBANISMO

“PROPUESTA DE ANTEPROYECTO PARA LA REHABILITACIÓN DE LA PLAZA SAN ROQUE DE LA CIUDAD DE CUENCA, PROVINCIA DEL AZUAY DIRIGIDA A RECUPERAR Y MEJORAR SU CAPACIDAD DE USO”

AUTOR:

- Rosa Mercedes Tepán Maita

DIRECTOR:

- Msc. Arq. Rómulo Leonardo Cabrera Merchán

TRABAJO DE TITULACIÓN PREVIO A LA OBTENCIÓN DEL TÍTULO DE ARQUITECTA.

Cuenca, mayo del 2017

## INDICE

|                     |      |
|---------------------|------|
| DECLARACIÓN.....    | I    |
| CERTIFICACIÓN.....  | II   |
| AGRADECIMIENTO..... | III  |
| DEDICATORIA.....    | IV   |
| RESUMEN.....        | V    |
| ABSTRACT.....       | VI   |
| INTRODUCCIÓN.....   | VII  |
| OBJETIVOS.....      | VIII |
| METODOLOGÍA.....    | X    |

### CAPITULO I - FUNDAMENTACIÓN TEÓRICA

|                             |    |
|-----------------------------|----|
| 1.1 Antecedentes.....       | 12 |
| 1.2 Rehabilitación.....     | 12 |
| 1.3 Espacios públicos.....  | 16 |
| 1.4 Plazas.....             | 18 |
| 1.5 Parques infantiles..... | 20 |
| 1.6 Diseño urbano.....      | 21 |
| 1.7 Imagen Urbana.....      | 21 |
| 1.8 Normativa.....          | 27 |

### CAPITULO II - ESTADO ACTUAL Y DIAGNÓSTICO

|  |    |
|--|----|
| 2.1 Reseña Histórica.....                            | 34 |
| 2.2 Ubicación.....                                   | 38 |
| 2.2.1 Macrolocalización.....                         | 38 |
| 2.2.2 Microlocalización.....                         | 39 |
| 2.3 Delimitación.....                                | 39 |
| 2.4 Accesibilidad y Movilidad.....                   | 40 |
| 2.4.1 Accesibilidad.....                             | 40 |
| 2.4.2 Movilidad.....                                 | 41 |
| 2.5 Levantamiento de estado actual.....              | 42 |
| 2.6 Medio Físico.....                                | 43 |
| 2.6.1 Vegetación.....                                | 43 |
| 2.6.2 Clima.....                                     | 44 |
| 2.6.3 Soleamiento.....                               | 44 |
| 2.6.4 Vientos.....                                   | 44 |
| 2.7 Análisis de Infraestructura y Equipamientos..... | 45 |
| 2.7.1 Infraestructura.....                           | 45 |
| 2.7.2 Equipamientos.....                             | 45 |
| 2.8 Vialidad y Transporte.....                       | 47 |
| 2.8.1 Vialidad.....                                  | 47 |
| 2.8.2 Transporte.....                                | 48 |
| 2.9 Estudio de Tramo.....                            | 49 |

### **CAPITULO III - PROGRAMACIÓN ARQUITECTÓNICA**

|   |    |
|---|----|
| 3.1 Población y muestreo.....             | 54 |
| 3.2 Resultado de encuestas.....           | 57 |
| 3.3 Criterios de diseño.....              | 62 |
| 3.4 Cuadro de áreas de la propuesta ..... | 63 |
| 3.5 Organigrama.....                      | 64 |
| 3.6 Listado de necesidades.....           | 64 |
| 3.7 Zonificación.....                     | 65 |

### **CAPITULO IV - PROPUESTA**

|  |    |
|--|----|
| 4.1 Emplazamiento.....                         | 68 |
| 4.2 Plantas Arquitectónicas y elevaciones..... | 69 |
| 4.2.1 Área Cívica.....                         | 69 |
| 4.2.2 Plaza San Roque.....                     | 70 |
| 4.2.3 Parque Infantil.....                     | 71 |
| 4.2.4 Cafetería y Baños Públicos.....          | 72 |
| 4.3 Cortes.....                                | 73 |
| 4.3.1 Cortes Plaza San Roque.....              | 73 |
| 4.3.2 Cortes Parque Infantil.....              | 74 |
| 4.3.3 Cortes Cafetería, Baños Públicos.....    | 75 |
| 4.4 Vegetación .....                           | 76 |
| 4.5 Mobiliario.....                            | 77 |

|  |     |
|--|-----|
| 4.6 Materialidad.....                                  | 78  |
| 4.7 Detalles constructivos.....                        | 79  |
| 4.7.1 Detalles constructivos de mobiliario.....        | 79  |
| 4.7.2 Detalles constructivos de juegos infantiles..... | 82  |
| 4.7.3 Detalles constructivos pisos.....                | 86  |
| 4.8 Perspectivas.....                                  | 87  |
| 4.8.1 Área Cívica.....                                 | 87  |
| 4.8.2 Plaza San Roque.....                             | 89  |
| 4.8.3 Área de Descanso.....                            | 92  |
| 4.8.4 Parque Infantil.....                             | 94  |
| 4.8.5 Cancha, Cafetería y baños públicos.....          | 96  |
| 4.8.6 Nocturnas Plaza San Roque.....                   | 98  |
| CONCLUSIONES.....                                      | 100 |
| RECOMENDACIONES.....                                   | 101 |
| BIBLIOGRAFÍA.....                                      | 102 |

## LISTADO DE IMÁGENES

- Imagen 1: El espacio publico como símbolo de una ciudad.
- Imagen 2: Tratamiento de espacio públicos.
- Imagen 3: Espacios Públicos, escenarios de vida en sociedad.
- Imagen 4: Cuenca - Ecuador.
- Imagen 5: Plaza San Roque.
- Imagen 6: Parque Luis Alfonso - Nicaragua.
- Imagen 7: Av. Loja.
- Imagen 8: Av. 12 de Abril.
- Imagen 9: Limite U. de Cuenca - San Roque.
- Imagen 10: Barrio San Roque.
- Imagen 11: Plaza San Roque.
- Imagen 12: Universidad de Cuenca.
- Imagen 13: Iglesia de San Roque.
- Imagen 14: Av. Loja.
- Imagen 15: Calle del Farol.
- Imagen 16: Lorenzo Piedra.
- Imagen 17: Calle San Roque.
- Imagen 18: Arbustos ornamentales.
- Imagen 19: Vegetación media.
- Imagen 20: Vegetación alta
- Imagen 21: Guía de buses.
- Imagen 22: Visitas a la Plaza San Roque.
- Imagen 23: Visitas a la cancha deportiva y Parque Infantil de San Roque.
- Imagen 24: Formula de calculo.
- Imagen 25: Encuestas
- Imagen 26: Encuestas
- Imagen 27: Vegetación
- Imagen 28: Olmo
- Imagen 29: Udur
- Imagen 30: Lavanda
- Imagen 31: Aliso
- Imagen 32: Arupo
- Imagen 33: Espino
- Imagen 34: Molle
- Imagen 35: Arupo
- Imagen 36: Plantas ornamentales
- Imagen 37: Mobiliario
- Imagen 38: Luminaria alta
- Imagen 39: Luminaria media
- Imagen 40: Basurero

Imagen 41: Banca

Imagen 42: Materialidad

Imagen 43: Adocreto

Imagen 44: Adoquín

Imagen 45: Mármol Rosado

Imagen 46: Caucho de colores

Imagen 47: Luminaria alta

Imagen 48: Luminaria media

Imagen 49: Macetas

Imagen 50: Basurero

Imagen 51: Banca

Imagen 52: Bolardo

Imagen 53: Columpio niños 5 - 10 años

Imagen 54: Columpio niños 0 - 5 años

Imagen 55: Resbaladera niños 5 - 10 años

Imagen 56: Resbaladera niños 0 - 5 años

Imagen 57: Balancín simple

Imagen 58: Balancin doble

Imagen 59: Carro

Imagen 60: Escaleras

Imagen 61: Detalle constructivo de piso de caucho

Imagen 62: Detalle constructivo de fuente de agua

Imagen 63: Detalle constructivo de piso de piedra natural

Imagen 64: Detalle constructivo de piso de adoquín

## LISTADO DE MAPAS

Mapa 1: Macrolocalización de la Parroquia Sucre.

Mapa 2: Microlocalización de la Plaza San Roque.

Mapa 3: Limite del área de intervención.

Mapa 4: Accesibilidad al sector.

Mapa 5: Recorrido en vehículo.

Mapa 6: Recorrido a pie.

Mapa 7: Soleamiento

Mapa 8: Análisis de vientos.

Mapa 9: Equipamientos del sector de San Roque.

Mapa 10: Jerarquización Vial.

Mapa 11: Análisis de tramos.

Mapa 12: Zonificación

## LISTADO DE FIGURAS

- Figura 1: Pregunta 1.
- Figura 2: Pregunta 2.
- Figura 3: Pregunta 3.
- Figura 4: Pregunta 4
- Figura 5: Pregunta 5.
- Figura 6: Pregunta 6.
- Figura 7: Pregunta 7.
- Figura 8: Pregunta 8.
- Figura 9: Pregunta 9.
- Figura 10: Pregunta 10.
- Figura 11: Pregunta 11.
- Figura 12: Organigrama

## LISTADO DE TABLAS

- Tabla 1: Análisis de tramo I.
- Tabla 2: Análisis de tramo II.
- Tabla 3: Análisis de tramo III.
- Tabla 4: Análisis de tramo IV.
- Tabla 5: Ficha de Encuestas.
- Tabla 6: Criterios de diseño
- Tabla 7: Cuadro de Áreas de la propuesta.
- Tabla 8: Listado de necesidades

## DECLARACIÓN

Yo, Rosa Mercedes Tepán Maita, declaro bajo juramento que el trabajo aquí descrito es de mi autoría, que no ha sido previamente presentado para ningún grado o calificación profesional; y, que he consultado las referencias bibliográficas que se incluyen en este documento.

---

Rosa Mercedes Tepán Maita

## CERTIFICACIÓN

Certifico que el presente trabajo fue desarrollado por  
Rosa Mercedes Tepán Maita, bajo mi supervisión.

---

Msc. Arq. Rómulo Leonardo Cabrera Merchán

## AGRADECIMIENTO

Reciban mi más sincero agradecimiento todas las personas que de alguna manera me apoyaron en mis estudios y en la realización de este trabajo, especialmente a:

Arquitecto Rómulo Cabrera M.

Arquitecto José Chabla M.

Ingeniero Federico Córdova G.

Doctora María de los Ángeles Tello A.

Licenciada Karla Mayta.

## DEDICATORIA

A mis padres Manuel y Rosa, a mi esposo Orlando,  
a mis hijas María Elena y Ximena Lorena, a mi yerno Luis,  
a mi nieto José y a todos mis familiares y amigos que están  
conmigo siempre.

## RESUMEN

Este trabajo de titulación se realiza con el propósito de colaborar de alguna manera con la ciudad de Cuenca, entregándole una propuesta de anteproyecto para la Rehabilitación de una de sus plazas más tradicionales, como es la Plaza de San Roque.

Esta Plaza de San Roque, que se planifica y se construye en los tiempos de la colonia, conjuntamente con la Iglesia de su mismo nombre, es una de las más emblemáticas de la ciudad. La Comisión de Áreas Históricas y Patrimoniales le califica como “Espacio de Valor Relevante”, en el “Ámbito Urbano”.

Con el paso del tiempo, en la Plaza se han realizado algunas intervenciones y modificaciones inconsultas, por no contar con los estudios ni la planificación debida, tampoco

ha tenido el mantenimiento adecuado y necesario, lo que lamentablemente es característico de las administraciones de la ciudad. Esto hace que al momento se encuentre en proceso de franco deterioro y prácticamente se le vea abandonada. Argumentos suficientes para que la Plaza de San Roque, merezca una propuesta de intervención para su rehabilitación, dirigida a recuperar su capacidad de uso con calidad.

Para la Propuesta se ha realizado estudios e investigación in-situ, auscultando el sentimiento y criterio de los moradores del barrio a través de conversaciones directas y de encuestas. Se ha visitado intervenciones en otras plazas de la ciudad, al mismo tiempo que se ha revisado el criterio de distinguidos Arquitectos y Urbanistas, a través de libros, revistas y el internet.

**PALABRAS CLAVE:** Áreas Históricas, Patrimonio Histórico, Rehabilitación Urbana, Imagen Urbana.

## ABSTRACT

This titling work is carried out with the purpose of collaborating in some way with the city of Cuenca, handing a preliminary project proposal for the rehabilitation of one of its most traditional places, which is the San Roque Plaza.

The San Roque Plaza, which is planned and built in the colonial period, together with the church that is named the same, is one of the most emblematic Plaza of the city. The Commission of Historical and Patrimonial Areas qualifies it as “Space of Relevant Value”, in the “Urban Area”.

Over time, there have been some unwise interventions and modifications in the Plaza, without the proper planning or studies, nor had the necessary and proper maintenance, which unfortunately is a characteristic of the city administrations.

This makes the project that is currently in process of deterioration and practically abandoned. Enough arguments to the San Roque Plaza, which deserves a proposal of intervention for its rehabilitation for the recovery of its ability to be used with quality.

For the proposal, in-situ studies and research has been carried out, listening to the feelings and judgment of the residents of the neighborhood through direct conversations and surveys. Visiting other Plazas of the city that have been intervened, at the same time reviewing the opinion of distinguished Architects and Urbanists, through books, magazines and the internet.

**KEYWORDS:** Historical Areas, Historical Patrimonio, Urban Rehabilitation, Urban Image.

## INTRODUCCIÓN

Desde la colonia, al sur del puente El Vado se encuentran ubicados la Plaza e Iglesia de San Roque, en cuyo alrededor se ha consolidado uno de los barrios mas antiguos y tradicionales de Cuenca.

Actualmente el barrio San Roque, con su Plaza e Iglesia se encuentran formando parte de la parroquia urbana Sucre, en la confluencia de las calles del Farol, Lorenzo Piedra y avenida Loja.

Es notorio a simple observación, que la Plaza se encuentra deteriorada, descuidada, prácticamente en desuso, ademas de tener por las noches una iluminación deficiente.

Estas razones, mas las modificaciones inconsultas que se han dado, hacen que la Plaza de San Roque requiera una intervención urgente para su rehabilitación, dirigida a recuperar y mejorar su capacidad de uso, al mismo tiempo potenciar su eficiencia y extender su utilidad, haciendo de la Plaza un espacio publico de calidad en beneficio de sus vecinos, visitantes y de la ciudad.

## OBJETIVOS

### OBJETIVO GENERAL

Diseñar una propuesta que mejore las características físicas ambientales de la Plaza de San Roque, en el sentido de recuperar los valores históricos, tradicionales y simbólicos que conserven su identidad.

### OBJETIVOS ESPECÍFICOS

1- Realizar un estudio integral, técnico e histórico de la Plaza San Roque, para identificar los espacios y elementos que deban ser conservados, modificados o reubicados, que permita;

a) Ampliar el área libre de la Plaza, con el fin de facilitar el desarrollo de actividades culturales (cívicas, deportivas, religiosas) del barrio.

b) Ampliar y modernizar el parque infantil, cumpliendo normas técnicas de construcción y seguridad.

c) Modernizar el área deportiva existente, de uso múltiple, implementando vestidores y servicios higiénicos.

2- Analizar el estado de vegetación de la Plaza, sobre todo de sus arboles, para decidir sobre su conservación o sustitución y proponer un diseño de jardines, que al mismo tiempo delimite la Plaza con Respecto a la avenida Loja, permita la integración de sus dos sectores y la visibilidad de todo su entorno.

3- Proponer diseños originales y artísticos para bancas, bolardos, papeleras, rejillas y otros elementos de la Plaza, con materiales que garanticen mayor durabilidad y mantenimiento.

4- Implementar un diseño que garantice una buena y eficiente iluminación, con luminarias que armonicen con el carácter de la Plaza y de todo su entorno.

## METODOLOGÍA

Para realizar este trabajo, previo a la obtención del título de Arquitecta, en primera instancia se realizara una búsqueda bibliográfica, que permita un método inductivo – deductivo, a través de fuentes primarias y secundarias, como son los libros especializados, históricos y técnicos, los folletos y publicaciones en periódicos y revistas, como también el internet.

Para el desarrollo y diseño de la propuesta, se realizaran encuestas, tanto a moradores del barrio San Roque, como a visitantes del sector. Se harán observaciones, investigaciones y levantamientos in-situ, así también se dará la revisión y análisis de documentos, mapas, catastros y sistemas de georeferenciación.

# **CAPÍTULO I**

## **1. FUNDAMENTACIÓN TEÓRICA**

## 1. 1. ANTECEDENTES

El 9 de marzo de 1982 la ciudad de Santa Ana de los Ríos de Cuenca, fue declarada “Patrimonio Cultural del Estado Ecuatoriano” y el 4 de diciembre de 1999 su Centro Histórico, es declarada por la UNESCO, “Patrimonio Cultural de la Humanidad” (GAD Municipal del Cantón Cuenca, 2007)

Por ser deber y responsabilidad de la ciudadanía y sobre todo de sus instituciones, especialmente del Gobierno Autónomo Descentralizado Municipal, implementar todo tipo de acciones con el fin de preservar las áreas históricas y patrimoniales.

El 26 de febrero del año 2010 el Ilustre Concejo del Gobierno Autónomo Descentralizado Municipal expide la Ordenanza para la gestión y conservación de las áreas histó-

ricas y patrimoniales del cantón Cuenca (GAD Municipal del Cantón Cuenca, 2010)

Al ser el barrio de San Roque con su vía principal, la avenida Loja y la plaza que lleva su nombre, uno de los lugares más antiguos y tradicionales de la ciudad, parte de las áreas históricas y patrimoniales, se propone realizar esta tesis como un aporte a la comunidad barrial de uno de los rincones más característicos de Cuenca.

## 1.2 REHABILITACIÓN

Cargadas de un mensaje espiritual del pasado, las obras monumentales de los pueblos continúan siendo en la vida presente el testimonio vivo de sus tradiciones seculares. La humanidad, que cada día toma conciencia de la unidad de los valores humanos, los considera como un patrimonio común, y de cara a las generaciones futuras,

se reconoce solidariamente responsable de su salvaguarda. Debe transmitirlos en toda la riqueza de su autenticidad (Carta de Venecia, 1964).

La carencia de servicios y de equipamiento, un cambio en el modo de vida de los habitantes, una modificación en el uso de la vivienda, una imagen del centro histórico poco apetecible, fueron entre otros los motivos que determinaron el abandono de los centros históricos. Lo que trajo como consecuencia el deterioro de las edificaciones y de los espacios públicos de las ciudades.

La rehabilitación como mecanismo para actuar en la arquitectura de estas edificaciones y espacios públicos es una acción completamente válida, que permite atraer nuevamente a la población, incorporando nuevos valores y servicios que mejoren su calidad de vida.

“Etimológicamente el término rehabilitar equivale a otorgar competencia, idoneidad y aptitud para un fin determinado” (Carta de Lisboa, 1995).

Entonces la rehabilitación de un espacio público urbano, exige el mejoramiento de sus condiciones físicas, instalando equipamientos e infraestructura que conserven sus características, respetando su memoria e identidad.

Si la rehabilitación además interviene en el patrimonio, no se puede dejar de lado la carga simbólica - cultural que posee, con el fin de protegerlo y conservarlo para las nuevas generaciones.

El objetivo de la rehabilitación es la revitalización física y la recuperación social del sector y de sus habitantes, considerando su identidad cultural.

Los resultados de la rehabilitación, básicamente son; recuperar el patrimonio, evitar su destrucción, incentivar a sus habitantes originales a permanecer en el sector, motivar a los nuevos vecinos y mejorar su calidad de vida.

Toda intervención de rehabilitación urbana debe ser tolerante con el espacio, incrementando valores, resaltando los originales del conjunto.

Si la rehabilitación de alguna manera cambia el uso del espacio, debe respetar el entorno y el contexto en el que se encuentra; permitiendo conocer la nueva etapa de vida del espacio patrimonial.

Los materiales que serán conservados, utilizados o remplazados deberán ser los que más se adecuen al objetivo que se persigue, armonizando y respetando su relación con el contenido original.

La rehabilitación, además de la recuperación del espacio, debe dotar al sector de equipamientos deportivos, culturales, sociales, con infraestructura y servicios que den calidad a sus necesidades, para incentivar la participación de sus habitantes, que permita la apropiación, conservación y mantenimiento del espacio intervenido, favoreciendo su sostenibilidad y conservando su identidad.

### **La Rehabilitación Planificada como modelo de Preservación de un Patrimonio Diverso**

Los proyectos de rehabilitación arquitectónica se comienzan a gestionar, planificar y ejecutar en Europa de manera consciente a finales de la década de los setenta, dado que en las décadas anteriores los centros históricos fueron paulatinamente dejados de lado, privilegiándose políticas de desarrollo urbano en zonas periféricas de las ciudades. Ante esta situación, en algunos centros urbanos

se inician fenómenos de migraciones sociales. Por un lado, se produce la emigración de las clases sociales con mayor poder adquisitivo desde los centros históricos, dejando la labor de mantener y reparar las edificaciones a habitantes sin recursos, lo que termina con la consecuente degradación y envejecimiento de los edificios por falta de mantenimiento.

Por otro lado, se produce la inmigración de habitantes de zonas rurales, o bien de extranjeros, que comienzan a vivir en condiciones de hacinamiento y degradación social. En estos procesos los cascos históricos fueron transformándose en zonas de marginalidad interna quedando obsoletos a los requerimientos de la habitabilidad urbana, sobre todo en relación a la accesibilidad, conectividad y falta de equipamiento social. Del mismo modo, quedan obsoletos en sus funciones productivas (Torres, 2016, pg.31)

Según nuestra investigación, en la ciudad de Cuenca sucedió algo parecido a lo que leemos en el párrafo anterior.

En los años sesenta y setenta se da una considerable emigración de las familias adineradas del centro urbano, hacia las periferias de la ciudad. Las casas son abandonadas por sus habitantes y se van convirtiendo en almacenes, restaurantes y en algunos casos en conventillos. Sus nuevos dueños, generalmente inmigrantes de otras ciudades y de zonas rurales, descuidan su mantenimiento y como dice Torres (2016), “se da la consecuente degradación y envejecimiento de los edificios” (pg. 31).

Paralelamente a ello las administraciones municipales dan prioridad al desarrollo urbano de dichas áreas periféricas, descuidando incluso la obra pública y el mantenimiento de calles, veredas, parques y otros espacios públicos de las áreas históricas de la ciudad.

### 1.3 ESPACIOS PÚBLICOS

Se puede definir desde varias perspectivas, autores y disciplinas, permitiendo estructurar una visión particular sobre este tema.

Tradicionalmente, en nuestras ciudades, el Espacio Público fue concebido como el espacio de la expresión y la apropiación social por excelencia, es el espacio que alberga el cotidiano transcurrir de la vida colectiva.

Es el espacio que da identidad y carácter a una ciudad, el que permite reconocerla y vivirla. Es el sitio que conserva la memoria de sus habitantes en sus espacios naturales, culturales, patrimoniales (Perahia, 2007), (*Ver imagen 1*).



- El espacio público es la faceta más visible e identificable de una ciudad, es su imagen, es lo que orgullosamente es mostrado, es su fachada, su carta de presentación.
- El espacio público democrático es un espacio expresivo, significativo, polivalente, accesible, evolutivo. Es un espacio que relaciona a las personas y que ordena las construcciones, un espacio que marca a la vez el perfil propio de los barrios o zonas urbanas y la continuidad de las distintas partes de la ciudad. Este espacio es el que hoy

está en crisis. Y su decadencia pone en cuestión la posibilidad de ejercer el derecho a la ciudad.

- El espacio público de una ciudad se compone principalmente de calles, plazas y parques, todos se caracterizan por ser lugares abiertos, generalmente descubiertos donde se refleja la verdadera expresión de la ciudad (Arean, pg.11-13), (*Ver imagen 2*).

*Imagen 2: Tratamiento de espacio públicos.*



*Fuente:* <https://habitar-arq.blogspot.com/2013/07/concurso-espacios-publicos-huamanga-2.html>

*Elaboración:* Propia

Los espacios públicos y recreacionales actuales no son sólo áreas verdes con zonas arboladas, hoy en día incorporan

una serie de equipamientos que permiten la recreación segura de sus visitantes. Desde los juegos infantiles a las máquinas de ejercicios, pasando por las plazas de agua. (*Ver imagen 3*)

*Imagen 3: Espacios Públicos, escenarios de vida en sociedad*



*Fuente:* <https://habitar-arq.blogspot.com/2013/03/espacios-publicos-escenarios-de-vida-en.html>

*Elaboración:* Propia

Los espacios públicos desempeñan un papel fundamental en el funcionamiento y la composición de las ciudades. Son esenciales para la calidad del espacio urbano. Los espacios públicos son lugares de encuentro, lugares

para el diálogo e intercambio, para la información y la cultura. Estos espacios estructuran la identidad de los distritos, contribuyen a una amalgama social urbana y aportan equilibrio a la ciudad (Centros Históricos para todos, 2007).

En resumen se pensó que los espacios públicos son los que, en un momento determinado, dan carácter e identidad a una ciudad, en donde los ciudadanos pueden expresar su libertad, su ética y su sociabilidad. Sin espacio público no hay ciudad.

- El espacio público es inherente a la ciudad.
- El espacio público da calidad a la ciudad.
- El espacio público es un referente de la democracia.

## 1.4 PLAZAS

Las plazas son el corazón de las ciudades. Marcan el ritmo ciudadano y lo transmiten a través de las calles, sus arterias.

Las Plazas son los ámbitos más asociados al concepto que tenemos de espacio público ya que concentran los mayores recursos de acondicionamiento del espacio urbano. A diferentes escalas son reconocidas socialmente como espacios acondicionados para el esparcimiento y la recreación, para el encuentro y la vida en comunidad. (*Ver imagen 4*)

- Son referentes simbólicos para la sociedad.

Las plazas barriales o comunales, punto de encuentro del barrio y el diario vivir de los vecinos, feriantes,

las barras de amigos, los niños en las hamacas, etc. Pese a su condición de ser espacio público estas plazas tienen un carácter más íntimo, por lo general son los vecinos de las cuadras más cercanas los que frecuentan, generan una sensación de patio común dentro del barrio (Arean, pg.14).

*Imagen 4: Cuenca - Ecuador*



*Fuente:* <http://www.miviaje.info/viajar-a-cuenca-ecuador/>  
*Elaboración:* Propia

“En la ciudad lo primero son las calles y plazas, los espacios colectivos, después vendrán los edificios y las vías. El espacio público define la calidad de la ciudad, porque indica la calidad de vida de la gente y la calidad de la ciudadanía de sus habitantes” (Franco, 2011).

Las Plazas son el centro de la ciudad o de barrios o sectores de la misma, que se particularizan identificándose con ellas. La Plaza de San Roque es consustancial al Barrio de San Roque. (*Ver imagen 5*)

*Imagen 5: Plaza San Roque*



*Fuente:* Propia  
*Elaboración:* Propia

Sin la “Plaza de San Roque”, no hay “Barrio de San Roque”, sin identidad, a lo mejor, se perdería en el anonimato.

## 1.5 PARQUES INFANTILES

Un parque infantil es una instalación de titularidad pública o privada consistente en un área delimitada y una serie de elementos de juego, destinada a niños y menores.

Los parques infantiles están sometidos a una serie de medidas de seguridad tanto en las instalaciones (situación, accesibilidad y uso, elementos auxiliares, señalización), como en los equipos o elementos de juego (balancines, columpios, toboganes, etc.).

Según la normativa, los parques infantiles son “los espacios al aire libre que contengan equipamiento destinado específicamente para el juego de menores y que no sean objeto de una regulación específica” (Seguridad Infantil, 2010).

Todos sabemos que el juego es una herramienta esencial en la construcción del desarrollo físico y social de los niños. Es importante que propiciemos a nuestros hijos momentos de juego en casa, pero también al aire libre, en un patio o en un parque. Al mismo tiempo que juegan, los niños pueden estar expuestos al sol.

El juego es beneficioso siempre, y a través de él los niños se distraen y se relacionan entre si.

¿Qué hay acerca de la accesibilidad en los parques Infantiles?

Las necesidades de accesibilidad de estas áreas, es uno de los principales retos para tener una propuesta completa, abordando los temas que nos interesan, seguridad, calidad y ambiente.

El entorno debe ser seguro y accesible, debe disponer de “juegos infantiles adaptados” y debe permitir que los niños y las personas con capacidad reducida jueguen juntos (*Ver imagen 6*).

**Imagen 6:** Parque Luis Alfonso - Nicaragua



**Fuente:** <http://www.canal4.com.ni/index.php/multinoticias/6343-gobierno-da-a-conocer-disenos-de-la-ampliacion-del-parque-luis-alfonso-velasquez-y-de-la-remodelacion-del-parque-las-piedrecitas>  
**Elaboración:** Propia

## 1.6 DISEÑO URBANO

“Se entiende por Diseño Urbano a la interpretación y a dar forma al espacio público de las ciudades o asentamien-

tos humanos. Los criterios que priman en esta especialización de la arquitectura son de diverso tipo, siendo los más habituales los estéticos, físicos y funcionales” (Diseño Urbano, s.f).

El Diseño Urbano busca ante todo hacer la vida urbana más cómoda a los habitantes de los núcleos urbanos y gestionar un espacio urbano dónde se lleva a cabo la vida social de una ciudad.

## 1.7 IMAGEN URBANA

¿Qué es lo que la hace “bonita”?

La imagen urbana es la expresión de la totalidad de los elementos que conforman la ciudad, es decir, lo que resulta y se aprecia de la configuración de su infraestructura urbana, sus construcciones arquitectónicas, y las actividades e idiosincrasia de las personas que la habitan.

La imagen urbana también se refiere a la percepción que el habitante, y de forma especial el visitante, tiene del espacio, y por lo tanto, depende de la experiencia sensorial que el observador advierte dentro de su entorno. De esta manera, la calidad, cantidad, dimensión y disposición de lo construido y contenido en el espacio determinan la impresión del medio ambiente urbano, influyendo de manera positiva o negativa en nuestra percepción de orden, orientación, armonía, belleza, seguridad o bienestar en la ciudad (Castañeda, 2013).

Beneficios que se obtienen de una buena imagen urbana:

- Identidad y carácter
- Sentimiento de pertenencia y seguridad
- Limpieza y orden
- Predisposición de los usuarios para cuidar y mantener su espacio

- Aprovechamiento y disfrute del espacio
- Promoción de la ciudad como destino turístico

El espacio urbano se caracteriza por su accesibilidad, y su calidad se puede evaluar principalmente por la intensidad y la calidad de las relaciones sociales que facilita, por su facultad para mezclar grupos y comportamientos y por su capacidad de estimular la identificación simbólica, la expresión y la integración culturales. Por estas razones, conviene que el espacio público tenga calidades formales como la continuidad del diseño urbano y la facultad ordenadora del mismo, la magnificencia de sus formas, de su imagen y de sus materiales y la adaptabilidad a usos diversos a través del tiempo (Borja, 1998).

La imagen urbana es uno de los componentes mediante el cual los moradores logran una identidad con su ambiente, es el producto del cambio colectivo de su entorno, sim-

boliza la el impulso cultural de la ciudadanía en un espacio determinado, y es, por ello mismo, un patrimonio que se debe mantener, lo que no significa mantenerlo intacto.

### ¿QUÉ DICE LA TEORÍA DE KEVIN LYNCH?

“La teoría de Kevin Lynch habla del modo de percepción del espacio urbano de la gente. Utilizó tres ciudades de Estados Unidos como casos, y demostró que la gente percibe el espacio urbano en diversos elementos y esquemas mentales. Entonces de ahí, hizo mapas mentales que emplean elementos constantes, mismos que dividió en 5 categorías:

**Sendas:** Clasificó a las sendas como todas aquellas calles, vías o senderos por los cuales se puede transportar la gente, ya sea en vehículo o de manera peatonal. (*Ver imagen 7 y 8*).



**Bordes o límites:** Nombró bordes a todos aquellos elementos que delimitan áreas o que impiden transportarse de un lugar hacia otro. *(Ver imagen 9).*

*Imagen 9: Limite U. de Cuenca - San Roque*



*Fuente: Google maps - street view*  
*Elaboración: Propia*

**Barrios o distritos:** Los barrios o distritos se refería a zonas que tenían características similares. Los barrios también los consideraba secciones de la ciudad con dimensiones grandes o medianas. *(Ver imagen 10).*

*Imagen 10: Barrio San Roque*



*Fuente: Propia*  
*Elaboración: Propia*

**Nodos:** Como puntos estratégicos de la ciudad a los que puede ingresar un observador. Puede ser también un cruce o convergencia de sendas. *(Ver imagen 11 y 12).*

*Imagen 11: Plaza San Roque*



*Fuente: <http://www.eltelegrafo.com.ec/noticias/regional-sur/1/san-roque-un-espacio-de-inspiracion-de-poe-tas-y-musicos>*  
*Elaboración: Propia*

*Imagen 12: Universidad de Cuenca*



*Fuente: <http://www.ucuenca.edu.ec/>  
Elaboración: Propia*

**Mojones, mojoneras o hitos:** Los señaló como puntos de referencia que fueran impactantes al momento de visualizarlos. Decía que el espectador no entraba en él, solo recibía el impacto al verlo, y servía también como otro punto de referencia” (Lynch, 1959). (*Ver imagen 13*).

*Imagen 13: Iglesia de San Roque*



*Fuente: Propia  
Elaboración: Propia*

¿POR QUÉ ES IMPORTANTE LA IMAGEN URBANA?

Es muy importante debido a que es la forma en que las personas percibimos una ciudad, es la forma en que nos impacta emocionalmente a través de la visión, por lo tanto, en la planificación se debe tener muy en cuenta esto. Es necesario crear espacios contrastantes para que las personas puedan recordar un lugar (Doddoli, s.f.).

Debemos considerar entonces el impacto visual que

una ciudad produce en quienes residen en ella o en los que la visitan, ya que los edificios en su conjunto proporcionan mayor placer visual que el que nos daría cada uno de ellos contemplado separadamente. Es por eso que la ciudad se debe planear como un todo como un CONJUNTO, esto es lo que le da valor a la ciudad (Cullen, s.f.).

Por lo que podemos concluir que aunque la imagen urbana tiene aspectos establecidos como las calles, edificaciones, plazas, parques, etc. Y sobre todo la población y su movimiento cotidiano son un factor determinante del carácter de una ciudad, cada persona tiene una imagen única de su ciudad, por lo que es importante dar importancia a la armonía general de todos estos aspectos para poder brindarle a cada persona una imagen urbana que sea armónica y le permita realizar sus actividades de manera adecuada y tener una buena imagen del espacio en donde se desarrollan (Berea, s.f.).

“La Imagen Urbana” de una ciudad, no solo se define por su imagen física, que en definitiva se traduce en un conjunto de calles, avenidas, edificios, casas, parques, plazas, monumentos, ríos y jardines que la hacen atractiva, bonita y agradable para sus habitantes y para quienes la visitan, sino también por su identidad cultural e idiosincrasia de sus vecinos.

### **“Imagen Urbana de la Ciudad de Cuenca”**

Cuenca ciudad de los cuatro ríos, patrimonio cultural de la humanidad. Cuenca de barrios tradicionales, de San Roque, del Vecino, del Vado, del Chorro y San Blas. Ciudad de calles adoquinadas, de místicos campanarios, de casas de barro con aleros y tejados. Cuenca ciudad de los dulces del septenario, de cholos y panaderas, de vecinos cantadores, hospitalarios y buena gente.

## 1.8 NORMATIVA

Para la consolidación de espacios públicos se presentan ciertas consideraciones que logran establecer de la mejor manera un proyecto de este tipo. Por esto se ha logrado reunir los siguientes parámetros normativos que nos lleven a consolidar nuestra propuesta.

### **ORDENANZA PARA LA GESTIÓN Y CONSERVACIÓN DE LAS ÁREAS HISTÓRICAS Y PATRIMONIALES DEL CANTÓN CUENCA**

*Publicada el 26. 02. 2010*

#### *Título III*

*De las normas de actuación en las  
Áreas históricas y patrimoniales*

#### *Capítulo I*

##### *Categorización de las edificaciones y espacios públicos.*

**Art. 13.** Para efectos de la gestión y conservación de las Áreas Históricas y Patrimoniales, se considerara el inventario de bienes existentes dentro de las áreas antes indicadas y su actualización a cargo de la Dirección de Áreas Históricas y Patrimoniales; a toda esta información tendrán acceso directo los ciudadanos.

##### **b) Ámbito Urbano**

2.- Espacios de valor Relevante (R): Se incluyen en este grupo a aquellos espacios o elementos urbanos que por sus cualidades estéticas, memoria histórica, rol constitutivo en el contexto urbano, o por su significado social, inciden intensamente con su presencia en un sector de la ciudad o sitio patrimonial. Su presencia compromete particularmente a un

sector o barrio de la ciudad histórica o sitio patrimonial, en una o más de las 4 siguientes dimensiones: estética, histórica, científica o social.

## ***Capítulo II***

### ***Tipos de intervención en las edificaciones y espacios públicos***

Art. 14. Se establece el siguiente tipo de intervención:

j) Rehabilitación: Intervención dirigida a recuperar y/o mejorar la capacidad de uso de un conjunto urbano, un inmueble, un espacio público o la infraestructura urbana.

### **ORDENANZA DE ÁREAS VERDES, PARQUES Y JARDINES DEL CANTÓN CUENCA.**

***Publicada el 23.03.1992***

**Art. 10.-** Las Entidades del sector público procurarán la coordinación de los programas y acciones a ser impulsados, cuidando fundamentalmente el que orienten sus actividades a la arborización y a la protección del medio ambiente.

**Art. 17.-** El Departamento de Parques y Jardines, administrará el adecuado uso y destino de las áreas verdes comunitarias con fines recreativos, precautelando la conservación de la flora y fauna de la región al igual que la infraestructura deportiva o recreativa existente.

### **ORDENANZA QUE SANCIONA EL PLAN DE ORDENAMIENTO TERRITORIAL DEL CANTÓN CUENCA**

### **DETERMINACIONES PARA EL USO Y OCUPACIÓN DEL SUELO URBANO.**

***Publicada el 23.03.1992***

## *Accesibilidad de las Personas al Medio Físico*

### *Vías de Circulación Peatonal*

**3.1.1.6.-** La pendiente longitudinal de las circulaciones será máxima del 2%. Para los casos que supere dicha pendiente, se debe tener en cuenta lo indicado en la INEN 2245.

**3.1.1.7.-** El diseño de las vías de circulación peatonal debe cumplir con una pendiente transversal máxima del 2%.

**3.1.1.8.-** La diferencia de nivel entre la vía de circulación peatonal y la calzada no debe superar a 100mm de altura, cuando se supere los 100mm de altura, se debe disponer de bordillos de acuerdo al proyecto 2244.

**3.1.2.3.-** Los pavimentos de las vías de circulación peatonal deben ser firmes, antideslizantes y sin irregularidades en su superficie, se debe evitar la presencia de piezas

sueltas, tanto en la constitución del pavimento como por la falta de mantenimiento.

**3.1.2.4.-** En todas las esquinas en donde existan cruces peatonales en donde existan desniveles entre la vía de circulación y la calzada, estos se deben salvar mediante rampas de acuerdo con lo indicado en la NTE INEN 2245.

## *Accesibilidad de las Personas al Medio Físico*

### *Rampas Fijas*

**2.1.1.1.-** Pendientes Longitudinales, se establecen los siguientes rangos de pendientes longitudinales máximas para los tramos de rampa entre descansos, en función de la extensión de los mismos, medidos en su proyección horizontal.

**2.1.1.2.-** Pendientes Transversales.- La pendiente transversal máxima se establece en el 2%.

## ***Accesibilidad de las Personas con Discapacidad***

### ***y Movilidad Reducida al Medio Físico***

#### ***Mobiliario Urbano***

**3.1.1.-** Las tapas de registro y rejillas deben ser alzadas de tal forma que las superficies queden al mismo nivel del piso terminado aledaño en todo su borde, incluso cuando éstas son colocadas en rampas o superficies con pendiente.

**3.1.4.-** La superficie del material para tapas de registro perforadas y rejillas reticuladas deben ser antideslizante en seco y en mojado.

**3.3.1.-** Todos los árboles y plantas que se encuentren aledañas a las circulaciones peatonales deben estar dotados de suficiente cuidado y mantenimiento que permita el cumplimiento de esta norma.

**3.3.3.-** Los árboles ubicados en el interior de las áreas de circulación peatonal deben estar señalizados con cambio de textura en el piso en un ancho de 900mm medido desde el borde de su alcorque o jardinera.

**3.4.1.-** Las jardineras que se ubiquen fuera de la banda de equipamiento deben estar señalizadas con cambio de textura en el piso en un ancho de 900mm hacia los costados en los que haya espacio de circulación peatonal.

**3.4.2.-** El ancho mínimo entre dos jardineras es de 900mm.

**3.4.3.-** La vegetación de las jardineras se ubican a nivel del piso terminado de la vía peatonal no debe extender su follaje por fuera del perímetro de la misma.

**3.7.1.-** Los basureros deben estar ubicado en las ban-

das de equipamiento o en espacios que no obstaculicen la circulación peatonal.

**3.7.2.-** Si el basurero tiene la abertura en la parte superior esta debe estar a una altura máxima de 800mm sobre el piso terminado

**3.7.3.-** Si la abertura es lateral al sentido de circulación, la abertura debe de estar entre 800 y 1200mm.

**3.7.4.-** Los basureros de sistema basculante deben estar provistos de un seguro que permita accionar exclusivamente a los responsables de la descarga.

**3.8.1.-** Las bancas deben estar ubicadas en la banda de equipamiento o en un espacio que no obstaculicen la circulación peatonal.

**3.8.2.-** Deben estar sobre el piso duro y con un sistema de anclaje capaz de evitar toda inestabilidad.



# **CAPÍTULO II**

## **2. ESTADO ACTUAL Y DIAGNÓSTICO**

## 2.1 RESEÑA HISTÓRICA

La Plaza de San Roque, objeto de la tesis, es parte del barrio que lleva igual nombre (San Roque), el mismo que se encuentra en la parroquia urbana Sucre de la ciudad de Cuenca.

El barrio de San Roque se va poco a poco considerando alrededor de un camino que servía de entrada y salida de Cuenca hacia al Sur, especialmente la ciudad de Loja. El mismo que con el paso del tiempo se convertiría en la actual Avenida Loja.

Este camino se iniciaba en el Vado de San Francisco en el río Tomebamba. Posiblemente en el mismo lugar que actualmente ocupa el Puente del Vado.

En los meses de Abril y Mayo del año mil setecientos cincuenta y uno (1751), ciento noventa y cuatro (194) años después de la fundación de Cuenca los miembros del Cabildo de la ciudad deciden en donar dos “cuadras” para edificar en el sector más cómodo de el Ejido una Iglesia, la casa del cura párroco, (que sirve para garantizar la celebración de los sacramentos y demás actos religiosos) y una Plaza Pública.

Dos cuadras fue terreno suficiente para levantar la Iglesia y para dejar espacios destinados para la casa del cura, huerto, cementerio y PLAZA PÚBLICA como era costumbre en esas épocas.

Paralelamente en el mismo año de mil setecientos cincuenta y uno (1751) el Obispo de Quito Monseñor Juan Víctor Pozo de Águila, en su visita a la Ciudad de Cuenca por petición del Cabildo, instituye canónicamente la parroquia Eclesiástica de San Roque.

En los primeros tiempos de la Colonia, los Reyes de España, mandaron que en los virreinos de toda América se construyeran templos en honor a San Roque, por ser el protector de la gente contra el azote de la peste. Posiblemente por las condiciones de pobreza de la zona del Ejido, se decidió dar el nombre de este Santo a la nueva Iglesia y a la Plaza.

“Un dato curioso: en el libro de bautismo más antiguo que se conserva, en el tomo primero (1813 – 1818), se clasifica a los feligreses en indios, naturales, españoles, montañeses, legítimos e ilegítimos” (Telégrafo, s.f.)

La parroquia de San Roque ubicada en la margen del río Tomebamba, en el pintoresco “valle del ejido” fue hecha como un nuevo centro poblacional de la Ciudad de Cuenca.

Fue una parroquia muy extensa, que tenía como límites geográficos el río Tomebamba por el Norte; el río Yanun-

cay por el Sur; la parroquia Baños, por el Occidente; y la parroquia El Valle, por el Oriente.

San Roque era un lugar con hermosas quintas y jardines, que le hacían un lugar privilegiado para el paseo de los habitantes de Cuenca y la visita de foráneos en días festivos y en vacaciones. Las quintas más conocidas y representativas eran; la de Doña Hortensia Mata, donde llegaban autoridades del gobierno y extranjeros destacados; la de Don Elíseo Tinoco, en la que se encuentra actualmente la Universidad de Cuenca; la de Don Roberto Crespo Toral, en la que el 31 de Mayo de 1919 se desarrolla la primera edición de la “Fiesta de la Lira”.

La de Don Luis Cordero “El Grande”, encargado de la presidencia del Ecuador en el año de mil novecientos veinte (1920). El cabildo cuencano mediante ordenanza, el 14 de junio de mil novecientos ochenta y dos (1982), cambia la denominación de lo que hasta entonces

se conocía como parroquia San Roque, por parroquia Sucre.

El barrio San Roque, a lo largo de la Avenida Loja está dentro del área declarada en el año de mil novecientos noventa y nueve (1999) como Patrimonio Cultural de la Humanidad.

El barrio de San Roque fue conocido como una zona Bohemia, por lo que se le llamaba “barrio de San Draque”. Era como todo un pueblo, sus habitantes decían que iban a la Ciudad para realizar compras en San Francisco.

Un hecho que se recuerda, sucede en una noche de Abril del año mil novecientos cincuenta (1950) cuando el río “Julián Matadero” Tomebamba, inunda el barrio y se lleva el antiguo puente de cal y canto del Vado.

En la actualidad el barrio de San Roque esta cruzado

de calles y avenidas modernas y vecino a la “Universidad de Cuenca”, pero sigue siendo su centro, la avenida Loja con su Plaza y su Iglesia.

Es importante señalar que el barrio de San Roque se caracteriza por sus casas tradicionales de adobe, bajareque, ladrillo, teja y madera, propio de una arquitectura vernácula.

Algunas viviendas aun conservan los subsuelos que según se comenta servirían de refugio ante una eventual invasión peruana o también para guardar el trago de contrabando.

“El barrio de San Roque, con su avenida Loja constituye hoy en día un claro ejemplo de una arquitectura y una cultura de tiempos pasados”. Un barrio con mucha historia, es de los más antiguos y tradicionales de la ciudad. Según los vecinos cuentan la nueva urbanización del barrio se construyó, más o menos hace sesenta años sobre un cementerio antiguo del

lugar. Así mismo manifiestan que la gente del barrio es muy Católica, por lo que las misas son muy concurridas. Al ser San Roque también una parroquia eclesiástica, realizan con mucha solemnidad la fiesta del Jubileo, la misma que se conoce como el “Segundo Septenario”.

La Plaza y la Iglesia son sitios para la devoción de sus habitantes, donde sacerdotes y vecinos se reúnen para celebrar sus tradiciones con oraciones, música con bandas de pueblo y derroche de los fuegos artificiales para deleite, de turistas y fieles que llegan al lugar.

La Iglesia Parroquial fue construida entre los años 1875 a 1880, sobre una Ermita del lugar, con la dirección del cura Fernando Avendaño. De la antigua construcción queda la parte del Presbiterio.

La Iglesia de 46,50m de largo tiene una nave cen-

tral y dos laterales, con 24 columnas de madera que sostiene su estructura. Su estilo arquitectónico es una mezcla de colonial, barroco y gótico. La fachada tiene alrededor de 18m de ancho, 22m de altura y 45m de fondo, con su espadaña de 3 vanos para albergar las campanas. A través de los años la Iglesia sufre algunas modificaciones.

- En el año de 1923 se cambia la cubierta y se remueve el presbiterio.
- En los años (1927 a 1931) el padre Herrera ordena la edificación de un nuevo templo sobre los cimientos y paredes del mismo.
- En el año de 1940, bajo la dirección del padre Cañizares se termina de construir la fachada.
- El mes de Agosto de 1984 monseñor Luna Tobar bendice la primera piedra de la nueva edificación a excepción de la fachada.
- En el mes de Marzo de 1986 monseñor Luna Tobar inaugura el nuevo templo.

## 2.2 UBICACIÓN

Se plantea la elaboración de un anteproyecto arquitectónico para la rehabilitación de la Plaza San Roque de la ciudad de Cuenca, dirigido a recuperar y mejorar su capacidad de uso.

En cumplimiento de este objetivo será importante el criterio y el sentir de los moradores del barrio, así como sus recomendaciones y sugerencias, para que luego sean ellos quienes se apropien de este espacio público, lo cuiden, lo mantengan y lo defiendan.

### 2.2.1 MACRO LOCALIZACIÓN

La parroquia Sucre es parte de la ciudad de Cuenca, la misma que pertenece al cantón Cuenca que esta localizado al

Nor-Oeste de la Provincia del Azuay, a su vez es parte de la República del Ecuador, que se ubica en el norte de América del Sur entre los 2.350 y 2.550 m.s.n.m. (*Ver mapa 1*).

Mapa 1: Macrolocalización de la Parroquia Sucre

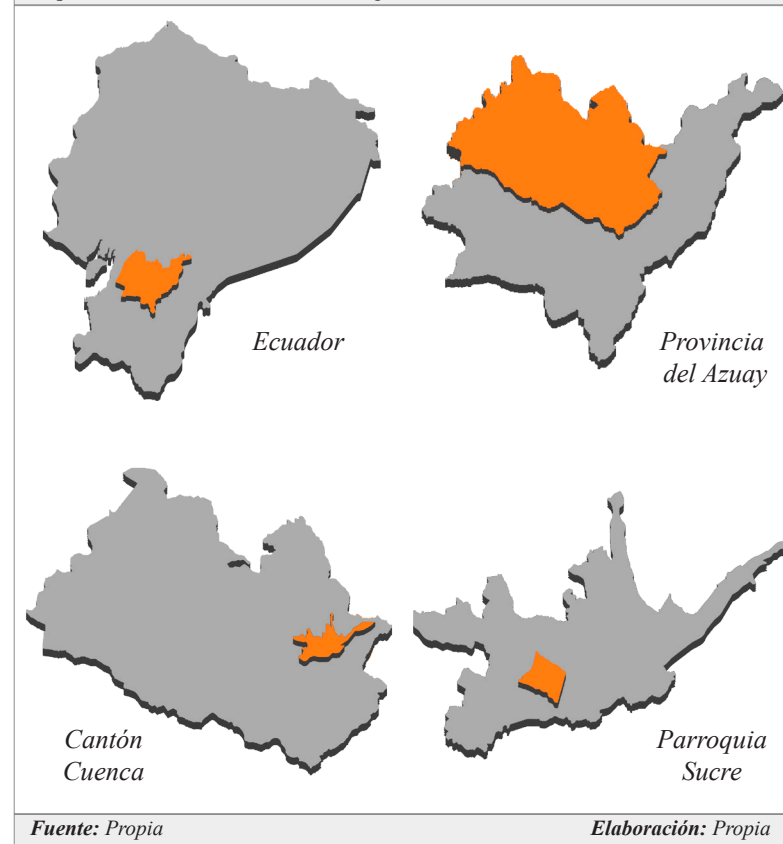

## 2.2.2 MICRO LOCALIZACIÓN

La plaza de San Roque, considerada parte del centro histórico de la ciudad de Cuenca, esta localizada en la parroquia Sucre, sector San Roque, entre la Av. Loja y la calle de San Roque, en las coordenadas 2°53'58.31''S; 79°0'44.04''O.

(Ver mapa 2).

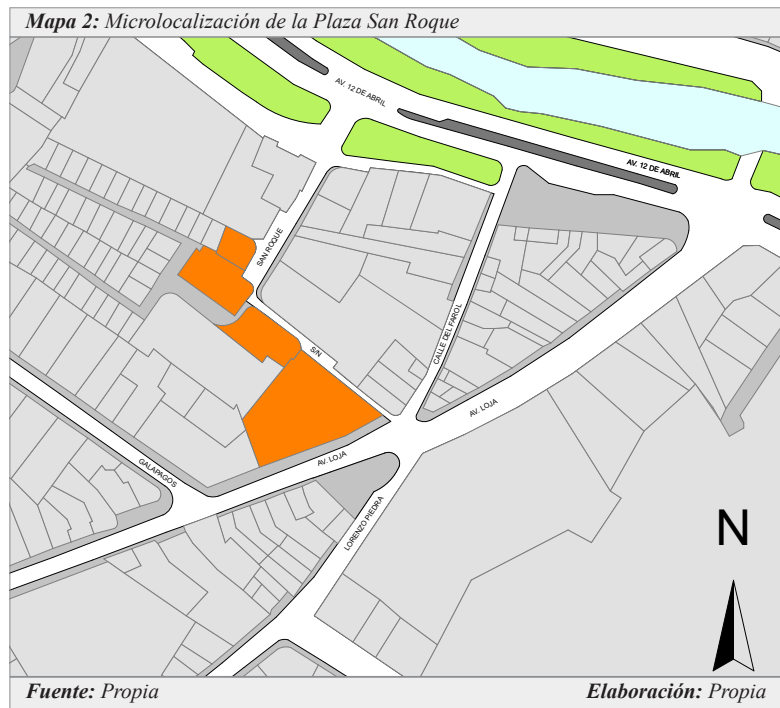

## 2.3 DELIMITACIÓN

La plaza de San Roque, es un espacio Público que se ubica en el sector de planeamiento CH, que presenta una forma irregular y cuenta con un área actual de 2772,54 m<sup>2</sup>, limita al: (Ver mapa 3).

- Norte: Calle San Roque
- Este: Calle del Farol
- Sur: Av. Loja
- Oeste: Calle Galápagos

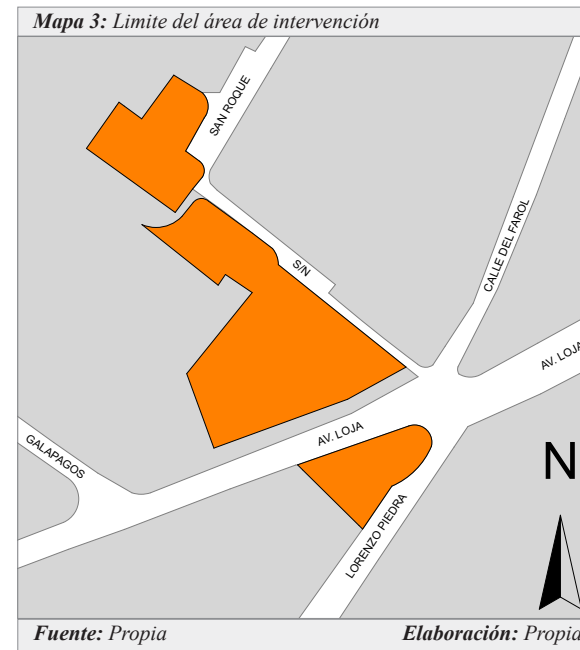

## 2.4 ACCESIBILIDAD Y MOVILIDAD

### 2.4.1 ACCESIBILIDAD

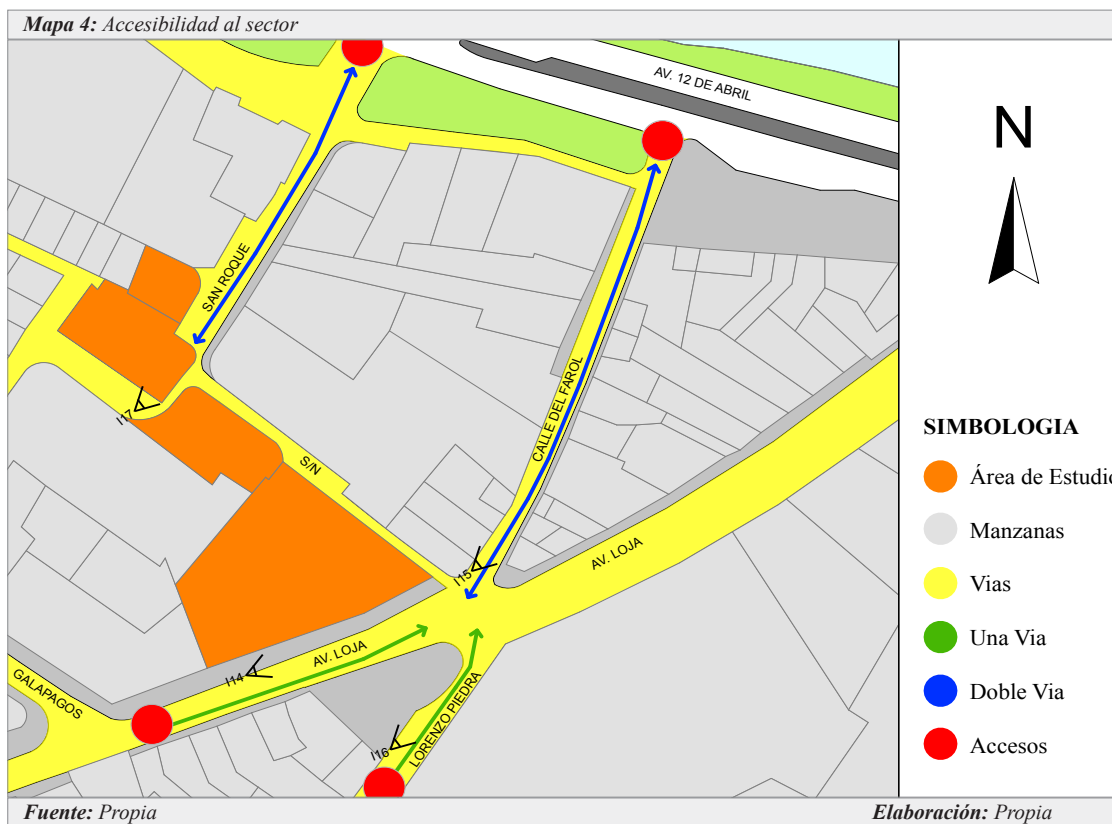

El área de estudio cuenta con los siguientes accesos específicos; desde la Av. Loja y la calle Lorenzo Piedra en forma directa.

Desde la Av. 12 de Abril, a través de la calle San Roque y calle del Farol. (*Ver mapa 4*).



## 2.4.2 MOVILIDAD



### SIMBOLOGÍA

● Plaza San Roque

● Parque Calderón

● Recorrido Vehículo

● Recorrido peatonal

Desde el parque Calderón a la plaza de San Roque existe aproximadamente 1,2 kilómetros de recorrido (Plaza San Roque, Av. Loja, puente del Vado, calle Tarqui, calle

Mariscal Sucre y parque Calderón). El tiempo utilizado en el recorrido, así mismo aproximado, sería en vehículo, dependiendo del tráfico 6 minutos y caminando 15 minutos. **(Ver mapa 5 y 6).**

## 2.5 LEVANTAMIENTO DE ESTADO ACTUAL

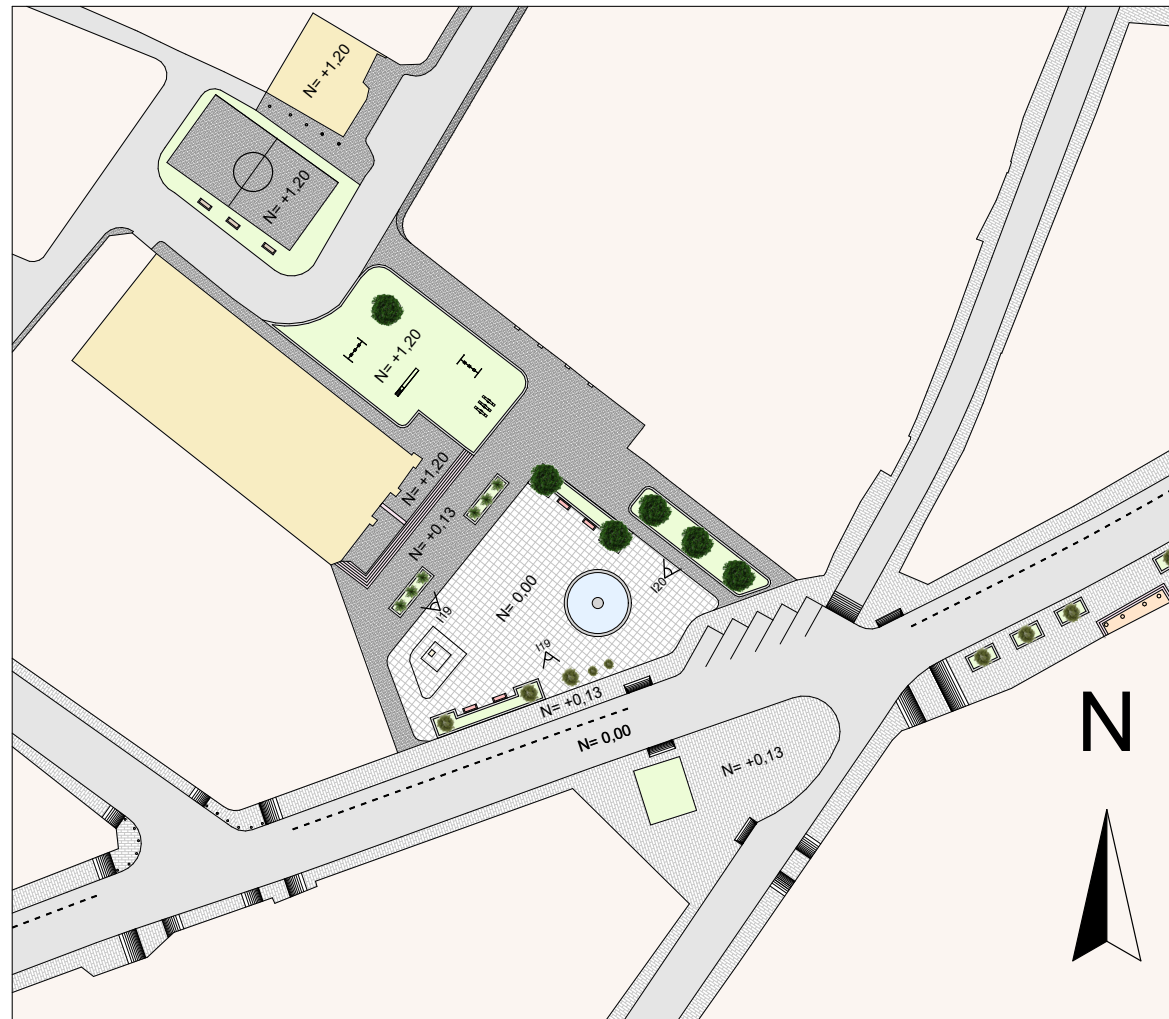

Estado Actual Plaza San Roque

1:1000

## 2.6 MEDIO FÍSICO

Para el análisis del medio físico se describe las siguientes variables:

- Vegetación.
- Soleamiento
- Clima.
- Vientos

### 2.6.1 VEGETACIÓN

En la plaza existe poca vegetación, en la que se destaca la existencia de 6 arboles de distintas especies y en buen estado de conservación, por el cual se considera de importancia una intervención que permita mejorar el cinturón verde del sector. *(Ver imagen 18, 19 y 20).*

*Imagen 18: Arbustos ornamentales*



*Fuente: Propia*

*Elaboración: Propia*

*Imagen 19: Vegetación media*



*Fuente: Propia*

*Elaboración: Propia*

*Imagen 20: Vegetación alta*



*Fuente: Propia*

*Elaboración: Propia*

### 2.6.2 CLIMA

Cuenca goza de un clima excepcional por ubicarse dentro de un extenso valle, en medio de la columna andina, con una temperatura variable entre 7° a 15 °C en invierno y 12° a 25 °C en verano. Se puede decir que goza de un clima primaveral todo el año.

### 2.6.3 SOLEAMIENTO

Es importante poder determinar el soleamiento, debido a la necesidad de saber orientar correctamente los espacios y elementos del proyecto, dándoles la iluminación y ventilación natural que corresponda. (*Ver mapa 7*).

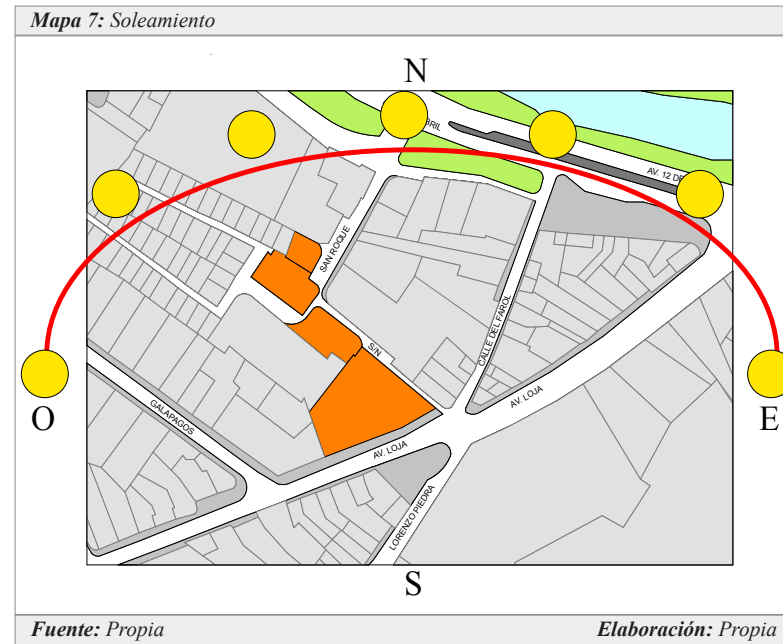

### 2.6.4 VIENTOS

Los vientos en la ciudad de Cuenca, durante todo el año, se dan desde el Noreste y Sureste. Aspecto de gran importancia al momento de tomar decisiones de diseño. (*Ver mapa 8*).

## 2.7 ANÁLISIS DE INFRAESTRUCTURA Y EQUIPAMIENTOS

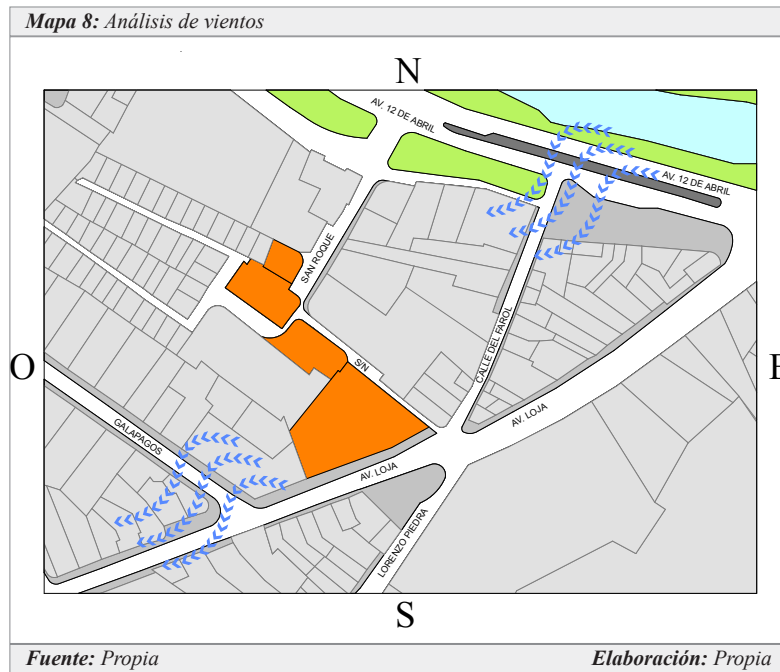

### 2.7.1 INFRAESTRUCTURA

El área de estudio se encuentra ubicada en la Parroquia Sucre, la misma, que según datos proporcionados por las empresas encargadas de abastecer los servicios básicos de energía eléctrica, alcantarillado, agua potable, telefonía, internet y recolección de basura, esta servida plenamente.

### 2.7.2 EQUIPAMIENTOS

Dentro del área de influencia de la Plaza San Roque, se identifican una gran variedad de equipamientos, que se detallan a continuación: *(Ver mapa 9)*.

## Equipamientos en el área de influencia de la plaza de San Roque.

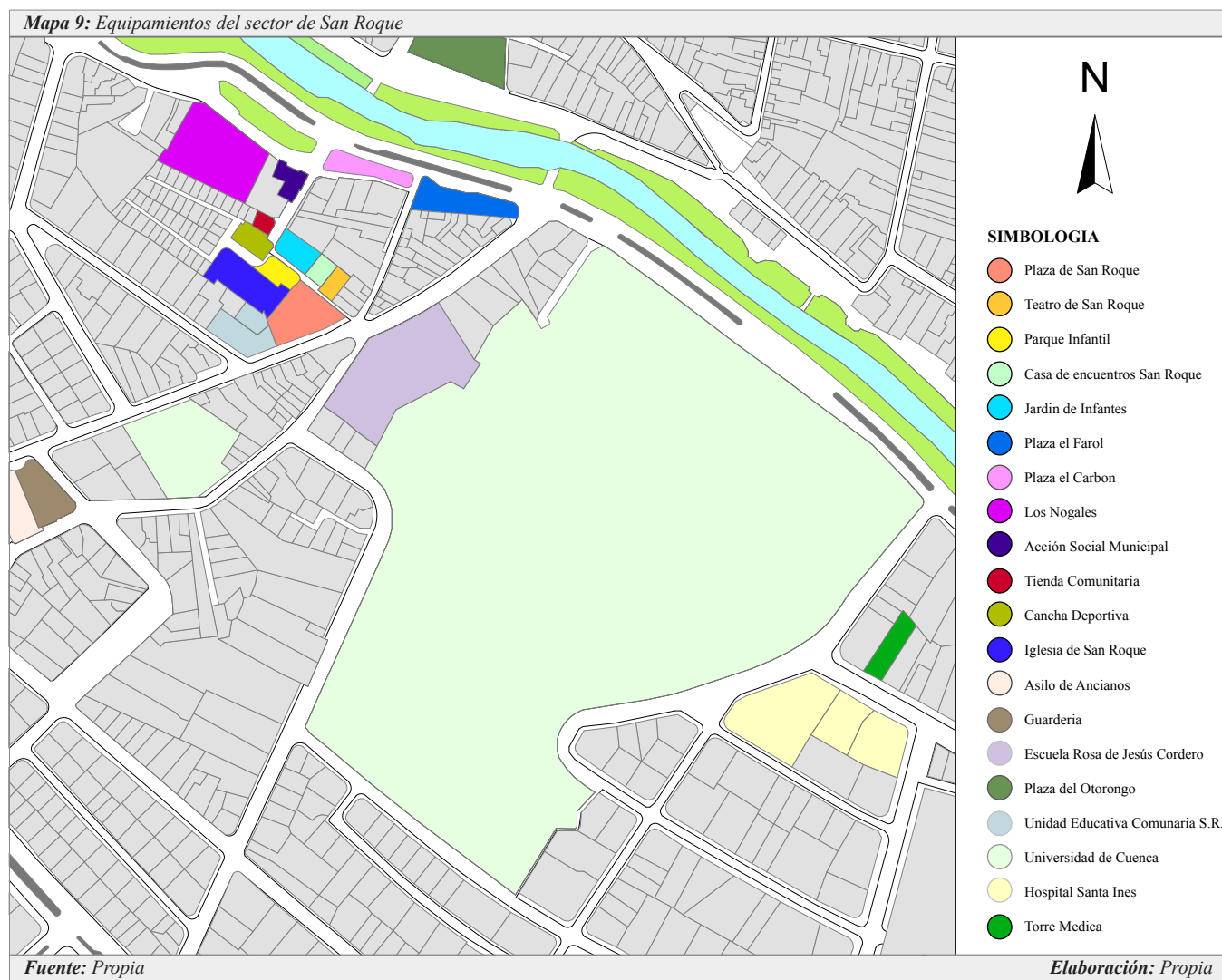

## 2.8 VIALIDAD Y TRANSPORTE

### 2.8.1 VIALIDAD

El sector de San Roque está delimitado por:

- Vía arterial: Av. 12 de Abril
- Vía colectora: Av. Loja
- Dos vías locales: calle del Farol y la calle de San Roque.

La Av. Loja que cruza el sector, es una vía de alto tráfico, lo que le hace peligrosa para moradores y peatones. (*Ver mapa 10*).

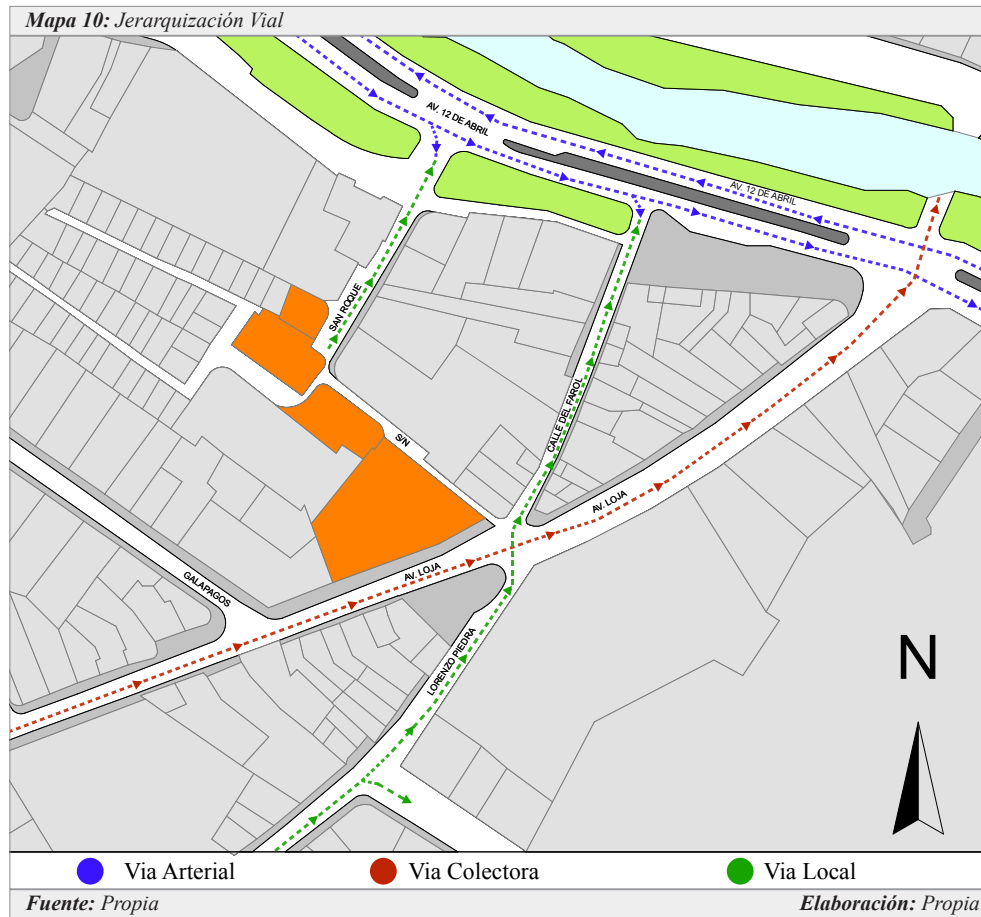

## 2.8.2. TRANSPORTE

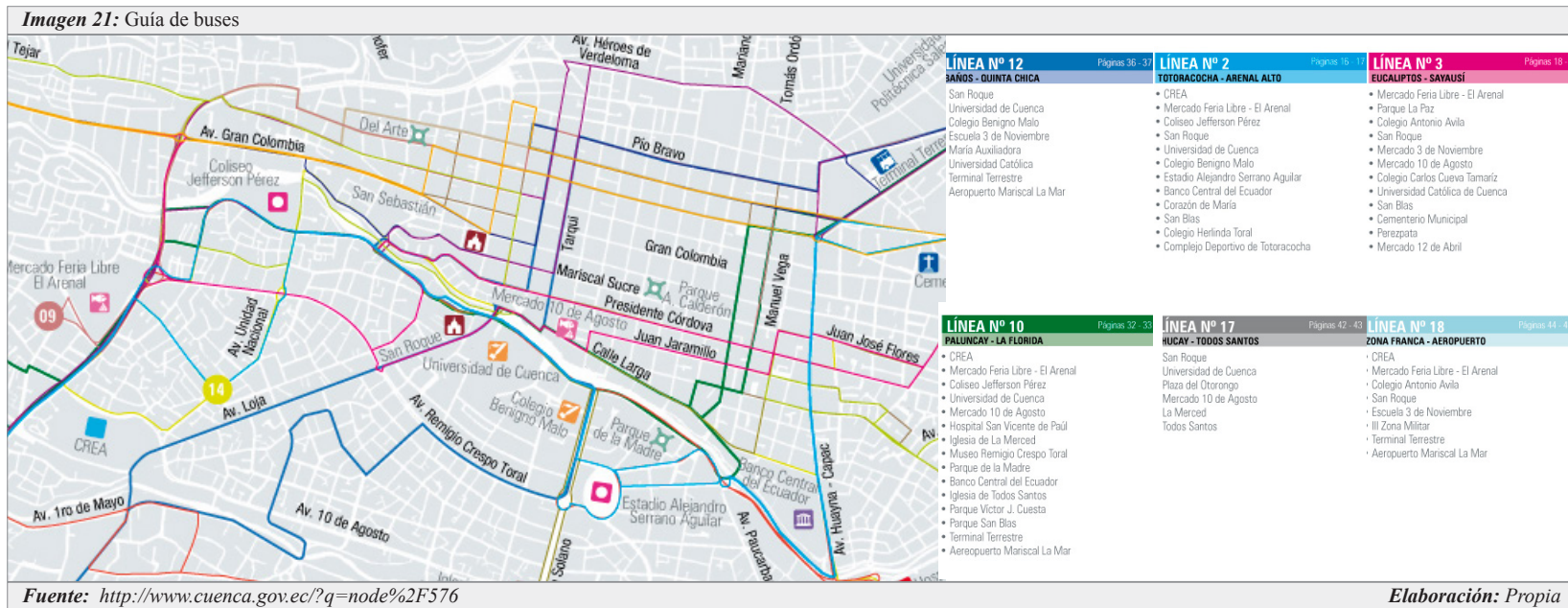

Para acceder a la Plaza de San Roque existen varias líneas de transporte público, que diariamente recorren cerca del área de estudio.

Por la Av. Loja transitan diariamente seis líneas de buses: Baños - Quinta Chica, Totoracochoa - Arenal Alto, Eucaliptos - Sayausí, Paluncay - La Florida, Zhucay - Todos San-

tos, Zona Franca - Aeropuerto.

Las calles San Roque y la del Farol, carecen de gran afluencia vehicular, siendo ocupadas en su mayor parte por los moradores del sector, y también como estacionamientos por parte de personas que trabajan en la zona. (*Ver imagen 21*).

## 2.9 ESTUDIO DE TRAMO

La Plaza de San Roque esta constituida por cuatro tramos. Sus edificaciones son religiosas, institucionales, de vivienda y comercio.

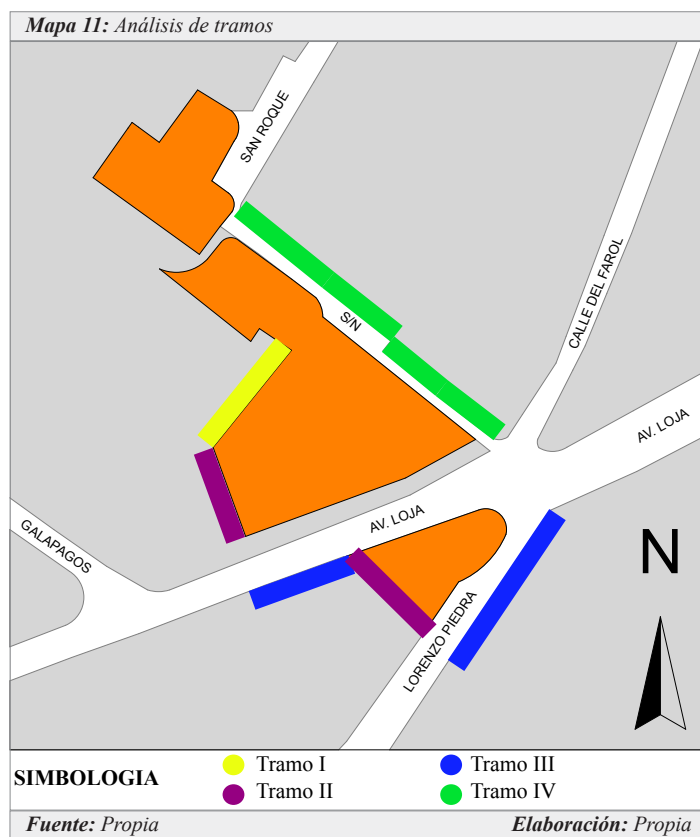

*Tabla 1: Análisis de tramos I*

| TRAMO I - Av. Loja    |  |                            |                  |
|-----------------------|--|----------------------------|------------------|
|                       |  |                            |                  |
| Características       |  | Acabados                   |                  |
| <b>Simetría:</b>      | 100 %  | <b>Cubierta:</b>           | Teja             |
| <b>Dirección:</b>     | Vertical                                       | <b>Muros:</b>              | Adobe - Ladrillo |
| <b>Ritmo:</b>         | Si   | <b>Puertas:</b>            | Madera           |
| <b>Continuidad:</b>   | -----  | <b>Ventanas:</b>           | Hierro - Vidrio  |
| <b>Par Semántico:</b> | Concreto - Virtual                             | <b>Color:</b>              | Beige - Blanco   |
| <b>Tipología:</b>     | Predomina la arquitectura colonial de la época |                            |                  |
| <i>Fuente: Propia</i> |  | <i>Elaboración: Propia</i> |                  |

El tramo I está ubicado en la Av. Loja entre la Av. 12 de abril y calle Galápagos, cuenta con una sola edificación, la “Iglesia de San Roque”, cuyo estilo arquitectónico es una mezcla de colonial, barroco y gótico. *(Ver tabla 1).*

**Tabla 2: Análisis de tramo II**

|  |  |                  |                  |
|--|--|------------------|------------------|
|  |  |                  |                  |
| <b>Simetría:</b>   | 0 %  | <b>Cubierta:</b> | Teja             |
| <b>Dirección:</b>  | Vertical                                       | <b>Muros:</b>    | Adobe - Ladrillo |
| <b>Ritmo:</b>  | Si   | <b>Puertas:</b>  | Madera           |
| <b>Continuidad:</b>  | -----  | <b>Ventanas:</b> | Hierro - Vidrio  |
| <b>Par Semántico:</b>  | Concreto - Virtual                             | <b>Color:</b>    | Beige - Blanco   |
| <b>Tipología:</b>  | Predomina la arquitectura colonial de la época |                  |                  |

*Fuente: Propia*

*Elaboración: Propia*

El tramo II está ubicado perpendicular a la Av. Loja, cuenta con cinco edificaciones, en las cuales la planta baja están dedicadas a comercio en el primer tramo y a educación en el segundo tramo. En la planta alta del primer tramo se dedica a vivienda. El estilo arquitectónico es una mezcla de colonial y moderno.

Se observa una clara disposición horizontal, la cual le da movimiento a la fachada.

La altura predominante es de 2 pisos, destacando principalmente las edificaciones de arquitectura vernácula. (*Ver tabla 2*).

Tabla 3: Análisis de tramo III

| TRAMO III  |  |                            |                          |
|--|--|----------------------------|--------------------------|
|  |  |                            |                          |
| Características  |  | Acabados                   |                          |
| <b>Simetría:</b>   | 0 %  | <b>Cubierta:</b>           | Teja                     |
| <b>Dirección:</b>  | Horizontal                                     | <b>Muros:</b>              | Adobe - Ladrillo         |
| <b>Ritmo:</b>  | Si   | <b>Puertas:</b>            | Madera                   |
| <b>Continuidad:</b>  | Continuo                                       | <b>Ventanas:</b>           | Madera - Hierro - Vidrio |
| <b>Par Semántico:</b>  | Concreto - Virtual                             | <b>Color:</b>              | Beige - Café - Blanco    |
| <b>Tipología:</b>  | El 100% del tramo es de arquitectura vernácula |                            |                          |
| <i>Fuente: Propia</i>  |  | <i>Elaboración: Propia</i> |                          |

El tramo III está ubicado en la calle Lorenzo Piedra y Av. Loja, cuenta con seis edificaciones destinadas a vivienda. En la planta baja del segundo tramo, se dedican al comercio, su estilo arquitectónico es 100% arquitectura vernácula.

Se observa que la dirección es horizontal, la cual le da continuidad a la fachada y mantiene un ritmo continuo.

El tramo denota una clara línea horizontal debido a que todas las edificaciones son de dos pisos. (*Ver tabla 3*).

**Tabla 4: Análisis de tramo IV**

| <b>TRAMO IV</b>  |   |                            |                               |
|--|---|----------------------------|-------------------------------|
|  |   |                            |                               |
| <b>Características</b>   |   | <b>Acabados</b>            |                               |
| <b>Simetría:</b>   | 10 %  | <b>Cubierta:</b>           | Teja                          |
| <b>Dirección:</b>  | Horizontal  | <b>Muros:</b>              | Adobe - Ladrillo              |
| <b>Ritmo:</b>  | No  | <b>Puertas:</b>            | Madera - Aluminio             |
| <b>Continuidad:</b>  | -----   | <b>Ventanas:</b>           | Madera - Aluminio - Vidrio    |
| <b>Par Semántico:</b>  | Concreto - Virtual  | <b>Color:</b>              | Beige - Amarillo - Anaranjado |
| <b>Tipología:</b>  | El tramo es de arquitectura vernácula y en un 20% es contemporánea. |                            |                               |
| <i>Fuente: Propia</i>  |   | <i>Elaboración: Propia</i> |                               |

El tramo IV está ubicado entre la Calle del Farol y la Calle San Roque. A la izquierda de la calle San Roque se encuentra una edificación municipal, a continuación todas son viviendas. A la derecha existe una institución educativa, un teatro y edificaciones parroquiales. *(Ver tabla 4).*

Se observa que la dirección es horizontal en su mayoría ya que en las edificaciones del lado izquierdo rompe con esto, por lo que empieza a ser vertical.

La altura del tramo es de dos y tres pisos. Desde la derecha se mantiene un ritmo continuo para posteriormente crecer.

# **CAPÍTULO III**

## **3. PROGRAMACIÓN ARQUITECTÓNICA**

### 3.1 POBLACIÓN Y MUESTREO

Con el objeto de conocer más de cerca la verdadera realidad de la Plaza de San Roque y de su entorno, así como tener todos los elementos de juicio necesarios para la elaboración del Listado de Necesidades en la propuesta de Anteproyecto de Rehabilitación, dirigida a recuperar y mejorar la capacidad de uso de la misma, se ha considerado necesario realizar las siguientes actividades: *(Ver tabla 5)*.

**Tabla 5: Ficha de Encuestas**



**UNIVERSIDAD CATÓLICA DE CUENCA**  
 FACULTAD DE INGENIERÍA, INDUSTRIA Y CONSTRUCCIÓN  
 CARRERA DE ARQUITECTURA Y URBANISMO



ENCUESTA PARA LA REHABILITACIÓN DE LA PLAZA DE SAN ROQUE

*La presente encuesta es realizada por la alumna de la Carrera de Arquitectura y Urbanismo de la Universidad Católica de Cuenca, cuyo objetivo es analizar las necesidades e intereses de la ciudadanía para la Rehabilitación de la Plaza San Roque*

**Encuestador:** Rosa Mercedes Tepán M.

**Ubicación:** \_\_\_\_\_ **Fecha:** \_\_\_\_\_

**1. Sexo:** \_\_\_\_\_ **2. Edad:** \_\_\_\_\_

**3. Es Usted habitante del Sector de San Roque.** SI  NO

**4. ¿Cuántos años habita en el Sector?** \_\_\_\_\_

**5. ¿Con qué frecuencia visita el Sector?**

|                |  |                 |  |                      |  |          |  |
|----------------|--|-----------------|--|----------------------|--|----------|--|
| Todos los días |  | Fines de Semana |  | En fechas especiales |  | Rara vez |  |
|----------------|--|-----------------|--|----------------------|--|----------|--|

**6. ¿Con quién acude al Sector.?**

|         |  |          |  |          |  |
|---------|--|----------|--|----------|--|
| Solo    |  | Niños    |  | Jóvenes  |  |
| Adultos |  | A. Mayor |  | Mascotas |  |

**7. Conoce Ud. ¿Cuáles de estas actividades se realizan en la Plaza de San Roque?**

|            |          |            |       |
|------------|----------|------------|-------|
| Culturales | Negocios | Religiosas | Otros |
| Cuando:    |          |            | Cual: |

**8. ¿Conoce Ud. Si se han realizado intervenciones de infraestructura en la Plaza de S. R.?**

|    |      |    |
|----|------|----|
| SI | Año: | NO |
|----|------|----|

**9. Según su criterio ¿Cuál de estos elementos son los predominantes en la Plaza de S. R.?**

|                   |                |        |
|-------------------|----------------|--------|
| Plaza             | Iglesia        | Pileta |
| Monumento a Sucre | Área de juegos | Cancha |

**10. ¿Cree Usted que la Plaza de San Roque debe ser rehabilitada?**

|    |    |           |
|----|----|-----------|
| SI | NO | ¿Por qué? |
|----|----|-----------|

**11. Según su criterio ¿Cuál debe ser el uso principal de la Plaza de San Roque?**

|          |          |           |        |
|----------|----------|-----------|--------|
| Familiar | Cultural | Infantil  | Cívico |
| Negocios | Deportes | Religioso | Otro   |

**12. Según su criterio ¿Que le hace falta a la Plaza de San Roque?**

\_\_\_\_\_

\_\_\_\_\_

**13. Identifique el nivel de problemática en el sector de San Roque**

|              | Alto | Medio | Bajo |               | Alto | Medio | Bajo |
|--------------|------|-------|------|---------------|------|-------|------|
| Inseguridad  |      |       |      | Ruido         |      |       |      |
| Insalubridad |      |       |      | Tráfico       |      |       |      |
| Delincuencia |      |       |      | Accesibilidad |      |       |      |

Encuestador

Encuestado

**Fuente:** Propia **Elaboración:** Propia

1 - Visitas a los vecinos de la Plaza, para conocer sus particulares puntos de vista, sobre la posibilidad de una intervención futura.

Resumen de las entrevistas a los vecinos.

Manifiestan que la Plaza está prácticamente abandonada por falta de cuidado y mantenimiento, además de ser peligrosa, sobre todo en las noches, por deficiencia del alumbrado público. Además coinciden en señalar los siguientes aspectos: Contaminación ambiental, por basura; contaminación visual, por cableado aéreo; contaminación sonora, debido al ruido producido por la excesiva circulación vehicular; vegetación descuidada y deteriorada; necesidad de servicios higiénicos; deterioro del parque infantil y de la cancha deportiva; deterioro y falta de mobiliario; deterioro y falta de mantenimiento a la pileta y al monumento a Sucre.

2 - Recorridos a la Plaza misma y a sus diferentes ambientes, para percatarnos personalmente de sus bondades y deficiencias. (*Ver imagen 22 y 23*).

*Imagen 22: Visitas a la Plaza San Roque*



*Fuente: Propia*

*Elaboración: Propia*

**Imagen 23:** Visita a la cancha de uso múltiple y parque infantil



**Fuente:** Propia

**Elaboración:** Propia

3 - Se ha obtenido todo tipo de información, a través de libros, revistas y documentos, tanto físicos como digitales, proporcionados especialmente por la Fundación Municipal “El Barranco” y por el archivo de la Dirección de Áreas Históricas y Patrimoniales de la municipalidad de Cuenca.

4 - Por último, se ha realizado una encuesta técnica, tanto a los moradores, como a los visitantes del Barrio y de la Plaza de San Roque, la misma que se detalla a continuación.

Para determinar el número de encuestas a realizar se ha utilizado la siguiente fórmula: (*Ver imagen 24*).

**Imagen 24:** Fórmula de cálculo

$$n = \frac{k^2 * p * q * N}{(e^2 * (N - 1)) + k^2 * p * q}$$

**Fuente:** <http://www.feedbacknetworks.com/cas/experiencia/sol-pregun-tar-calculat.html>

**Elaboración:** Propia

**N:** es el tamaño de la población o universo (número total de posibles encuestados). Población del Sector de San Roque: 779 personas.

**k:** es una constante que depende del nivel de confianza que asignemos. El nivel de confianza que se asignará será de 90% que equivale a 1,65.

**e:** es el error muestral deseado. El error muestral es del 10%.

**p:** es la proporción de individuos que poseen en la población la característica de estudio. Este dato es 0.5.

**q:** es la proporción de individuos que no poseen esa característica, es decir, es 0,5.

**n:** es el tamaño de la muestra (número de encuestas que vamos a hacer).

Según información obtenida del Instituto Ecuatoriano de Censo (INEC), la población del sector de San Roque es de 779 habitantes. Por lo tanto, aplicando la fórmula, nos da como población muestra 64 personas. A las mismas que se realizó la encuesta.

### 3.2 RESULTADO DE ENCUESTAS

Las encuestas realizadas han arrojado los siguientes resultados, los mismos que ayudara a determinar las necesidades del sector. *(Ver imagen 25 y 26).*

Imagen 25: Encuestas



Fuente: Propia

Elaboración: Propia

Imagen 26: Encuestas



Fuente: Propia

Elaboración: Propia

## 1. ¿Sexo de la población encuestada?

Figura 1: Pregunta 1

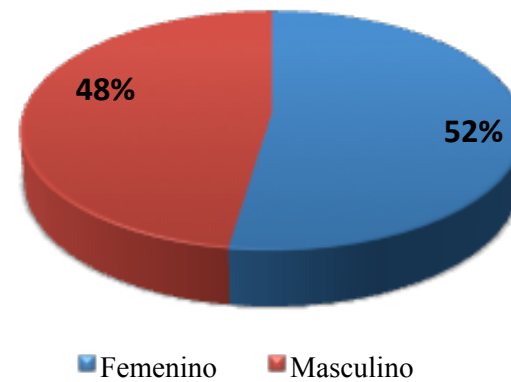

Fuente: Propia

Elaboración: Propia

## 2. ¿Edad de la población encuestada?

Figura 2: Pregunta 2

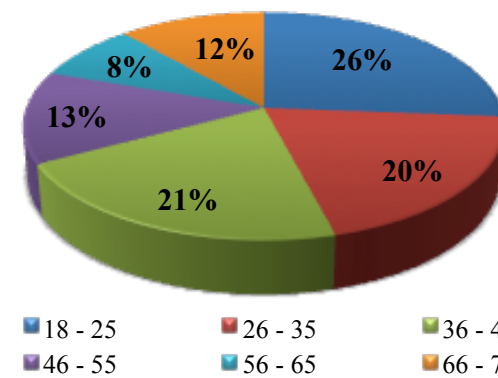

Fuente: Propia

Elaboración: Propia

3. ¿Es Usted habitante del Sector de San Roque?

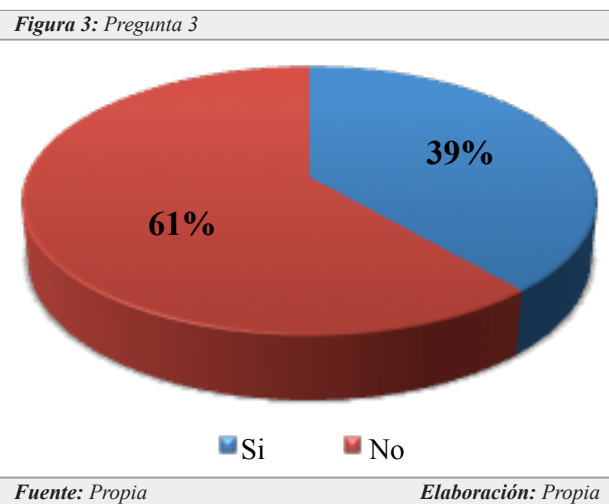

5. ¿Con qué frecuencia visita el Sector?

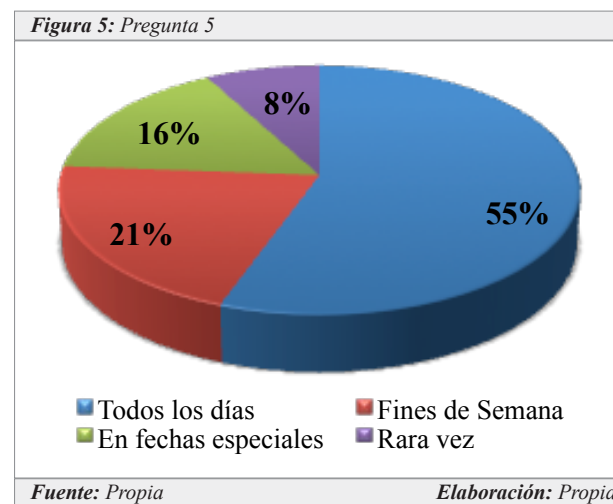

4. ¿Cuántos años habita en el Sector?

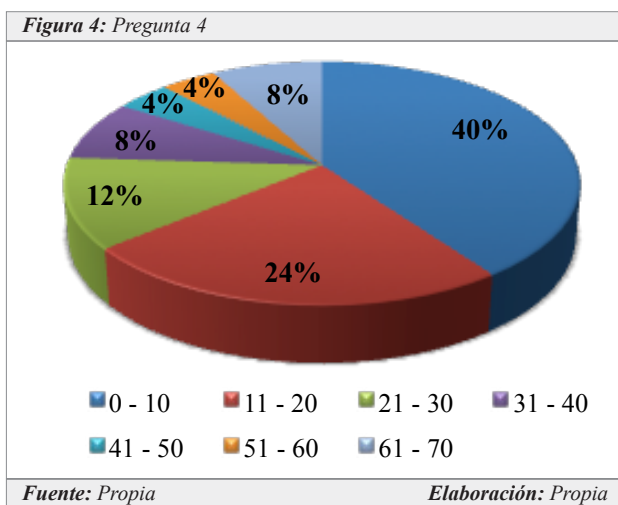

6. ¿Con quién acude al Sector?

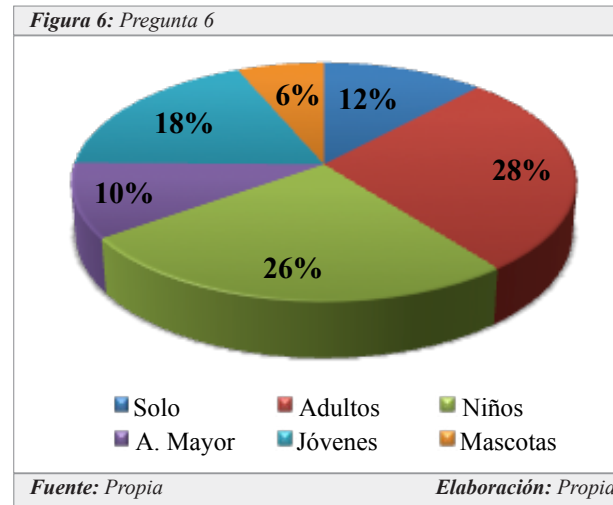

7. Conoce Ud. ¿Cuáles de estas actividades se realizan en la Plaza de San Roque?

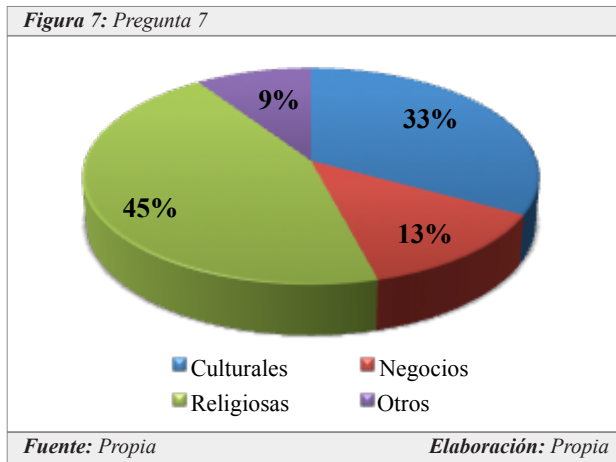

8. ¿Conoce Ud. Si se han realizado intervenciones de infraestructura en la Plaza de San Roque?

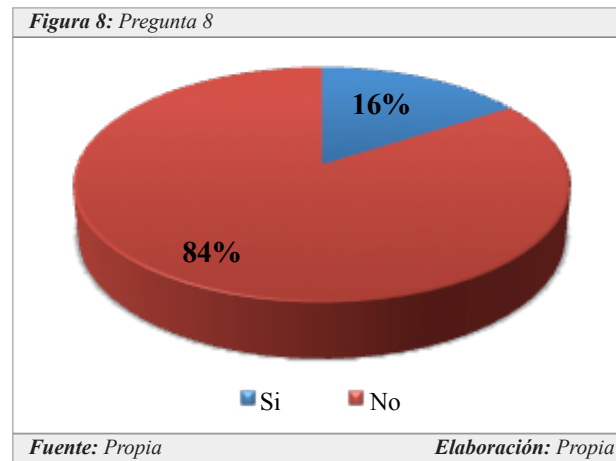

9. Según su criterio ¿Cuál de estos elementos son los predominantes en la Plaza de San Roque?

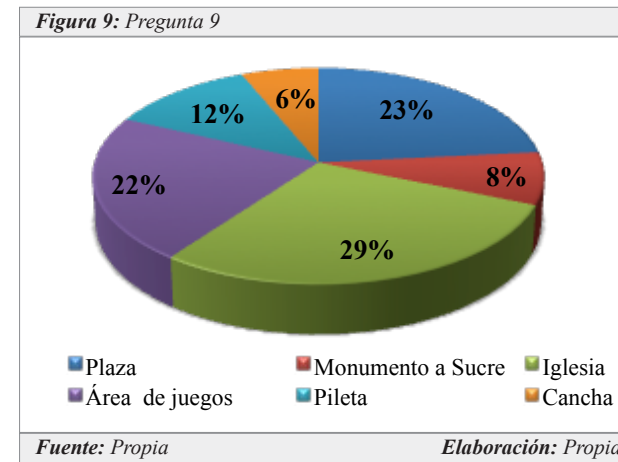

10. ¿Cree Usted que la Plaza de San Roque debe ser rehabilitada?

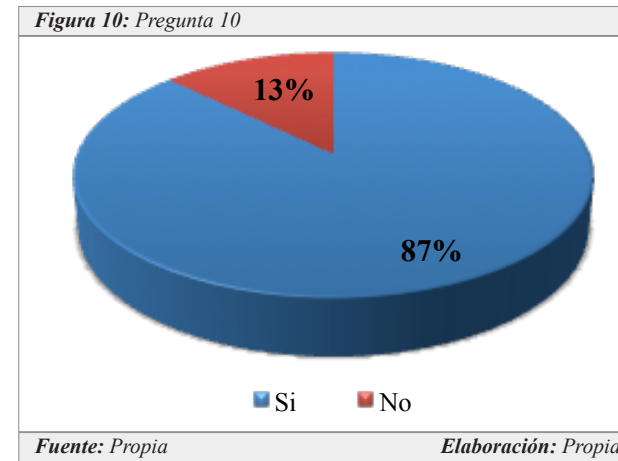

El 87% de la población considera que debería ser re-habilitada la Plaza, debido a que no cuenta con mobiliario suficiente, y al ser intervenida puede mejorar la imagen urbana, ya que es considerada un espacio emblemático de la ciudad.

11. Según su criterio ¿Cuál debe ser el uso principal de la Plaza de San Roque?

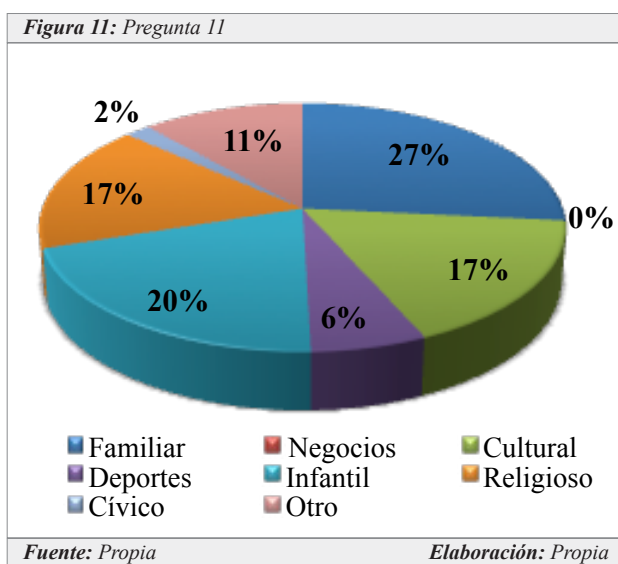

12. Según su criterio ¿Que le hace falta a la Plaza de San Roque?

Los encuestados respondieron:

- Al ser la Plaza de San Roque un espacio público, se le debe dar más atención y mantenimiento permanente.
- La Plaza debe tener más mobiliario adecuado y suficiente.
- La Plaza y sus alrededores debe tener mayor iluminación y de mejor calidad, para que sea segura, confortable y turística.
- La cancha debe ser mejorada, por cuanto el barrio la utiliza para deporte, juegos y otros eventos.
- Es indispensable que se instalen baños públicos.
- Debe incrementarse los juegos infantiles.

13. Identifique el nivel de problemática en el sector de San Roque

|               | Alta | Medio | Bajo |
|---------------|------|-------|------|
| Inseguridad   | 33%  | 48%   | 19%  |
| Insalubridad  | 42%  | 47%   | 11%  |
| Delincuencia  | 30%  | 55%   | 15%  |
| Ruido         | 65%  | 28%   | 7%   |
| Tráfico       | 80%  | 20%   | 0%   |
| Accesibilidad | 45%  | 53%   | 2%   |

Los resultados de la encuesta, en su mayor porcentaje, nos dice;

- Que generalmente acuden a la Plaza acompañados de otros adultos y de niños.
- Que las actividades en la Plaza son, en su mayor parte, culturales, deportivos y descanso.
- Que los elementos predominantes son, la Iglesia, el parque infantil y el área deportiva.
- Que la Plaza debe ser Rehabilitada, por falta de mobiliario, mejorar su imagen y además por ser un espacio emblemático de la ciudad.
- Que el uso principal de la Plaza debe ser, familiar, infantil, religioso, cultural y deportivo.
- Que a la Plaza le falta, mantenimiento permanente, más mobiliario, mejor iluminación y más juegos infantiles.
- Que los mayores problemas son; la inseguridad, la delincuencia, la insalubridad, el ruido, el tráfico y la accesibilidad.

### 3.3 CRITERIOS DE DISEÑO

Para realizar el proyecto se debe definir criterios básicos en el diseño y planificación, los mismos que abarcan aspectos morfológicos para complementar el proceso. *(Ver tabla 6).*

**Tabla 6:** Criterios de diseño

|  |
|--|
| <b>Criterio Formal</b>   |
| Se utiliza formas simple   |
| Integración de espacios verdes   |
| <b>Criterio Funcional</b>  |
| M anejo de las áreas propuestas  |
| Realización de áreas para disfrute y comodidad de las personas         |
| <b>Criterio Tecnológico</b>  |
| Estructuras: Hormigón Armado   |
| Materialidad: Mármol, adoquín, piedra natural, madera, metal y vidrio. |
| <i>Fuente: Propia</i>  |
| <i>Elaboración: Propia</i>   |

### 3.4 CUADRO DE ÁREAS DE LA PROPUESTA

*Tabla 7: Cuadro de áreas de la propuesta*

| PROGRAMACIÓN ARQUITECTÓNICA |                           |    |               |            |           |     |          |             |         |             |         |                |  |            |
|-----------------------------|---------------------------|----|---------------|------------|-----------|-----|----------|-------------|---------|-------------|---------|----------------|--|------------|
| ZONA                        | SUBZONA                   | Nº | INSTALACIONES |            |           |     |          | ILUMINACIÓN |         | VENTILACIÓN |         | MOBILIARIO     | ÁREA (m2)  |            |
|                             |                           |    | AGUA          | ELÉCTRICAS | SANTARIAS | GAS | TELÉFONO | WIFI        | NATURAL | ARTIFICIAL  | NATURAL |                |  | ARTIFICIAL |
| Plaza San Roque             | Área Cívica               | 1  | X             | X          | X         |     |          |             | X       | X           | X       |                | Monumento, plantas ornamentales, juegos de agua. | 494,83     |
|                             | Área de Descanso          | 2  |               | X          |           |     |          | X           | X       | X           | X       |                | Bancas, basureros, vegetación.                   | 99,57      |
|                             | Plaza                     | 1  |               | X          |           |     |          | X           | X       |             | X       |                | Mesas, Sillas, Parasoles, Vegetación, bancas.    | 2109,26    |
| Parque Infantil             | Área niños de 0 - 5 años  | 1  |               | X          |           |     |          | X           | X       | X           | X       |                | Columpios, balancín, resbaladilla.               | 58,7       |
|                             | Área niños de 5 - 10 años | 1  |               | X          |           |     |          | X           | X       | X           | X       |                | Columpios, resbaladilla, sube y baja.            | 72         |
|                             | Área de padres            | 1  |               | X          |           |     |          | X           | X       | X           | X       |                | Bancas, Plantas ornamentales, basureros.         | 22,88      |
| Área Deportiva              | Cafetería                 | 1  | X             | X          | X         | X   | X        | X           | X       | X           | X       | X              | Mesa, sillas, escritorios, muebles de cocina.    | 81,58      |
|                             | Cancha uso múltiple       | 1  |               | X          |           |     |          |             | X       | X           | X       |                | Cancha uso múltiple, bancas.                     | 366,87     |
|                             | Baños públicos            | 1  | X             | X          | X         |     |          |             | X       | X           | X       | X              | Lavamanos, inodoro, basurero.                    | 36,43      |
|                             | Vestidores                | 1  | X             | X          | X         | X   |          |             | X       | X           | X       | X              | Bancas, casilleros, lavamanos, duchas.           | 24,12      |
| <b>TOTAL</b>                |                           |    |               |            |           |     |          |             |         |             |         | <b>3366,24</b> |  |            |

*Fuente: Propia* *Elaboración: Propia*

### 3.5 ORGANIGRAMA

Figura 12: Organigrama

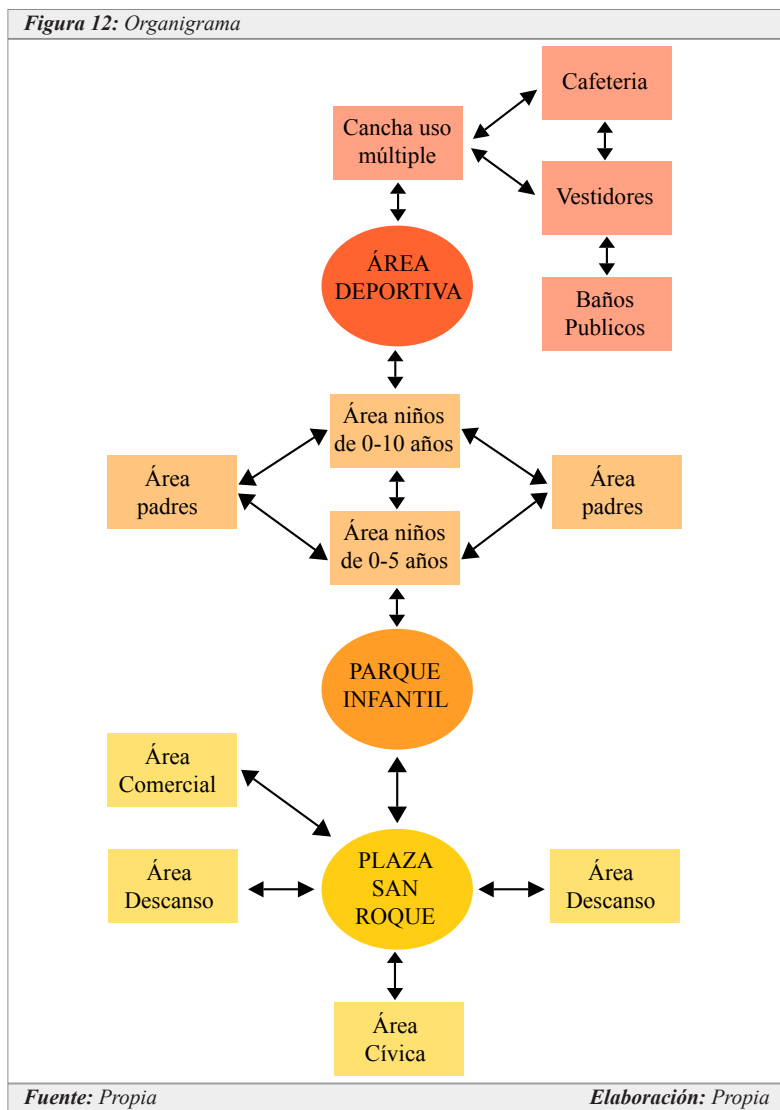

### 3.6 LISTADO DE NECESIDADES

De acuerdo con los datos obtenidos en los estudios realizados, así como en las encuestas, se propone un proyecto con los siguientes requerimientos los mismos que fueron socializados con los habitantes del barrio y algunos visitantes. Entendemos que, con nuestra propuesta, San Roque y la ciudad tendrán una Plaza mas atractiva y funcional. (Ver tabla 8).

8).

| Tabla 8: Listado de necesidades |                     |
|---------------------------------|---------------------|
| <b>Plaza San Roque</b>          |                     |
| Área Cívica                     |                     |
| Área de Descanso                |                     |
| Área Comercial                  |                     |
| <b>Parque Infantil</b>          |                     |
| Área niños de 0 - 5 años        |                     |
| Área niños de 5 - 10 años       |                     |
| Área de padres                  |                     |
| <b>Área Deportiva</b>           |                     |
| Cafetería                       |                     |
| Cancha uso múltiple             |                     |
| Vestidores                      |                     |
| Baños Públicos                  |                     |
| Fuente: Propia                  | Elaboración: Propia |

### 3.7 ZONIFICACIÓN

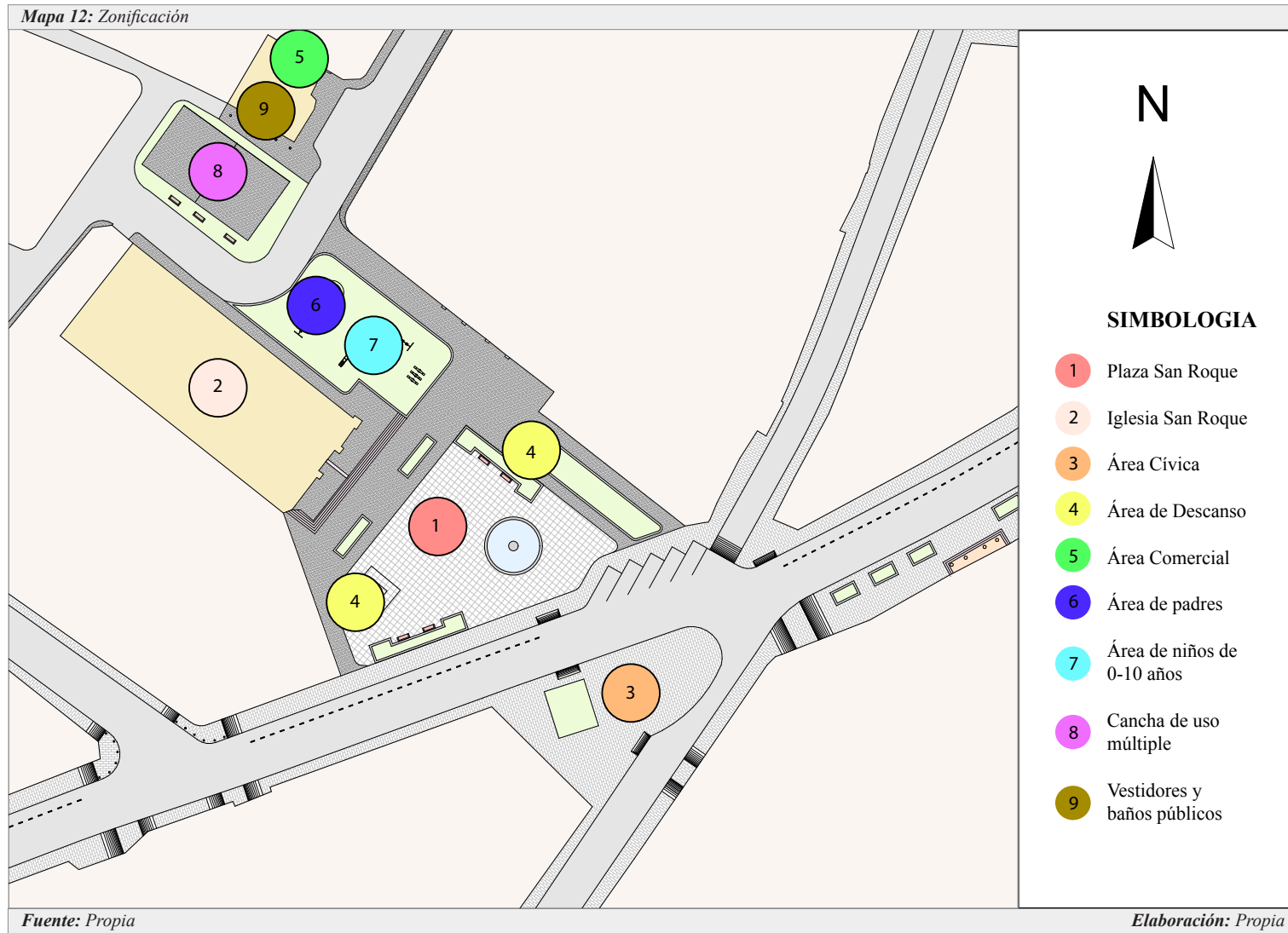



# **CAPITULO IV**

## **4. PROPUESTA**



**UNIVERSIDAD  
CATÓLICA  
DE CUENCA**

**FACULTAD DE  
ARQUITECTURA  
Y URBANISMO**

**DISEÑO:**

ROSA MERCEDES  
TEPÁN MAITA

**DIBUJO:**

ROSA MERCEDES  
TEPÁN MAITA

**REVISIÓN:**

ARQ. RÓMULO LEONARDO  
CABRERA MERCHÁN

## 4.1 EMPLAZAMIENTO



Emplazamiento Plaza San Roque

1:400

N

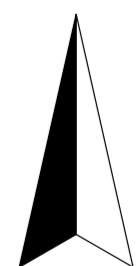



**UNIVERSIDAD  
CATÓLICA  
DE CUENCA**

**FACULTAD DE  
ARQUITECTURA  
Y URBANISMO**

**DISEÑO:**

ROSA MERCEDES  
TEPÁN MAITA

**DIBUJO:**

ROSA MERCEDES  
TEPÁN MAITA

**REVISIÓN:**

ARQ. RÓMULO LEONARDO  
CABRERA MERCHÁN

**4.2 PLANTAS  
ARQUITECTONICAS  
Y ELEVACIONES**

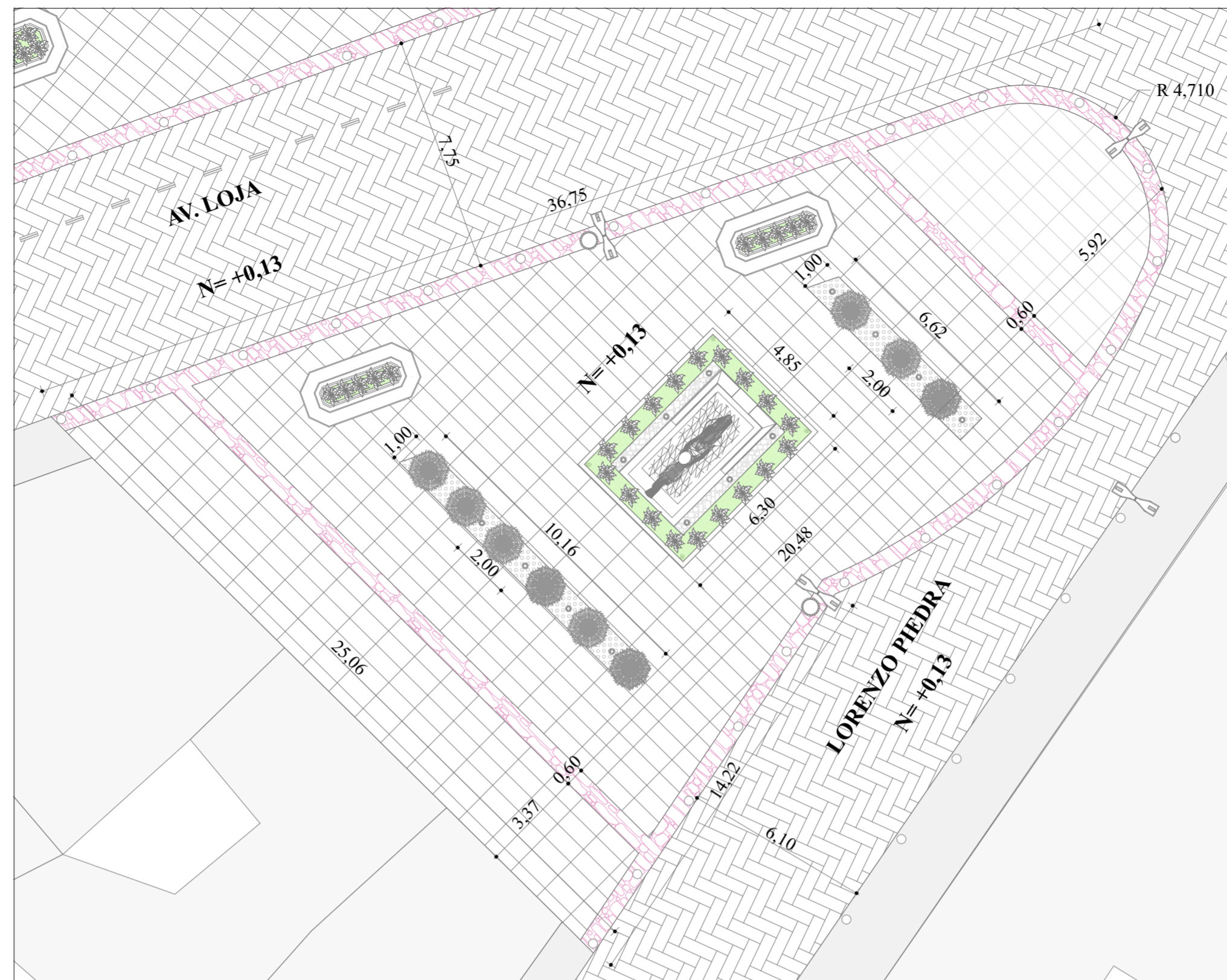

Planta Área Cívica 1:150

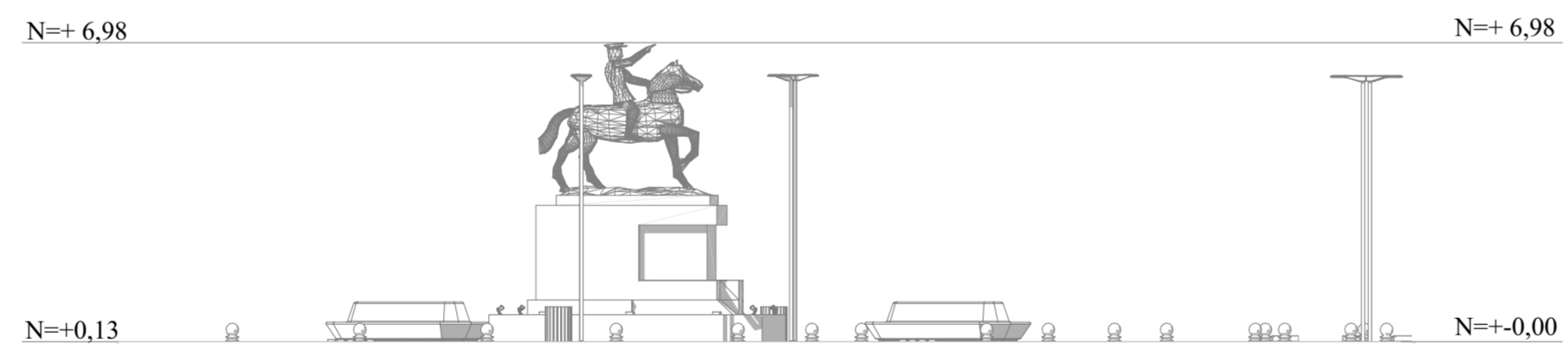

Elevación Frontal Área Cívica 1:150



Elevación Lateral Área Cívica 1:150

**N**

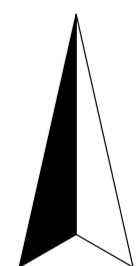

**4.2.1 Área Cívica**



**UNIVERSIDAD  
CATÓLICA  
DE CUENCA**

**FACULTAD DE  
ARQUITECTURA  
Y URBANISMO**

**DISEÑO:**

ROSA MERCEDES  
TEPÁN MAITA

**DIBUJO:**

ROSA MERCEDES  
TEPÁN MAITA

**REVISIÓN:**

ARQ. RÓMULO LEONARDO  
CABRERA MERCHÁN

**4.2 PLANTAS  
ARQUITECTONICAS  
Y ELEVACIONES**

**N**

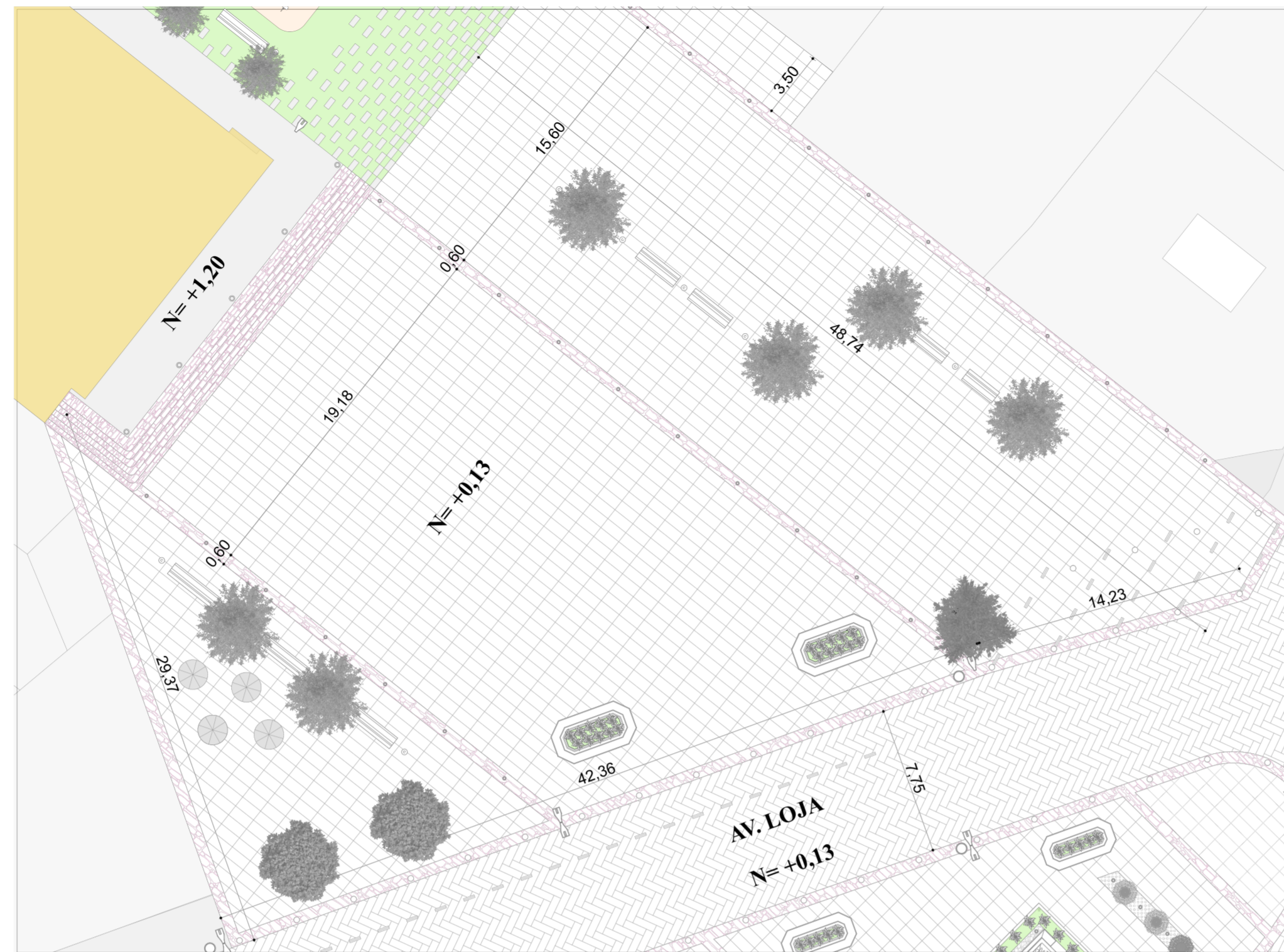
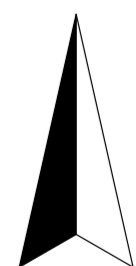

Planta Plaza San Roque

1:250



Elevación frontal Plaza San Roque

1:400



Elevación lateral Plaza San Roque

1:400

**4.2.2 Plaza San Roque**



**UNIVERSIDAD  
CATÓLICA  
DE CUENCA**

**FACULTAD DE  
ARQUITECTURA  
Y URBANISMO**

**DISEÑO:**

ROSA MERCEDES  
TEPÁN MAITA

**DIBUJO:**

ROSA MERCEDES  
TEPÁN MAITA

**REVISIÓN:**

ARQ. RÓMULO LEONARDO  
CABRERA MERCHÁN

## 4.2 PLANTAS ARQUITECTONICAS Y ELEVACIONES

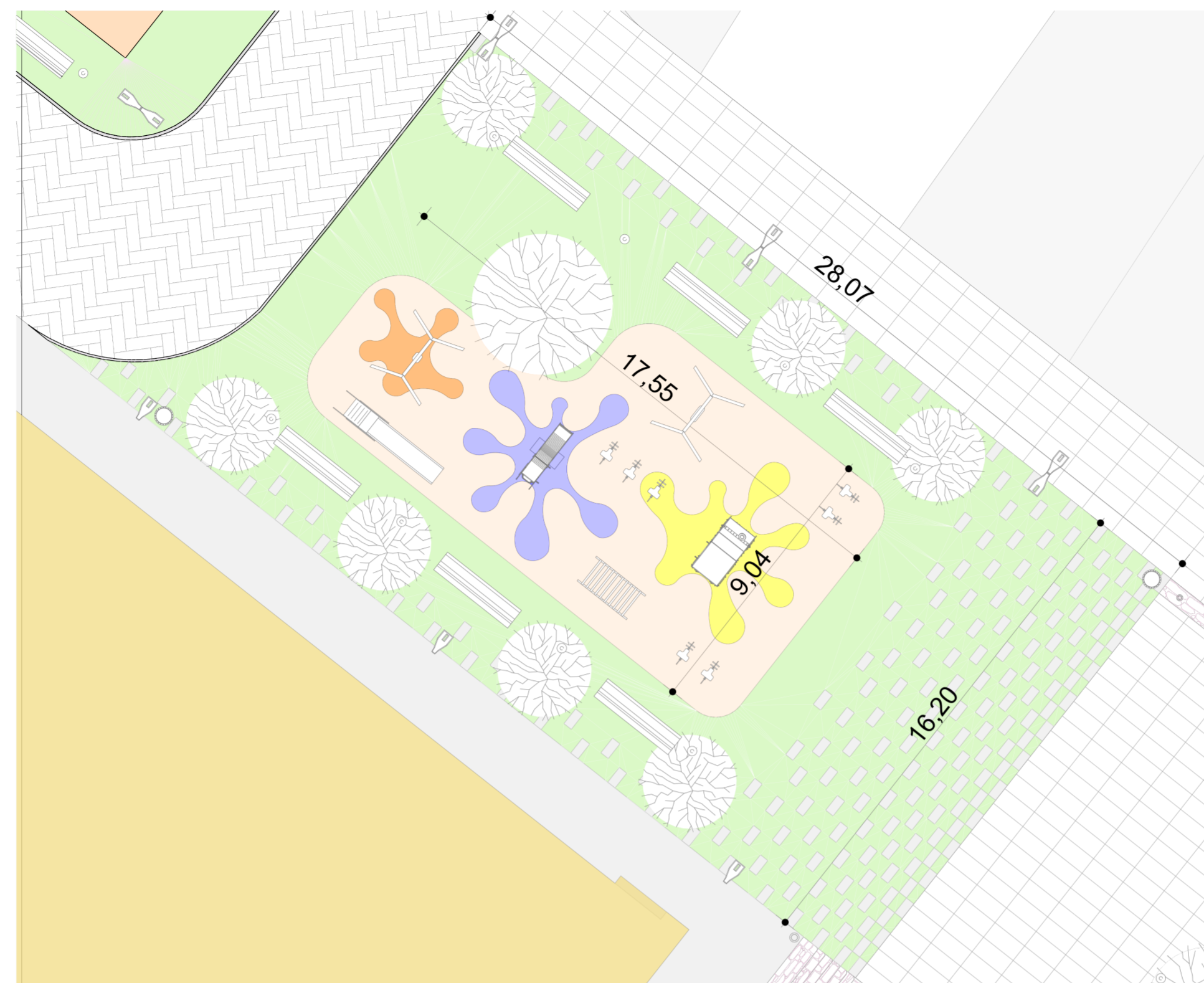
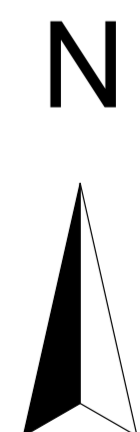

Planta Parque Infantil

1:150

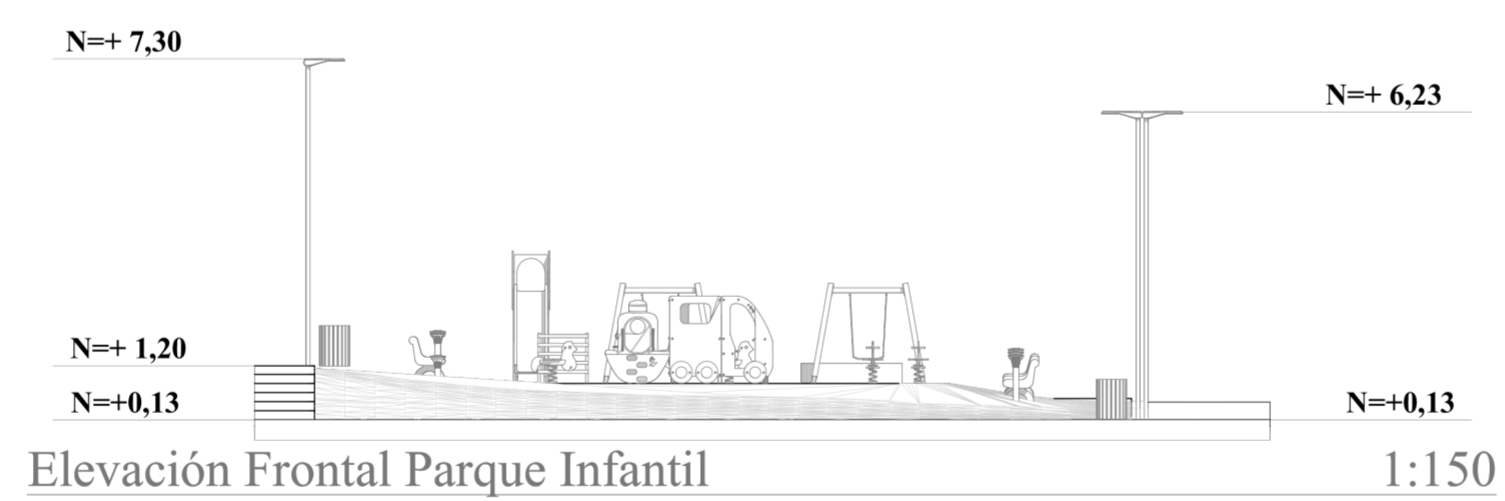

Elevación Frontal Parque Infantil

1:150

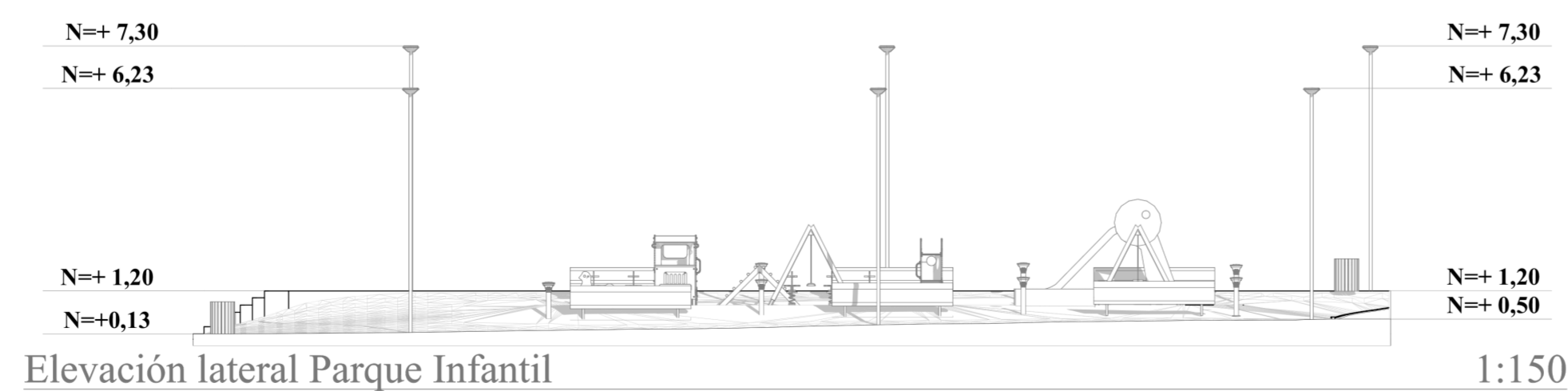

Elevación lateral Parque Infantil

1:150

### 4.2.3 Parque Infantil



**UNIVERSIDAD  
CATÓLICA  
DE CUENCA**

**FACULTAD DE  
ARQUITECTURA  
Y URBANISMO**

**DISEÑO:**

ROSA MERCEDES  
TEPÁN MAITA

**DIBUJO:**

ROSA MERCEDES  
TEPÁN MAITA

**REVISIÓN:**

ARQ. RÓMULO LEONARDO  
CABRERA MERCHÁN

**4.2 PLANTAS  
ARQUITECTONICAS  
Y ELEVACIONES**

**N**

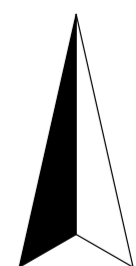

Planta Cafetería y SSHH

1:100

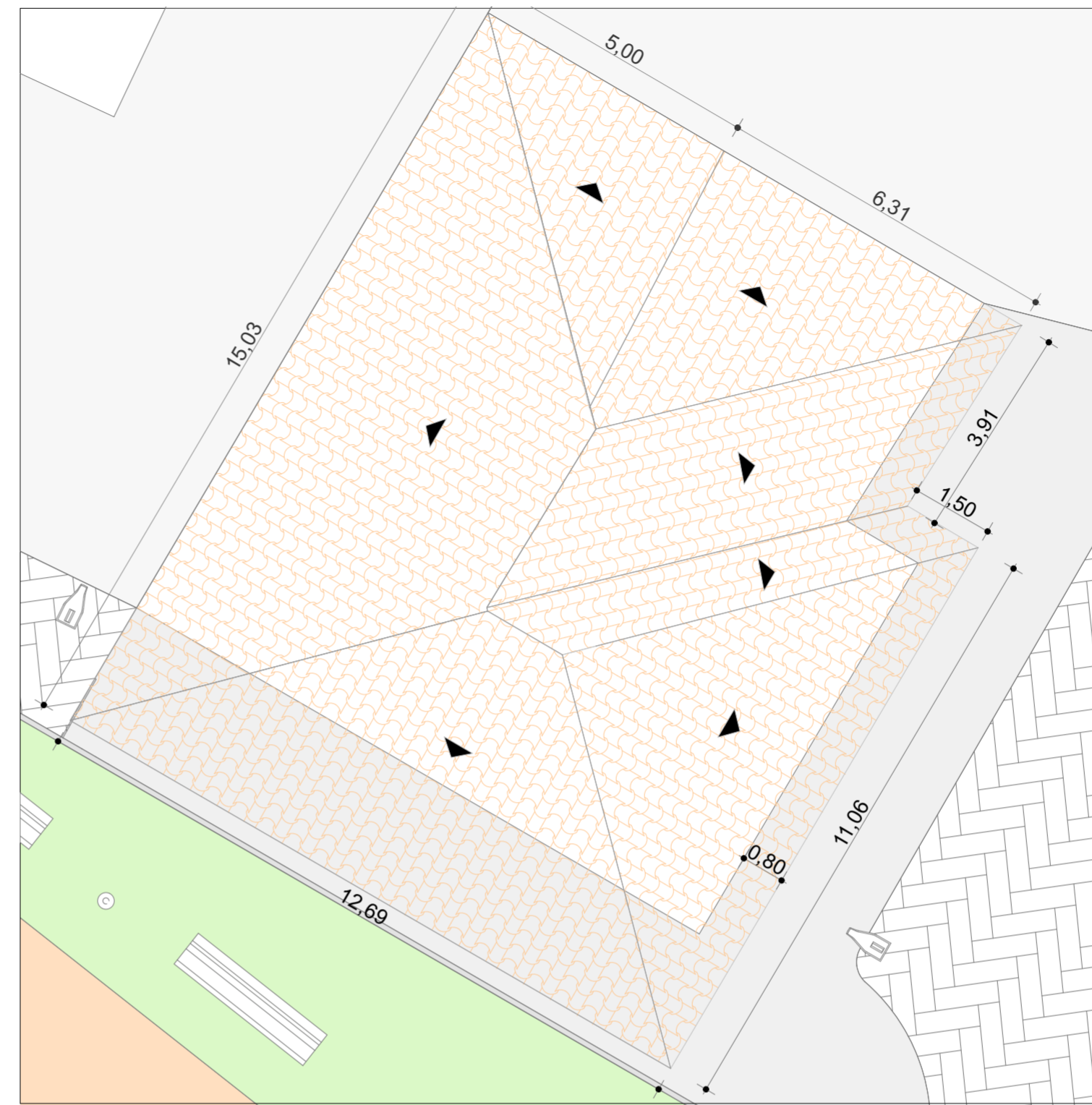

Planta Cubierta

1:100

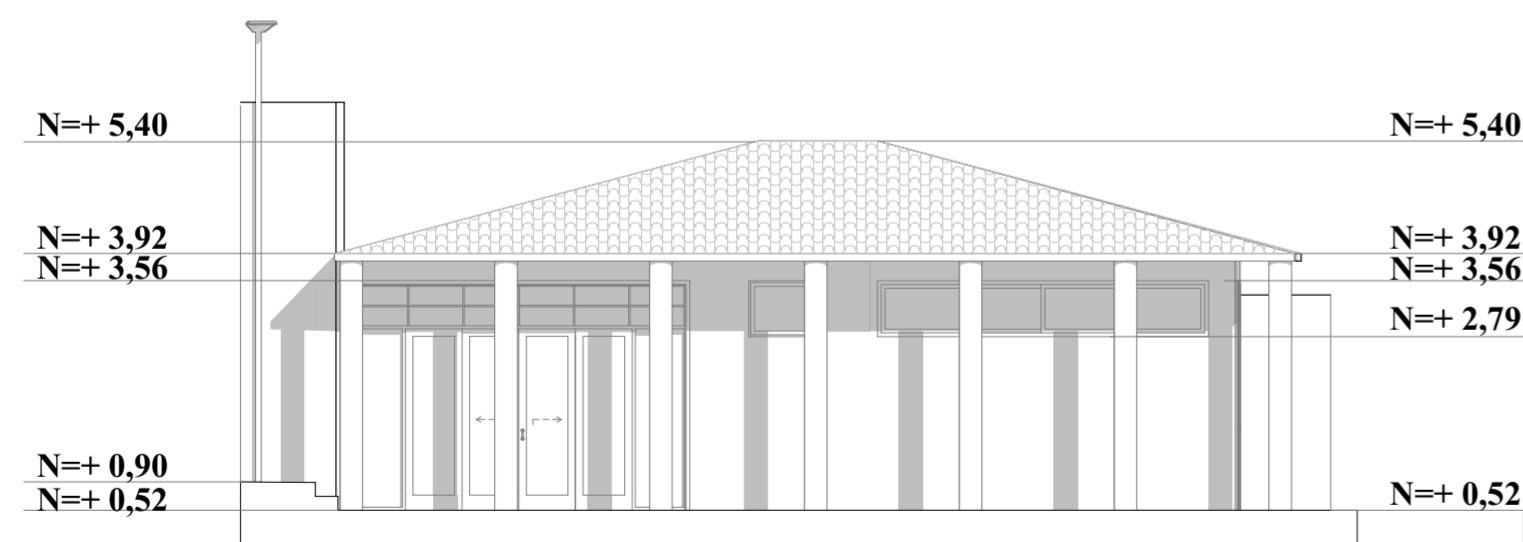

Elevación frontal Cafetería y baños públicos

1:100

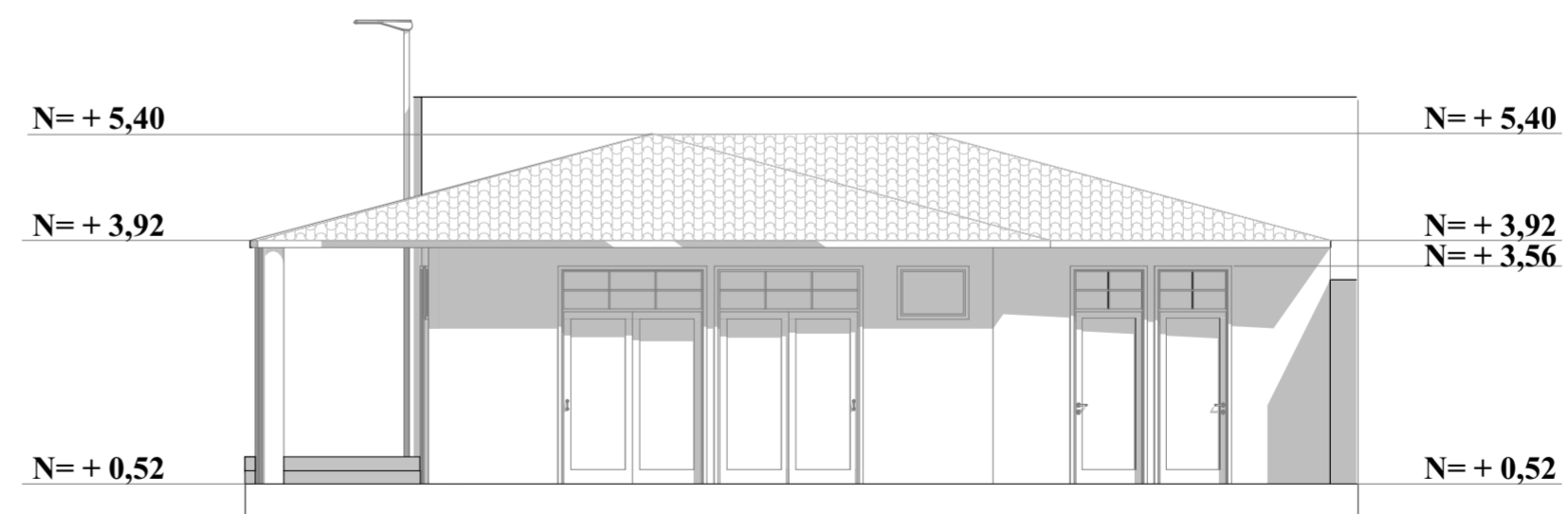

Elevación lateral Cafetería y baños públicos

1:100

**4.2.4 Cafetería y Baños Públicos**

## 4.4 CORTES

### 4.4.1 CORTE PLAZA SAN ROQUE

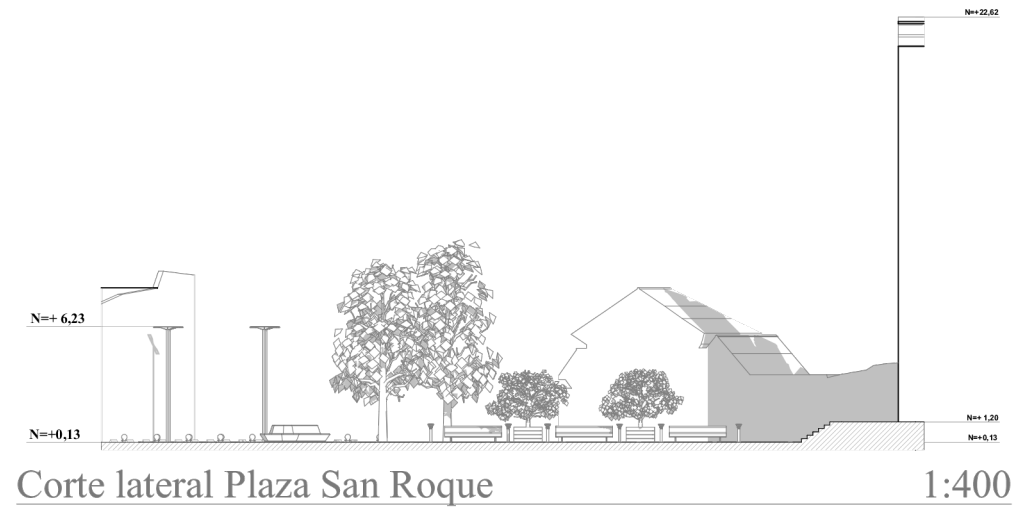
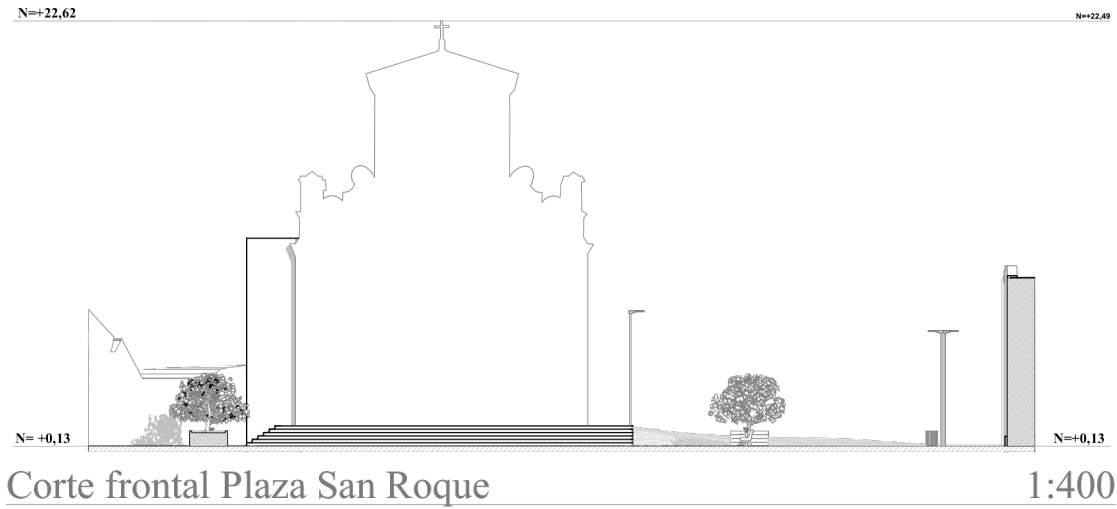

#### 4.4.2 CORTE PARQUE INFANTIL



Corte frontal Parque Infantil

1:200

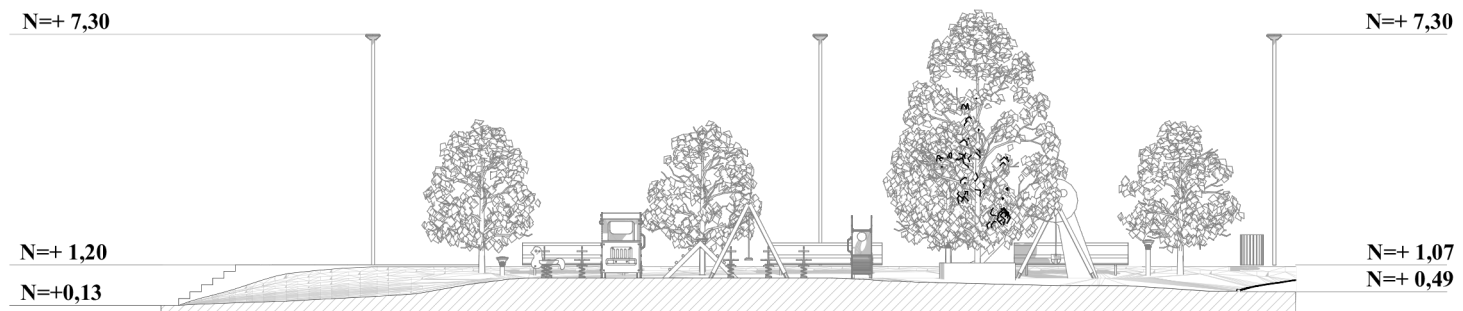

Corte lateral Parque Infantil

1:200

#### 4.4.3 CORTE CAFETERÍA - BAÑOS PÚBLICOS

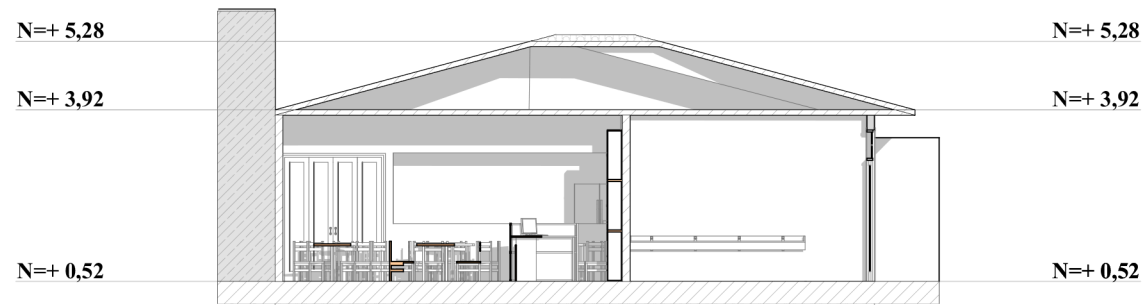

Corte frontal Cafetería y baños públicos

1:150

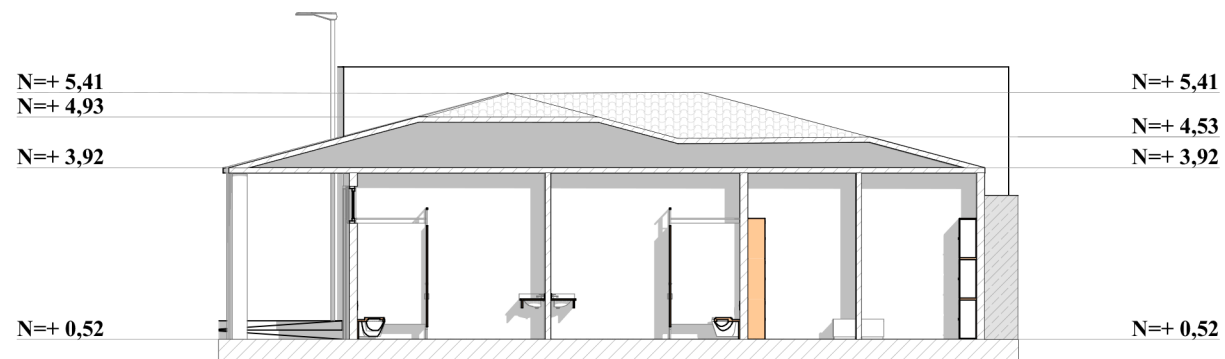

Corte lateral Cafetería y baños públicos

1:150

## 4.5 VEGETACIÓN



## 4.6 MOBILIARIO

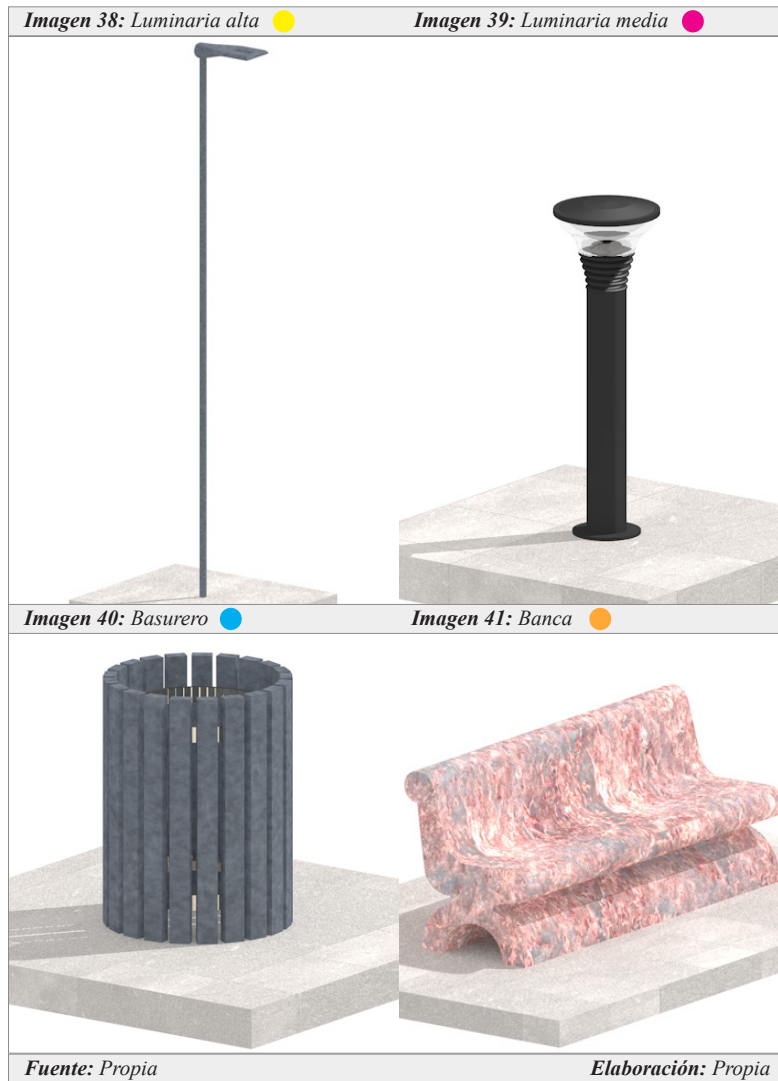

## 4.7 MATERIALIDAD

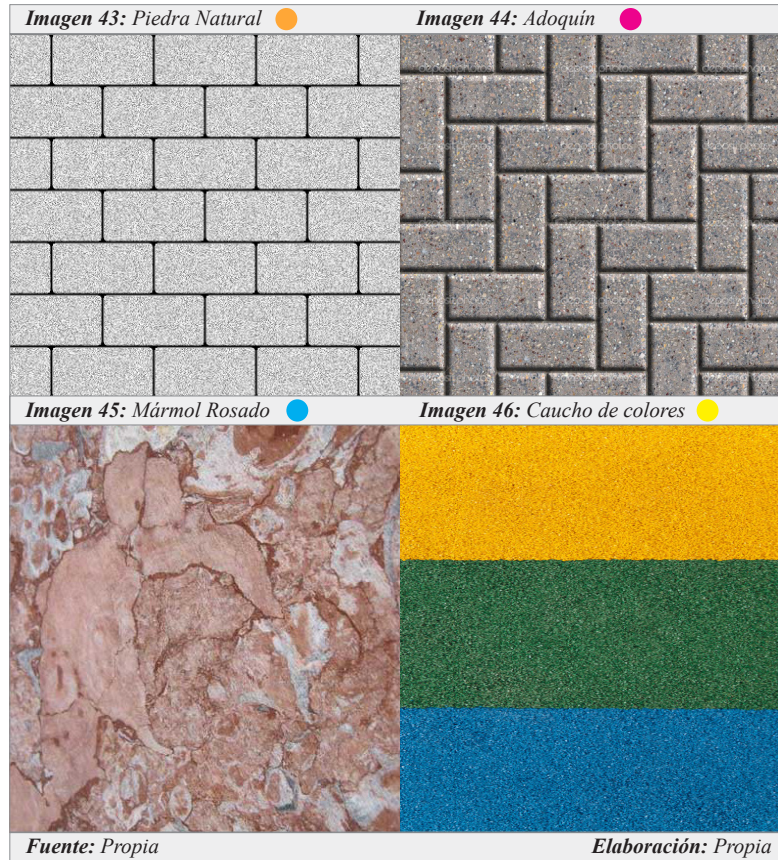
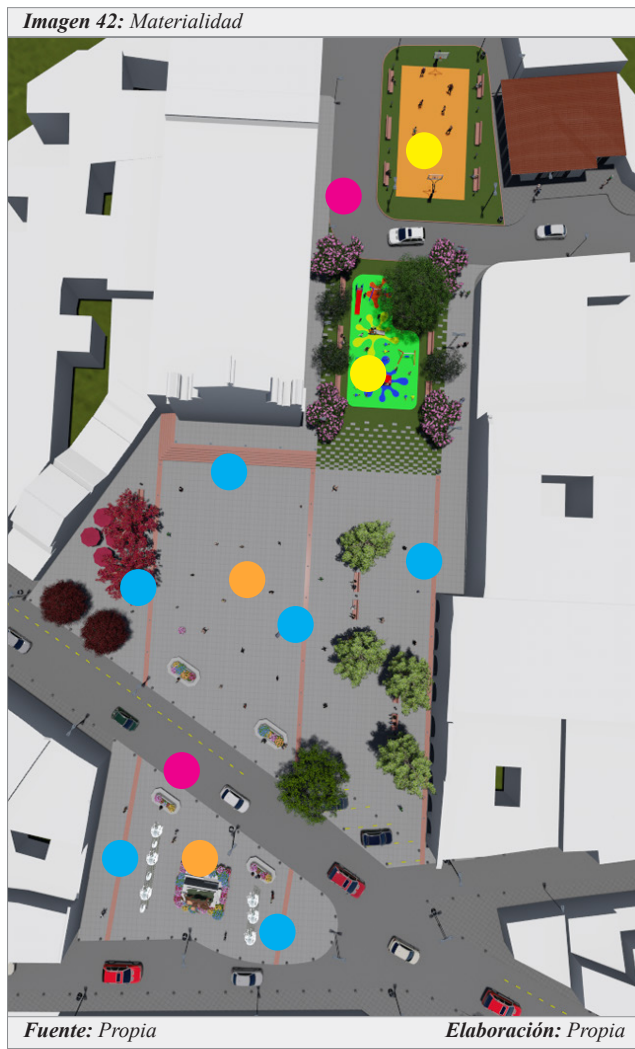

## 4.8 DETALLES CONSTRUCTIVOS

### 4.8.1 DETALLES DE MOBILIARIO

Imagen 47: Luminaria alta

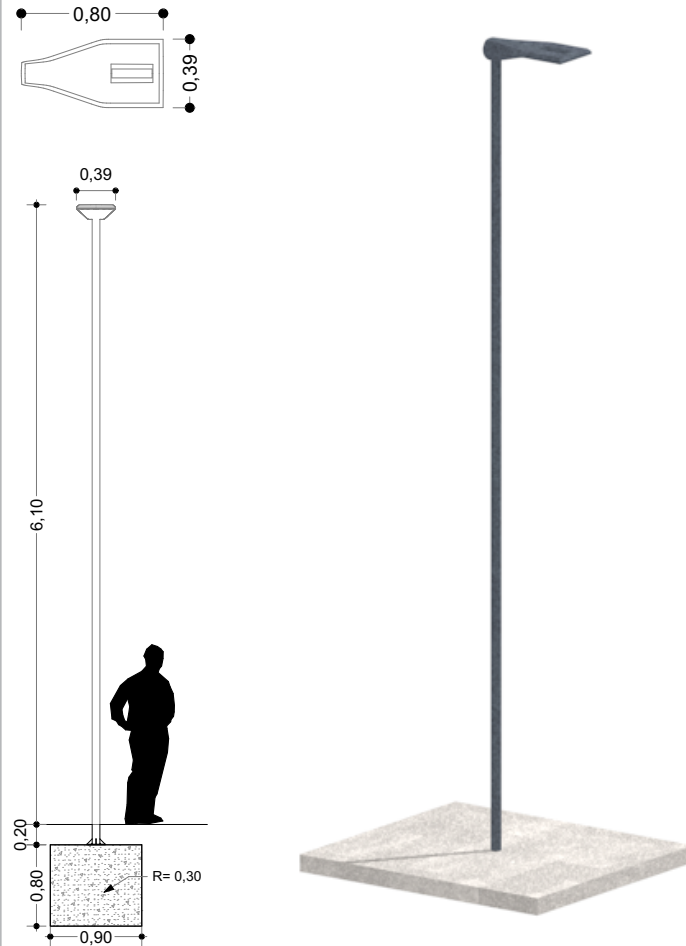

Fuente: Propia

Elaboración: Propia

Imagen 48: Luminaria media

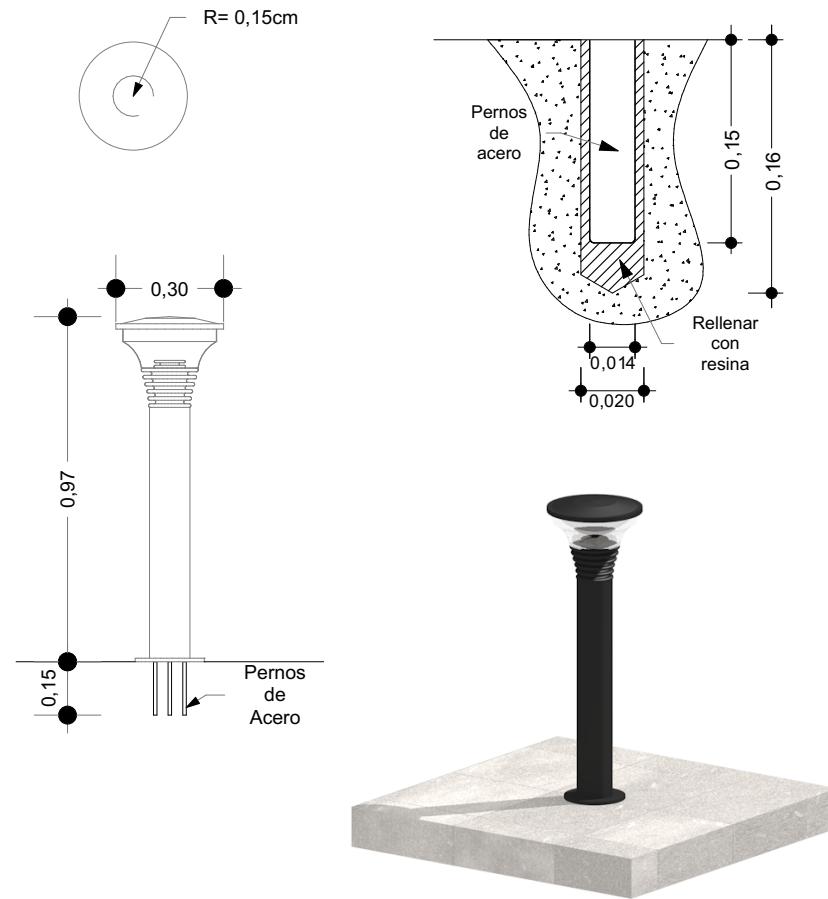

Fuente: Propia

Elaboración: Propia

*Imagen 49: Macetas*

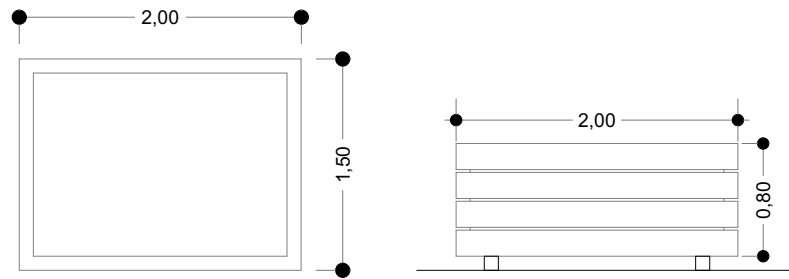

*Fuente: Propia*

*Elaboración: Propia*

*Imagen 50: Basurero*

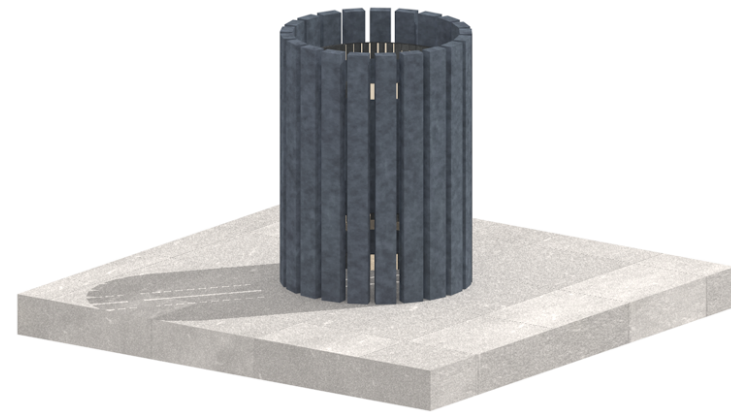
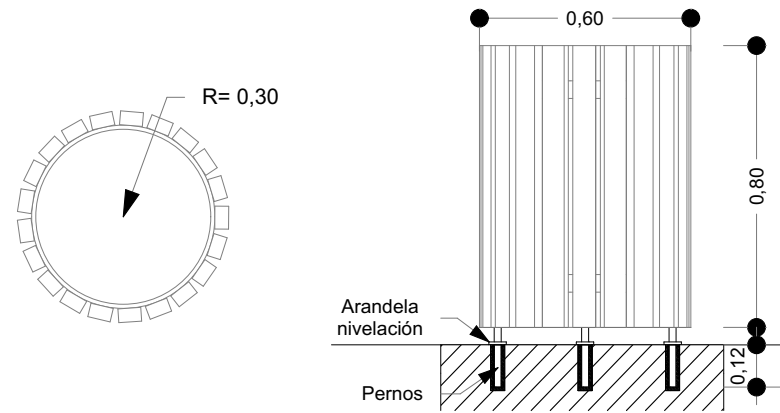

*Fuente: Propia*

*Elaboración: Propia*

Imagen 51: Banca



Imagen 52: Bolardo



Fuente: Propia

Elaboración: Propia

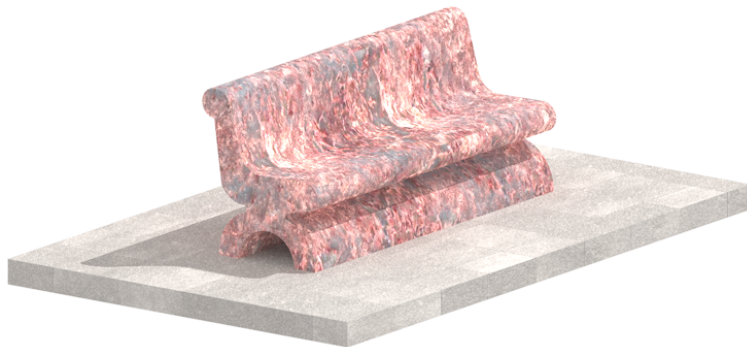
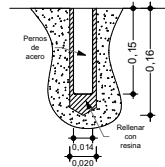
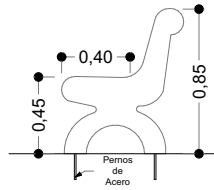
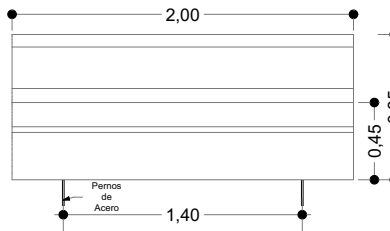
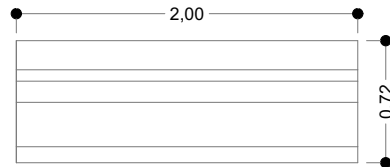
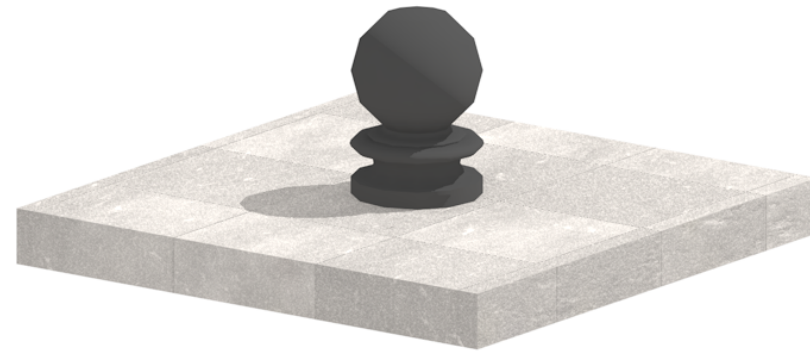
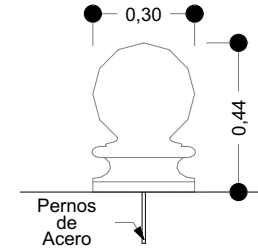
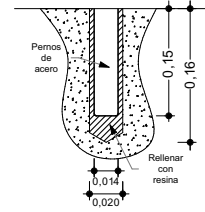
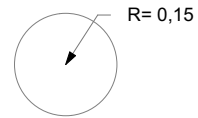
Fuente: Propia

Elaboración: Propia

## 4.8.2 DETALLES JUEGOS INFANTILES

**Imagen 53:** Colupmio niños 5 - 10 años

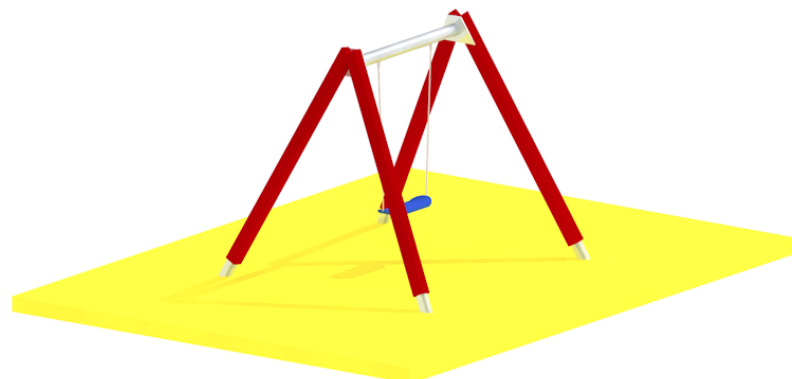
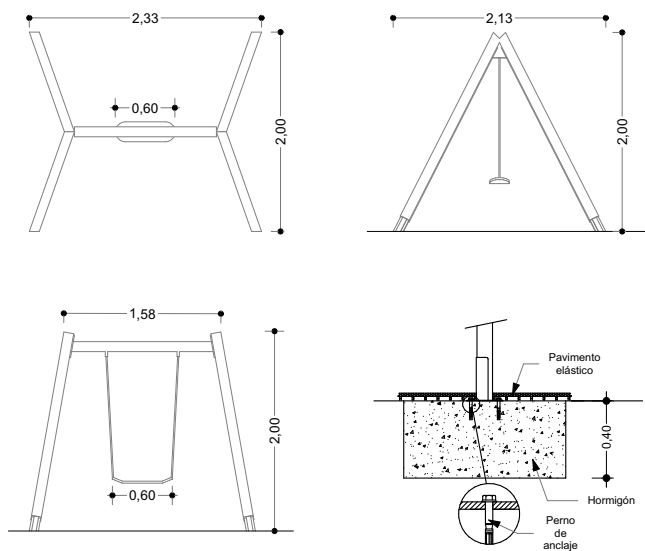

*Fuente: Propia*

*Elaboración: Propia*

**Imagen 54:** Colupmio niños 0 - 5 años

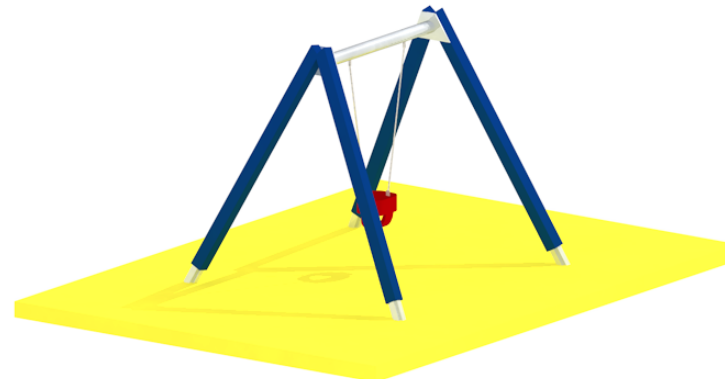
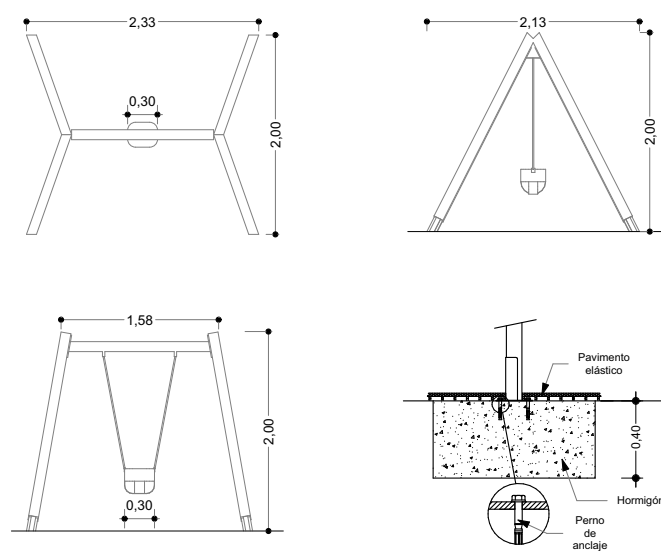

*Fuente: Propia*

*Elaboración: Propia*

*Imagen 55: Resbaladera niños 5 - 10 años*

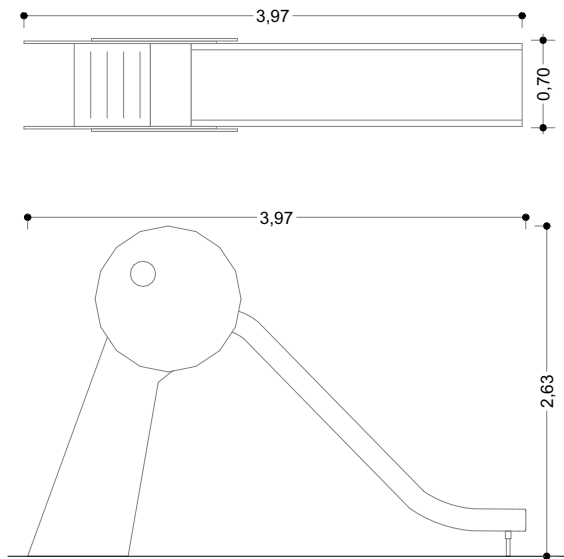

*Fuente: Propia*

*Elaboración: Propia*

*Imagen 56: Resbaladera niños 0 - 5 años*

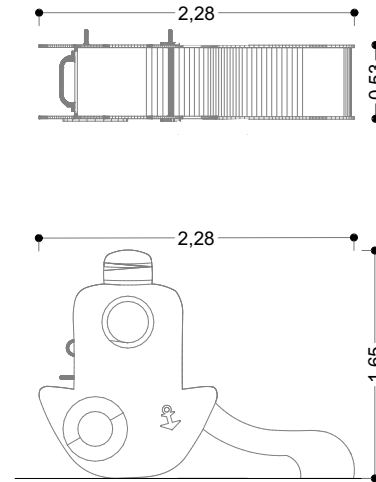

*Fuente: Propia*

*Elaboración: Propia*

Imagen 57: Balancín simple

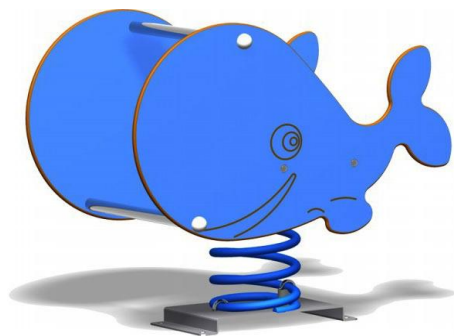
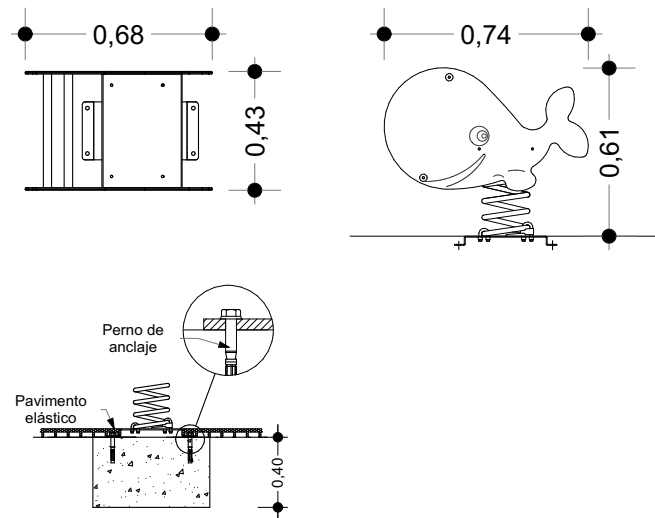

Fuente: Propia

Elaboración: Propia

Imagen 58: Balancín doble

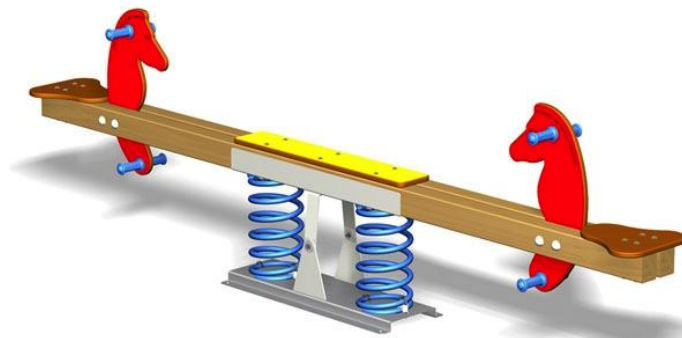
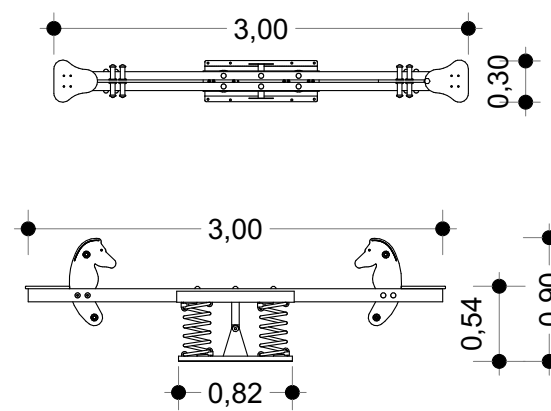

Fuente: Propia

Elaboración: Propia

**Imagen 59: Carro**

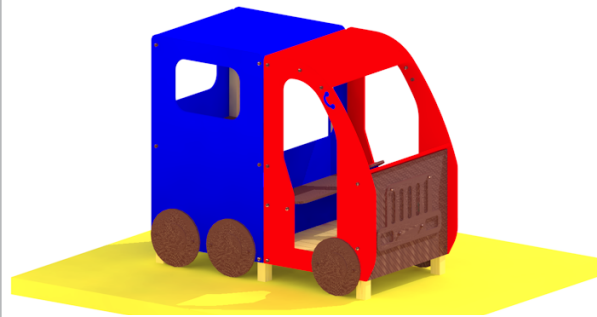
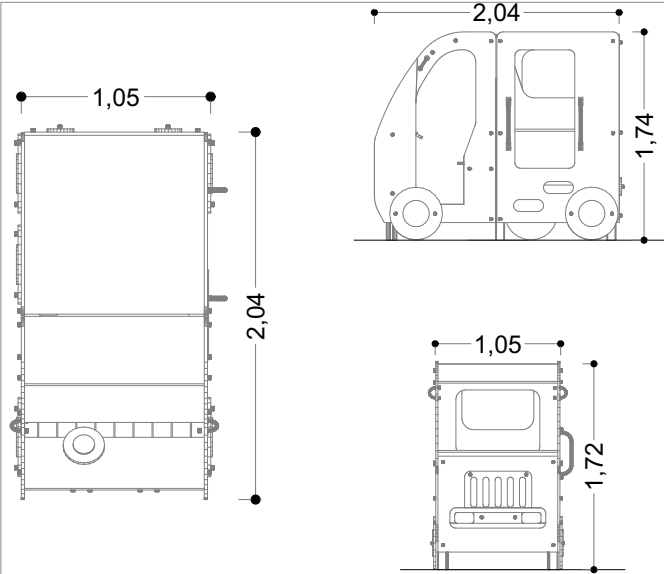

*Fuente: Propia*

*Elaboración: Propia*

**Imagen 60: Escaleras**

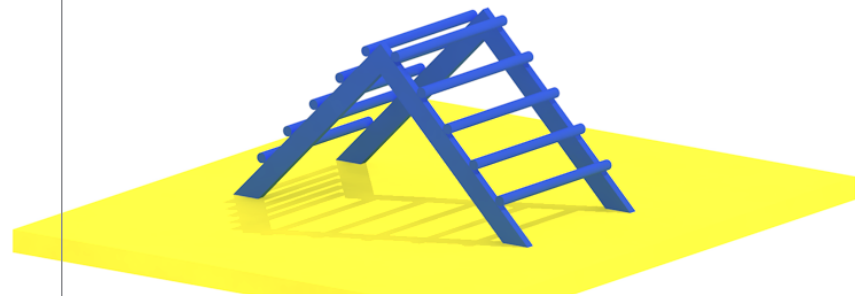
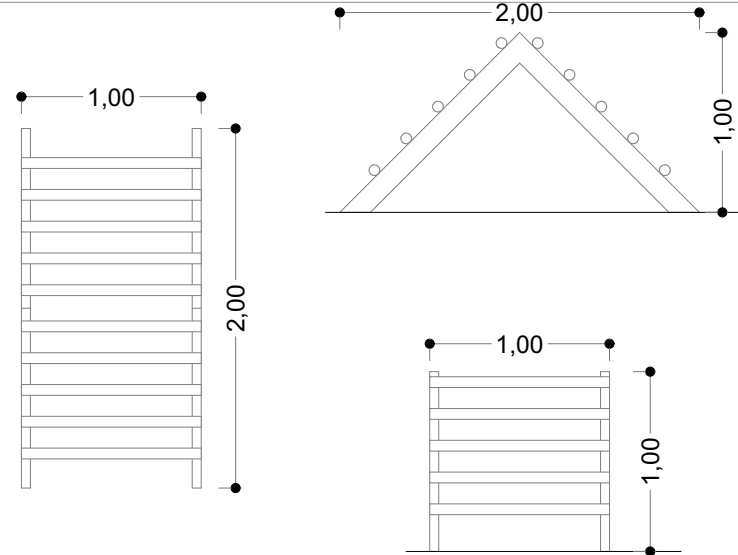

*Fuente: Propia*

*Elaboración: Propia*

### 4.8.3 DETALLES CONSTRUCTIVOS PISOS Y FUENTE DE AGUA

**Imagen 61:** Detalle constructivo de piso de caucho

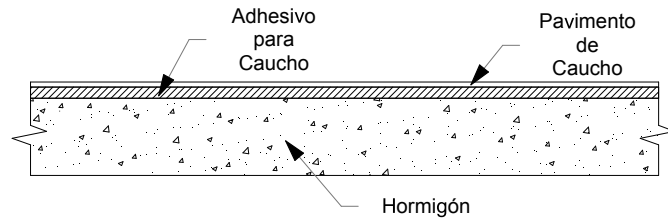

Fuente: Propia

Elaboración: Propia

**Imagen 62:** Detalle constructivo de fuente de agua

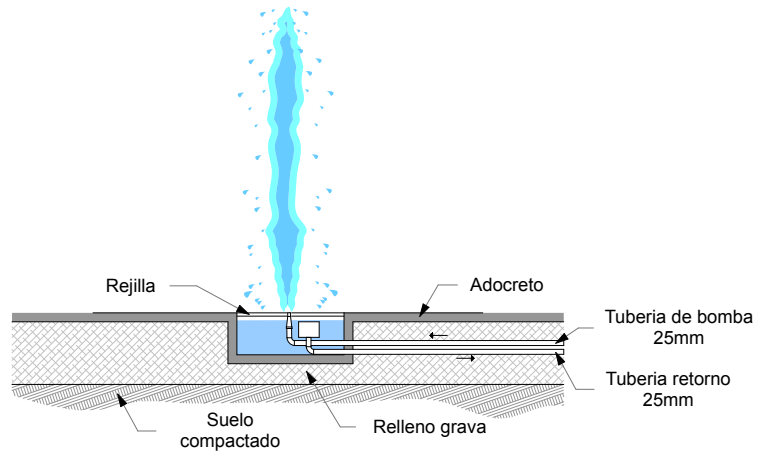

Fuente: Propia

Elaboración: Propia

**Imagen 63:** Detalle constructivo de piso de piedra natural

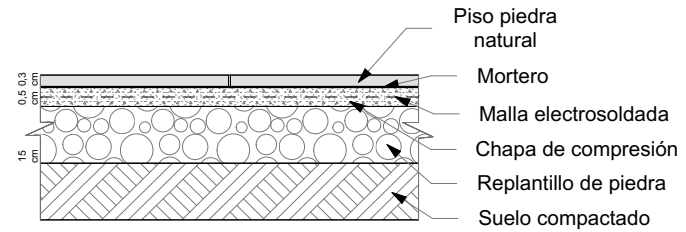

Fuente: Propia

Elaboración: Propia

**Imagen 64:** Detalle constructivo de piso de adoquín

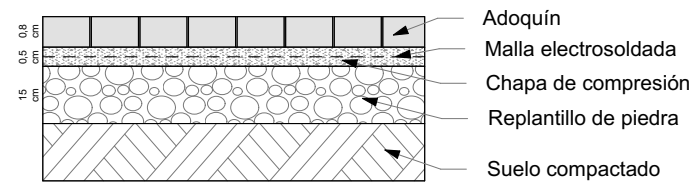

Fuente: Propia

Elaboración: Propia

## 4.9 PERSPECTIVA



### *4.9.1 Perspectivas Área Cívica*





*4.9.2 Perspectivas Plaza San Roque*

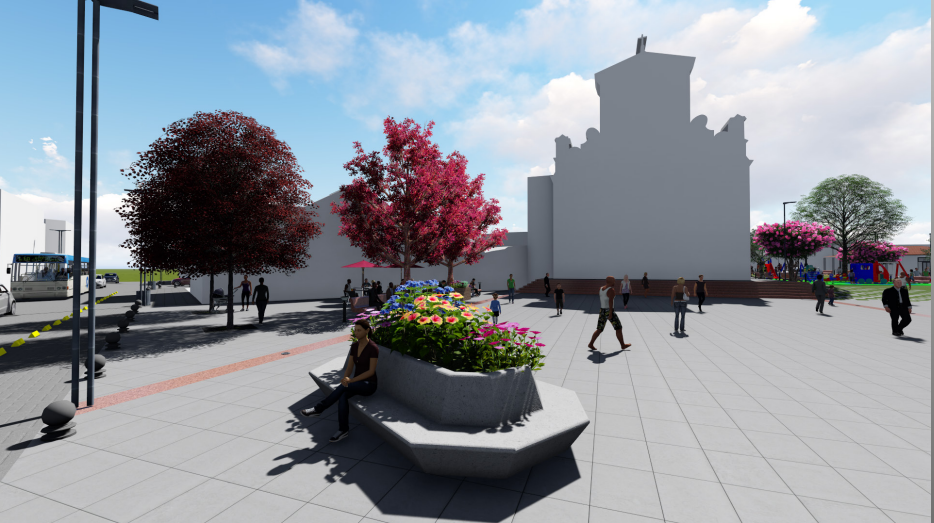
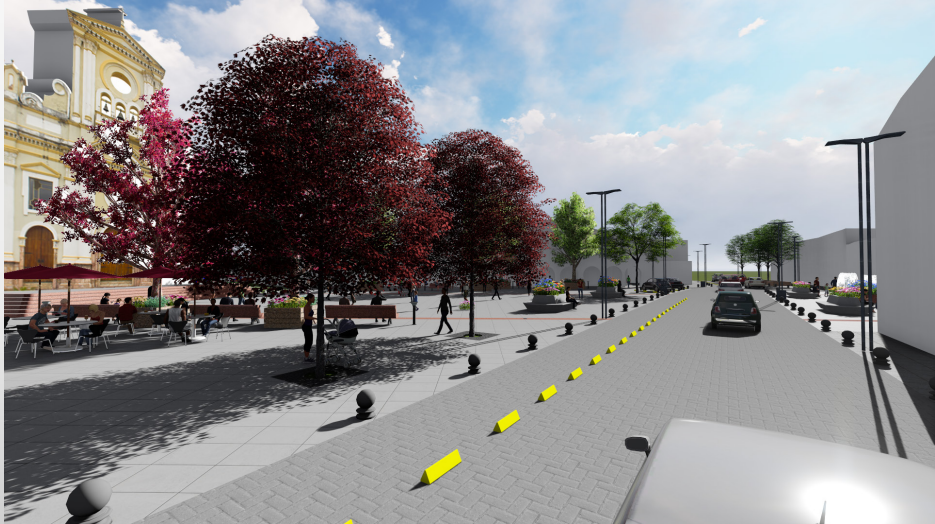



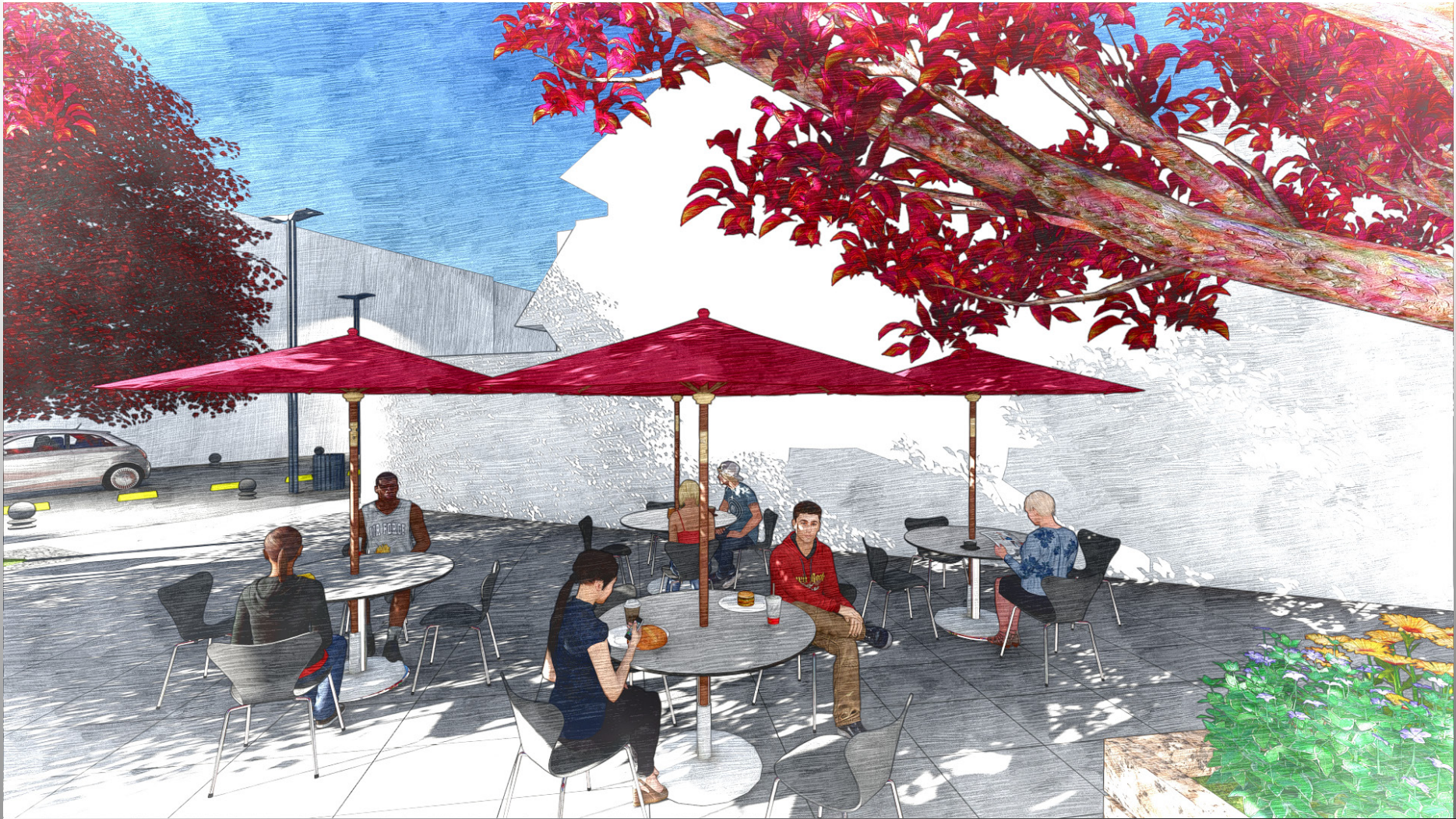

*4.9.3 Perspectivas Área de Descanso*



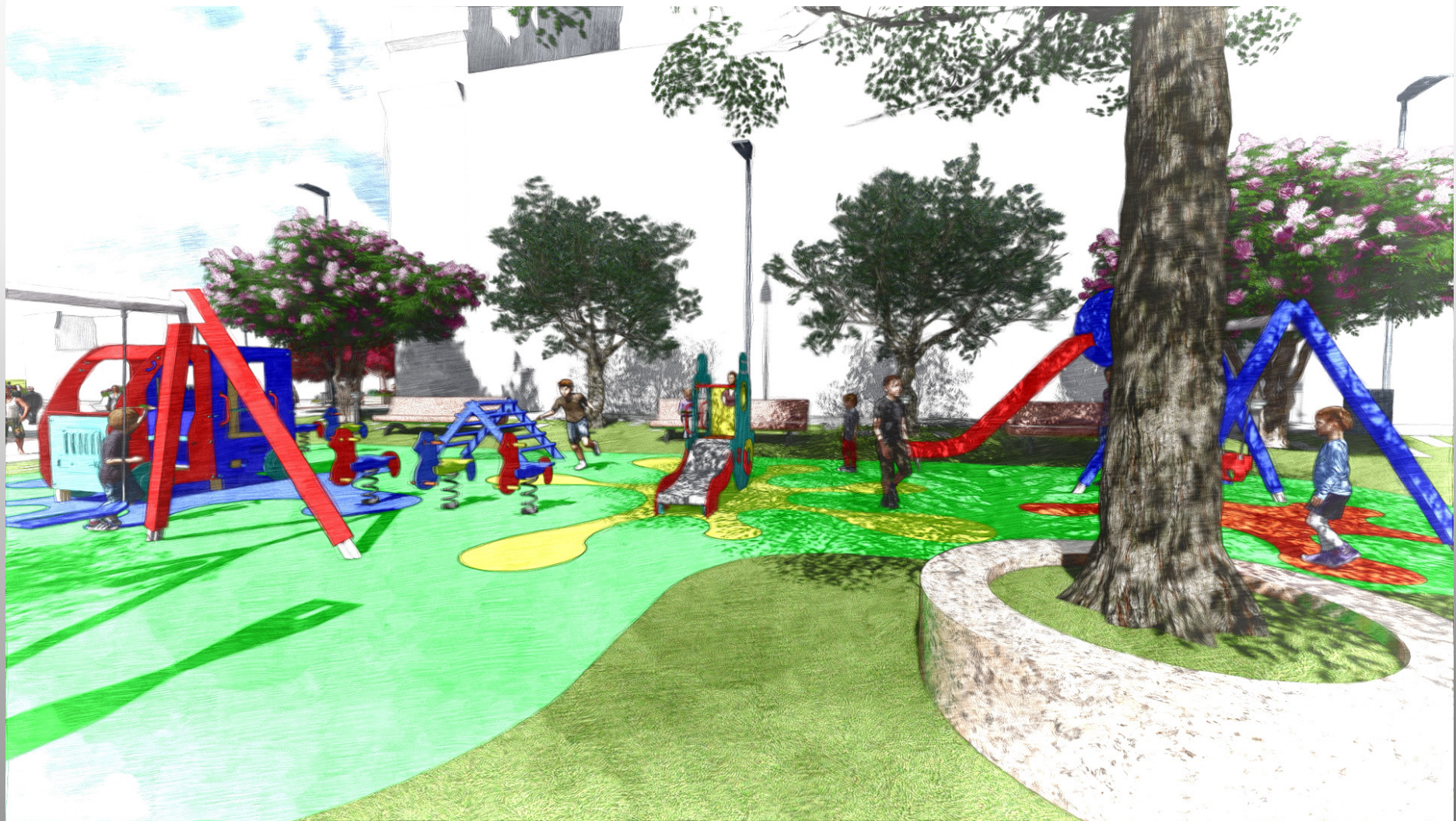

*4.9.4 Perspectivas Parque Infantil*





*4.9.5 Perspectivas Cafetería - Cancha uso múltiple*





*4.9.6 Perspectivas Nocturnas Plaza San Roque*

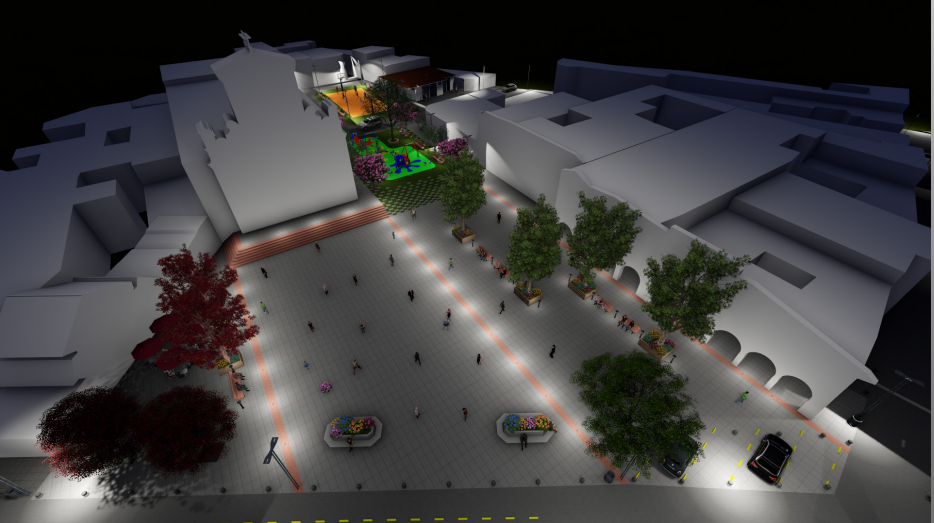

## CONCLUSIONES

El proyecto cumple con el objetivo general ya que se rehabilito el espacio en desuso, dejando asi una propuesta de calidad que merece el espacio publico de Cuenca Ciudad Patrimonio y asi moradores del barrio y visitantes la acojan, la disfruten y cuiden, bajo custodia responsable del Municipio del Cantón.

El estudio histórico del Barrio y de la Plaza San Roque, nos dio como resultado los espacios y elementos que deben ser conservados.

La falta de mantenimiento, es una de las principales causas de deterioro de las área verdes. Esto se observa en el estado en el que se encuentran los arboles, arbustos, por lo que genera una mala imagen urbana.

## RECOMENDACIONES

Se propone dotar de mobiliario urbano con los materiales adecuados que garantizan duración y fácil mantenimiento con el fin de cubrir las necesidades de los usuarios.

Promover e incentivar a los vecinos del barrio de San Roque, coloquen en sus balcones macetas, con plantas preferiblemente de flores y en sus fachadas coloquen faroles y macetas colgantes, para convertirle a la Plaza y al barrio en un atractivo turístico, visitado por propios y extraños.

## BIBLIOGRAFÍA

Patrimonio Cultural (2007). Agosto 8, 2016, de GAD Municipal del Cantón Cuenca Sitio web: <http://www.cuenca.gov.ec/?q=content/patrimonio-cultural>

Alcaldía de Cuenca. (2010). Ordenanza para la Gestión y Conservación de las Áreas Históricas y Patrimoniales del Cantón Cuenca. Agosto 8, 2016, de GAD Municipal del Cantón Cuenca Sitio web: <http://www.cuenca.gob.ec/?q=no-de/8993>

Carta de Venecia. (1964). Carta Internacional sobre la Conservación y la Restauración de monumentos y de conjuntos histórico - artísticos . Agosto 8, 2016, de ICOMOS Sitio web: [http://www.icomos.org/charters/venice\\_sp.pdf](http://www.icomos.org/charters/venice_sp.pdf)

Carta de Lisboa. (1995). Carta de Rehabilitación

Urbana Integrada. Agosto 8, 2016, Sitio web: [https://www.culturanoorte.pt/fotos/editor2/1995\\_\\_carta\\_de\\_lisboa\\_sobre\\_a\\_reabilitacao\\_urbana\\_integrada-1o\\_encontro\\_luso-brasileiro\\_de\\_reabilitacao\\_urbana.pdf](https://www.culturanoorte.pt/fotos/editor2/1995__carta_de_lisboa_sobre_a_reabilitacao_urbana_integrada-1o_encontro_luso-brasileiro_de_reabilitacao_urbana.pdf)

Torres, Claudia. (2014). La rehabilitación arquitectónica planificada. ARQ (Santiago), (88), 30-35. Agosto 8, 2016, Sitio web: <https://dx.doi.org/10.4067/S0717-69962014000300006>

Perahia, Raquel. (2007). Las ciudades y su espacio publico. IX Coloquio Internacional de Geocrítica. Agosto 8, 2016. Sitio web: <http://www.ub.edu/geocrit/9porto/perahia.htm>

Arean, José. (2016). Dar sentido al vacío de los espacios públicos degradados, Facultad de Arquitectura, Dise

ño y Urbanismo. Agosto 9, 2016. Sitio web: <http://www.fadu.edu.uy/sepep/files/2016/09/Arean-Que-hay-en-la-plaza.pdf>

Centros Históricos para todos. (2007), UNESCO. Agosto 9, 2016. Sitio web: [http://mirror.unhabitat.org/downloads/docs/10362\\_2\\_594122.pdf](http://mirror.unhabitat.org/downloads/docs/10362_2_594122.pdf)

Franco, Jesús Palomares. (2011). Hacia una definición de los Espacios Urbanos. Tajespal - Reflexiones sobre Arquitectura y Ciudad. Agosto 9, 2016. Sitio web: <https://arqjespalfra.wordpress.com>

María. (2010). Parque Infantil. Agosto 9, 2016. Sitio web: <http://www.consumoteca.com/familia-y-consumo/parques-%20infantiles/parque-infantil/>

Diseño Urbano. s.f. Urbanismo. Agosto 11, 2016. Sitio web: <http://www.urbanismo.com/el-diseno-urbano/>

Castañeda, Julieta. (2013). La importancia de la Imagen Urbana para la ciudad. Imagina Colima. Agosto 13, 2016. Sitio web: <http://imaginacolima.blogspot.com/2013/03/la-importancia-de-la-imagen-urbana-para.html>

Borja, Jordi. (1998). Ciudadanía y Espacio Público. Centro de Cultura Contemporánea de Barcelona.

Imagen Urbana. (2009). Planeación y Desarrollo Urbano. Agosto 14, 2016. Sitio web: <https://desarrollourbano.wordpress.com/imagen-urbana/>

Ordenanza para la Gestión y Conservación de las Áreas Históricas y Patrimoniales del Cantón Cuenca. (2010). GAD Municipal del Cantón Cuenca. Septiembre 1, 2016. Sitio web: <http://www.cuenca.gob.ec/?q=node/8993>

Ordenanza de Áreas verdes, parques y jardines del

Cantón Cuenca. (1992). GAD Municipal del Cantón Cuenca. Septiembre 2, 2016. Sitio web: <http://www.cuenca.gob.ec/?-q=node/8735>

Reforma, actualización, complementación y codificación de la Ordenanza que sanciona el Plan de Ordenamiento Territorial del Cantón Cuenca: Determinaciones para el uso y ocupación del suelo urbano. (1992). GAD Municipal del Cantón Cuenca.

Bossio Silvia. (s.f.). Rehabilitar para mejorar la calidad de vida. Criterios y ejemplos de rehabilitación del patrimonio arquitectónico y urbano. Septiembre 11, 2016. Sitio web: <http://www.conceptourbanogb.com/articulos/rehabilitar.pdf>

Materiales. (2016). Equipamiento urbano, juegos y mobiliario para espacios públicos. 01 mayo 2016, de Plata-

forma Arquitectura Sitio web: <http://www.plataformaarquitectura.cl/cl/777360/materiales-equipamiento-urbano-juegos-y-mobiliario-para-espacios-publicos>>

Lynch, K. (1984), La imagen de la ciudad. Barcelona, España: Editorial Gustavo Gili, SA.

Gamboa Samper, Pablo; (2003). El sentido urbano del espacio público. Revista Bitácora Urbano Territorial, enero-diciembre, 13-18.