



UNIVERSIDAD
CATÓLICA
DE CUENCA

UNIVERSIDAD CATÓLICA DE CUENCA

Comunidad Educativa al Servicio del Pueblo

**UNIDAD ACADÉMICA DE INGENIERÍA,
INDUSTRIA Y CONSTRUCCIÓN**

CARRERA DE ARQUITECTURA Y URBANISMO

**MIRADOR TURISTICO EN EL BARRIO “LA LOMA”
DEL CANTÓN SAN JUAN BOSCO. DISEÑO
ARQUITECTÓNICO.**

**TRABAJO DE TITULACIÓN PREVIO A LA OBTENCIÓN DEL
TÍTULO DE ARQUITECTO**

AUTOR: ANDERSSON OLMEDO GARZÓN MOLINA

DIRECTOR: ARQ. CRISTIAN EDUARDO PEÑAFIEL ORTEGA

CUENCA - ECUADOR

2022

DIOS, PATRIA, CULTURA Y DESARROLLO



UNIVERSIDAD CATÓLICA DE CUENCA

Comunidad Educativa al Servicio del Pueblo

**UNIDAD ACADÉMICA DE INGENIERÍA,
INDUSTRIA Y CONSTRUCCIÓN**

CARRERA DE ARQUITECTURA Y URBANISMO

**MIRADOR TURISTICO EN EL BARRIO “LA LOMA”
DEL CANTÓN SAN JUAN BOSCO. DISEÑO
ARQUITECTÓNICO.**

**TRABAJO DE TITULACIÓN PREVIO A LA OBTENCIÓN DEL
TÍTULO DE ARQUITECTO**

AUTOR: ANDERSSON OLMEDO GARZÓN MOLINA

DIRECTOR: ARQ. CRISTIAN EDUARDO PEÑAFIEL ORTEGA

CUENCA - ECUADOR

2022

DIOS, PATRIA, CULTURA Y DESARROLLO

Declaratoria de Autoría y Responsabilidad

Andersson Olmedo Garzón Molina portador de la cédula de ciudadanía N° **0105433494**

Declaro ser el autor de la obra: **“Mirador Turístico en el barrio “La Loma” del cantón San Juan Bosco. Diseño Arquitectónico”**, sobre la cual me hago responsable sobre las opiniones, versiones e ideas expresadas. Declaro que la misma ha sido elaborada respetando los derechos de propiedad intelectual de terceros y eximo a la Universidad Católica de Cuenca sobre cualquier reclamación que pueda existir al respecto. Declaro finalmente que mi obra ha sido realizada cumpliendo con todos los requisitos legales, éticos y bioéticos de investigación, que la misma no incumple con la normativa nacional e internacional en el área específica de investigación, sobre la que también me responsabilizo y eximo a la Universidad Católica de Cuenca de toda la reclamación al respecto.

Cuenca, 10 de noviembre de 2022



F:.....

Andersson Olmedo Garzón Molina

0105433494

Certificación

Certifico que el presente trabajo de investigación previo a la obtención del Grado de ARQUITECTO con el título: “*Mirador turístico en el barrio “La Loma” del cantón San Juan Bosco. Diseño arquitectónico.*” ha sido elaborado por el Sr. **Andersson Olmedo Garzón Molina**, mismo que ha sido realizado con el asesoramiento permanente de mi persona en calidad de Tutor, por lo que certifico que se encuentra apto para su presentación y defensa respectiva.

Es todo cuanto puedo informar en honor a la verdad.

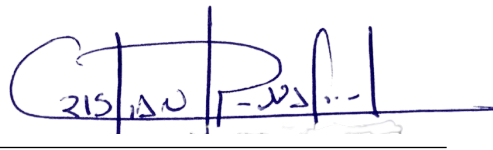
A handwritten signature in blue ink, appearing to read 'Cristian Eduardo Peñafiel Ortega', written over a horizontal line.

Arq. Cristian Eduardo Peñafiel Ortega

Dedicatoria

Este trabajo de titulación dedico a mi familia, de manera especial a mi esposa y mi hijo Abraham, quienes han sido mi mayor motivación para nunca rendirme, han hecho que mis días sean más alegres.

A mis padres y hermanas quienes me han apoyado para llegar a esta instancia de mis estudios, ellos me han brindado su amor y su sacrificio en toda esta etapa de mi vida.

Agradecimientos

Agradezco primero a Dios por ser el precursor de mi vida, quien muchas veces me eh encomendado para que guie mi camino.

A mis tíos y abuelos por su apoyo incondicional, de manera económica y moral. A mis profesores por las enseñanzas y consejos impartidos que han servido para una formación de excelencia.

Resumen

El siguiente trabajo presenta la propuesta a nivel de anteproyecto de un Mirador Turístico en el cantón San Juan Bosco, barrio La Loma, como espacio que reactive el potencial turístico de la zona, donde la arquitectura se vuelve un vínculo para aportar al desarrollo socioeconómico y urbano, en base a una infraestructura que permite una conexión visual con el contexto, mediante módulos arquitectónicos transparentes y porosos. La propuesta contiene elementos representativos en base a la fauna silvestre, que transmite identidad cultural y lo convierte en un espacio público ícono del cantón.

En cuanto al proceso de desarrollo de la tesis, primero se ha recopilado información en base a conceptos relacionados al proyecto, seguidamente el análisis de sitio conociendo las necesidades de la población por medio de la herramienta think tank y finalmente el diseño en el área de estudio de aproximadamente de una hectárea; abarca espacios de recreación, ocio, contemplación y descanso, así mismo con el objetivo planteado de reactivar el espacio público que sirva como base a los usuarios que necesitan emprender negocios complementarios al proyecto. El diseño está conformado por diversas zonas que responde al desarrollo de actividades para diferentes rangos de edad, donde pueda acceder desde un niño hasta un adulto mayor, mejorando la calidad de vida de los pobladores y los visitantes.

Palabras clave: mirador turístico, paisaje, espacio público, identidad, conexión visual.

Abstract

The following work presents the proposal at the preliminary design level of a Tourist Viewpoint in the San Juan Bosco canton, "La Loma" neighborhood, as a space that reactivates the tourist potential of the area. In this project, architecture becomes a link to contribute to socioeconomic and urban development based on an infrastructure that allows a visual connection with the context through transparent and porous architectural modules. The proposal contains representative elements based on wildlife, transmuting cultural identity and making it an iconic public space in the canton.

As for the development process of the thesis; first, information has been collected based on concepts related to the project; followed by the site analysis to know the population's needs through the think tank tool; and finally, the design of the study area of approximately one hectare. It includes spaces for recreation, leisure, contemplation, and rest to reactivate the public space to serve as a base for users who need to undertake complementary businesses to the project. The design comprises different areas that respond to the development of activities for different age ranges, where everyone, from children to senior citizens, can have access. This improves the quality of life of residents and visitors.

Keywords: tourist viewpoint, landscape, public space, identity, visual connection

Índice de Contenidos

Certificación	I
Dedicatoria	II
Agradecimientos	III
Resumen	IV
Abstract	V
Índice de contenidos	VI
Índice de figuras	IX
Índice de tablas	XIII
Introducción	XIV
Problemática	XV
Objetivos	XVI
Justificación	XVII
1 Fundamentos teóricos	1
1.1 Espacio público	1
1.1.1 Definición de espacio público	1
1.1.2 Historia del Espacio Público	2
1.1.3 Componentes del Espacio Público	4
1.1.4 Tipos de Espacio Público	7
1.1.4.1 Espacio público educativo	7
1.1.4.2 Espacio público recreativo	8

1.1.4.3	Espacio público de ocio	9
1.1.5	Espacio público cultural	9
1.1.6	Ergonomía en el Espacio Público	10
1.2	Mirador Turístico	10
1.2.1	Tipos de Miradores	10
1.2.1.1	Mirador Natural	11
1.2.1.2	Mirador Urbano	11
1.3	Paisaje	13
1.3.1	Definición de Paisaje	13
1.3.2	Tipos de Paisaje	14
1.3.2.1	Paisaje Natural	14
1.3.2.2	Paisaje Cultural	15
1.3.2.3	Paisaje Rural	16
1.3.2.4	Paisaje Urbano	16
1.4	Diseño Arquitectónico	17
1.4.1	Diseño urbano	18
1.4.2	Análisis del entorno	19
1.4.3	Uso de vegetación	20
1.4.4	El papel de la comunidad en el diseño	22
1.5	Legislación para el espacio público	22
2	Análisis de casos similares	25
2.1	Koblenzer Kanten	25
2.1.1	Emplazamiento y programa	26
2.1.2	Configuración del edificio	27
2.1.3	Identificación de los componentes básicos del proyecto.	28
2.2	Los Gemelos	29
2.2.1	Emplazamiento y programa	30
2.2.2	Configuración del edificio	31
2.2.3	Identificación de los componentes	32
2.3	Shalala	34
2.3.1	Emplazamiento y programa	34
2.3.2	Configuración del edificio	36
2.3.3	Identificación de los componentes	37

3	Análisis de sitio	40
3.1	Reseña histórica	40
3.2	Diagnóstico	42
3.2.1	Planteamiento del problema	42
3.2.2	Determinación de características intrínsecas	43
3.2.2.1	Localización	43
3.2.2.2	Límite del terreno	45
3.2.3	Delimitación del área de estudio	46
3.2.3.1	Área específica – croquis del área	46
3.2.4	Determinación de características extrínsecas	46
3.2.4.1	Subsistema construido	46
3.2.4.2	A nivel arquitectónico, analizado con base en:	48
3.2.4.3	Subsistemas natural	50
4	Propuesta de anteproyecto	56
4.1	Think Tank	56
4.1.1	Tema Think Tank: Mirador Turístico	56
4.2	Programa de necesidades	59
4.3	Presupuesto referencial	64
4.4	Plantas arquitectónicas	68
4.4.1	Emplazamiento	68
4.4.2	Planta baja	69
4.4.3	Planta alta	70
4.4.4	Elevaciones	71
4.4.5	Secciones	72
4.5	Renders Exteriores de la propuesta del proyecto	73
4.6	Renders Exteriores de la propuesta del proyecto	74
	Conclusiones	76
	Recomendaciones	78
	Referencias	79
	Anexos	84

Lista de Figuras

Figura 1.1:	Union Square en New York, EE.UU.	2
Figura 1.2:	Plaza de Mayo, Buenos Aires, Argentina. Fuente: https://es.wikipedia.org/wiki/Espacio_p%C3%BAblico	3
Figura 1.3:	El Bulevar Montmartre Fuente: https://www.arteiconografia.com/2014/11/el-boulevard-de-montmartre.html	3
Figura 1.4:	El usuario en el espacio publico Fuente: https://www.uv.mx/prensa/general/indispensable-co-crear-y-re-crear-espacios-publicos-en-las-ciudades/	5
Figura 1.5:	El mobiliario en el espacio publico Fuente: http://apuntesdearquitectura.blogspot.com/	6
Figura 1.6:	Jardines Infantiles en escuelas primarias. Fuente: https://www.miparque.cl/es/jardines-infantiles-contaran-con-espacios-educativos-al-aire-libre-para-promover-el-aprendizaje-y-desarrollo-de-los-ninos-y-ninas-de-manera-segura/	8
Figura 1.7:	Parque Molina, Ciudad de México. Fuente: https://anpr.org.mx/construyendo-un-futuro-mejor/	8
Figura 1.8:	Move the neighbourhood, en Copenhague, Dinamarca. Fuente: https://ciudadesamigas.org/cocreacion-codisenoinfancia	9
Figura 1.9:	Parque La Carolina, Quito - Ecuador Fuente: http://www.quitoinforma.gob.ec/2018/03/25/con-arte-y-danza-el-foro-cultural-quitumbe-revive-el-espacio-publico/	9
Figura 1.10:	Roca Preikestolen en Noruega. Fuente: https://www.eleconomista.es/status/noticias/7556348/05/16/Impresionantes-miradores-naturales-que-le-haran-sentirse-pequenito-.html	11
Figura 1.11:	La terraza Cibeles en Madrid, España. Fuente: https://www.elperiodico.com/es/madrid/20180918/mirador-centrocentro-reabre-puertas-7039999	12
Figura 1.12:	Mirador en Shalalá – Quilotoa. Fuente: https://www.eluniverso.com/larevista/turismo/10-miradores-turisticos-naturales-para-visitar-en-ecuador-nota/	12
Figura 1.13:	Apartamento plaza mayor, centro histórico de Cuenca. Fuente: https://hotelandplace.com/es/hotel/apartamento-en-plaza-mayor-cuenca/fotos	13

Figura 1.14:	Central Park, Nueva York – Estados Unidos. Fuente: https://www.tiovivocreativo.com/blog/arquitectura/paisajismo-arquitectura-del-paisaje/	14
Figura 1.15:	Parque Nacional Natural Puracé. Fuente: https://www.colombia.co/parques-naturales/8-lugares-en-colombia-ideales-para-los-amantes-del-ecoturismo/	15
Figura 1.16:	San Cristóbal de las Casas, un ejemplo de paisaje cultural. Fuente: https://www.lifeder.com/paisaje-cultural/	15
Figura 1.17:	Barrio Palacio. Paisaje rural en Valdeolea – España. Fuente: https://www.lifeder.com/paisaje-cultural/	16
Figura 1.18:	Paisaje Urbano en la ciudad de Nueva York – Estados Unidos. Fuente: https://concepto.de/paisaje-urbano/	17
Figura 1.19:	Ejemplo de un proyecto urbano realizado por EMARQ. Fuente: https://www.emarq.net/parques.html	19
Figura 1.20:	Ejemplo de análisis del entorno. Fuente: https://arquitectura.medellin.unal.edu.co/images/procalen/3006793-Urbanistica-3-analisis-urbano-G1.pdf	20
Figura 1.21:	Vista aérea de "Bosco Verticale". ^{en} Milán, Italia.	21
Figura 2.1:	Imagen panorámica del proyecto Koblener Katen. Fuente y elaboración: https://tropter.com/de/deutschland/koblenz/observation-platform-rhine-moselle	25
Figura 2.2:	Macrolocalización del proyecto Koblener Katen. Fuente: Google maps. Elaboración: Andersson Garzón.	25
Figura 2.3:	Microlocalización del proyecto Koblener Katen. Fuente: Google maps. Elaboración: Andersson Garzón.	26
Figura 2.4:	Topografía del proyecto Koblener Katen. Fuente: Google maps. Elaboración: Andersson Garzón.	26
Figura 2.5:	Morfología inicial del proyecto Koblener Katen. Fuente y elaboración: Andersson Garzón.	27
Figura 2.6:	Morfología final del proyecto Koblener Katen. Fuente y elaboración: Andersson Garzón.	28
Figura 2.7:	Galerías. Fuente y elaboración: Andersson Garzón.	29
Figura 2.8:	Estructura. Fuente y elaboración: Andersson Garzón.	29
Figura 2.9:	Estructura. Fuente y elaboración: Andersson Garzón.	29
Figura 2.10:	Panorámica del proyecto Los Gemelos. Fuente y elaboración: https://www.parquemet.cl/oda21/	29
Figura 2.11:	Macrolocalización. Fuente: Google maps. Elaboración: Andersson Garzón.	30

Figura 2.12: Parque metropolitano (sector la chimba). Fuente: Google maps. Elaboración: Andersson Garzón.	30
Figura 2.13: Topografía. Fuente y elaboración: Andersson Garzón.	31
Figura 2.14: Circulación. Fuente y elaboración: Andersson Garzón.	31
Figura 2.15: Dirección de vistas. Fuente y elaboración: Andersson Garzón.	32
Figura 2.16: Zonificación. Fuente y elaboración: Andersson Garzón.	32
Figura 2.17: Composición. Fuente y elaboración: Andersson Garzón.	33
Figura 2.18: Diferentes espacios que componen el proyecto. Fuente y elaboración: Andersson Garzón.	33
Figura 2.19: Panorámica del proyecto Shalala. Fuente y elaboración: https://arquitecturapanamericana.com/sendero-y-mirador-de-la-comunidad-shalala-quilotoa/	34
Figura 2.20: Macrolocalización. Fuente: Google maps. Elaboración: Andersson Garzón.	34
Figura 2.21: Microlocalización. Fuente: Google maps. Elaboración: Andersson Garzón.	35
Figura 2.22: Topografía y visuales. Fuente y elaboración: Andersson Garzón.	35
Figura 2.23: Morfología y estructuración. Fuente y elaboración: Andersson Garzón.	36
Figura 2.24: Concepción. Fuente y elaboración: Andersson Garzón.	36
Figura 2.25: Modulo final. Fuente y elaboración: Andersson Garzón.	37
Figura 2.26: Reacción al sol y lluvia. Fuente y elaboración: Andersson Garzón.	37
Figura 2.27: Vista frontal. Fuente y elaboración: Andersson Garzón.	38
Figura 3.1: San Juan Bosco en 1964. Fuente y elaboración: Jaime Agget.	40
Figura 3.2: Feria agrícola en el parque central - San Juan Bosco en 1998. Fuente y elaboración: Lauro Estrella	41
Figura 3.3: Barrio “La Loma” 2022. Fuente y elaboración: Andersson Garzón.	42
Figura 3.4: Terreno de implantación. 2022. Fuente y elaboración: Andersson Garzón.	43
Figura 3.5: División provincial – Ubicación del cantón San Juan Bosco. Fuente: GAD San Juan Bosco. Elaboración: Andersson Garzón.	44
Figura 3.6: Parroquias rurales del cantón San Juan Bosco. Ubicación del terreno de estudio. Fuente: GAD San Juan Bosco. Elaboración: Andersson Garzón.	44
Figura 3.7: Fotografía del contexto del área de estudio. Fuente: Satellites Pro. Elaboración: Andersson Garzón.	45
Figura 3.8: Fotografía Panorámica. Fuente: Dinamol Photography Elaboración: Andersson Garzón.	45

Figura 3.9:	Topografía y planimetría. Fuente: GAD San Juan Bosco. Elaboración: Andersson Garzón.	46
Figura 3.10:	Tipología de vivienda del barrio La Loma Fuente y Elaboración: Andersson Garzón.	47
Figura 3.11:	Sistema vial. Fuente y Elaboración: Andersson Garzón.	48
Figura 3.12:	Iglesia Matriz y Cerro Pan de Azúcar - Iconos de San Juan Bosco Fuente: Wilson Cabrera Photography. Elaboración: Andersson Garzón.	49
Figura 3.13:	Asoleamientos. Elaboración: Andersson Garzón.	50
Figura 3.14:	Precipitación anual de San Juan Bosco. Fuente: Nasa Prediction of worldwive Energy Resourses.	51
Figura 3.15:	Temperatura anual de San Juan Bosco. Fuente: Nasa Prediction of worldwive Energy Resourses	52
Figura 3.16:	Vientos. Elaboración: Andersson Garzón.	52
Figura 4.1:	Altitud de las vistas. Elaboración: Andersson Garzón.	60
Figura 4.2:	Vistas principales. Elaboración: Andersson Garzón.	60
Figura 4.3:	Proceso de zonificación. Elaboración: Andersson Garzón.	61
Figura 4.4:	Zonificación. Elaboración: Andersson Garzón.	61
Figura 4.5:	Formalidad inicial del elemento en altura. Elaboración: Andersson Garzón.	62
Figura 4.6:	Formalidad final del elemento en altura. Elaboración: Andersson Garzón.	62
Figura 4.7:	Incidencia de agentes atmosféricos. Elaboración: Andersson Garzón. .	62
Figura 4.8:	Emplazamiento. Elaboración: Andersson Garzón.	63
Figura 4.9:	Perspectiva Norte. Elaboración: Andersson Garzón.	73
Figura 4.10:	Plaza de Ingreso. Elaboración: Andersson Garzón.	73
Figura 4.11:	Perspectiva Noroeste. Elaboración: Andersson Garzón.	74
Figura 4.12:	Área verdes de recreación y descanso. Elaboración: Andersson Garzón.	74
Figura 4.13:	Área de contemplación y descanso. Elaboración: Andersson Garzón. .	75
Figura 4.14:	Patio de comidas y cafetería. Elaboración: Andersson Garzón.	75

Lista de Tablas

Tabla 2.1:	39
Tabla 3.1: Elementos constructivos. Fuente y Elaboración: Andersson Garzón . . .	49
Tabla 3.2: Flora y fauna representativa. Fuente y Elaboración: Andersson Garzón .	53
Tabla 3.3:	54
Tabla 3.4: Incidencia de los agentes atmosféricos. Fuente y Elaboración: Andersson Garzón	55
Tabla 4.1: Cuadro de programación arquitectónica. Fuente y Elaboración: Anders- son Garzón	59
Tabla 4.2: Cuadro de materiales. Fuente y Elaboración: Andersson Garzón	63

Introducción

El espacio público se ha considerado de manera general como un lugar de estancia o descanso. Actualmente la arquitectura se nutre de ideas o expresiones sociales, culturales, artísticas, y otras, donde la interdisciplinaridad de profesionales asociados al diseño del espacio público genera una integración entre usuarios, funcionalidad y morfología del proyecto; así se logra un trabajo de forma más humanitaria, haciendo que la comunidad sea participe de cada proyecto a diseñar y ejecutar.

En los proyectos que involucren una comunidad considerable, se debería ligar a su desarrollo económico, con el fin de que la infraestructura no sea solo una respuesta formal sin aporte alguno, sino que genere un bienestar de habitabilidad. De esta manera la inversión de los involucrados se realiza de manera inteligente, donde los moradores son los beneficiarios y a raíz de aquello puedan impulsar sus emprendimientos.

En la provincia de Morona Santiago al igual que otros sectores del país existen cinturones de pobreza, y pretendo enfatizar que la disciplina de la arquitectura permita enfrentar esta problemática, ya sea en el diseño de obras enfocadas al desarrollo socioeconómico, como aquellas que puedan fortalecer el turismo, con espacios que muestren identidad, cultura y contemplación del paisaje.

En esta tesis se plantea desarrollar el diseño de un mirador turístico en el cantón San Juan Bosco, reconociendo su potencia paisajística, por sus recursos naturales, el confort ambiental que brinda, su gente hospitalaria, y su gastronomía, además de la presencia de importantes comunidades indígenas como es el caso de la cultura Shuar. La investigación se enfoca además en destacar la amazonia ecuatoriana, como un paisaje característico, de manera que el anteproyecto permita el disfrute de lo que le concierne al entorno natural y su relación con la población y sus costumbres.

El desarrollo de la tesis inicia con el análisis de conceptos pertinentes al proyecto, posterior a ello mediante la metodología de análisis crítico de la obra por parte del Arquitecto Guillermo Casado se estudia los casos similares para absorber las estrategias aplicadas y dar solución a la problemática planteada, seguidamente se hace un diagnóstico del área de estudio incluyendo temas etnográficos y paisajísticos. La investigación finaliza con el diseño de un mirador turístico que engloba datos e información relevante de los tres capítulos anteriores.

Problemática

La provincia de Morona Santiago se encuentra en la región oriental del Ecuador tiene una extensión de 25.690 kilómetros cuadrados y una población de 115.421 habitantes, con una temperatura media de 22^o C, además cuenta con 12 cantones, entre ellos está el cantón San Juan Bosco, creado recientemente, pues, tiene 30 años de cantonización.

En el sector urbano, San Juan Bosco cuenta con recursos turísticos entre ellos el Parque Central nombrado “Jardín Oriental”; el río Pan de Azúcar, el Parque Infantil y el Recinto Ferial “Segundo Salinas”. Estos lugares han servido como espacio de estancia para propios y extraños. Sin embargo, cada recurso carece de áreas que complementa el disfrute del espacio como: accesos inadecuados, falta de infraestructura para desarrollar actividades pertinentes al lugar. No se identifican puntos vinculados al comercio dentro de los sitios de atracción que impulsen al desarrollo socioeconómico del cantón. Existen actividades en función, pero el espacio o mobiliario no es suficiente por la demanda en días festivos. La implementación y servicio de especies vegetales son insuficientes, no generan confort al usuario, por lo tanto, el paraje no invita a quedarse por un largo tiempo. La falta de inclusión de rangos de edad limita el acceso a las personas a visitar el lugar, el material ha sido un problema con respecto al clima. Uno de los recursos turísticos se considera como un vacío urbano ya que no se utiliza constantemente, tiene gran cantidad de infraestructura que pasa abandonada. Así mismo, entre lo urbano y rural, se encuentra el Centro de Interpretación, un lugar destinado a la investigación muchas veces ha servido como parador turístico por su contenido, está cerca de las faldas del cerro Pan de Azúcar. La atracción principal desde el casco urbano es el cerro Pan de Azúcar y la reserva Siete Iglesias, son el icono principal del cantón. Todos estos espacios de equipamiento brindan un servicio o responden a una necesidad del ciudadano y del turista, pero se evidencia la falta de conexión visual con el paisaje, que permita identificar el espacio como un lugar con identidad y permanencia, donde el usuario pueda sentirse agradable con el paisaje.

La falta de proyectos arquitectónicos con fines turísticos para el disfrute de la ciudad es lo que hace falta a este cantón. De la misma manera, se debe aprovechar todos los espacios que sean motivo de una construcción arquitectónica para ayudar al turismo y por tal, a la economía. Afortunadamente San Juan Bosco cuenta con un sector ideal para un mirador, pero no tiene estudios que se presenten como anteproyecto y ser ejecutados para el bien de la sociedad.

Objetivos

Objetivo General:

Proponer a nivel de anteproyecto un Mirador Turístico en el barrio La Loma del sector El Progreso perteneciente a la cabecera cantonal de San Juan Bosco, para que a través de éste reactivar el espacio público.

Objetivos Específicos:

1. Realizar una investigación bibliográfica de conceptos, sobre espacio público, miradores, paisaje, entre otros.
2. Realizar un análisis de casos similares que ayuden a fortalecer los conocimientos y direccionar el proyecto.
3. Analizar el área de estudio y determinar las necesidades.
4. Proponer el diseño a nivel de anteproyecto para el cantón San Juan Bosco en el barrio La Loma.

Justificación

En la dimensión social y económica el atractivo turístico ayuda al crecimiento financiero del sector, ya que es una oportunidad para emprender y desarrollar proyectos que generan un aporte económico del sector donde se implemente, fomentando fuentes de trabajo sustentadas en el comercio y otras actividades relacionadas al sector turístico.

La tesis pretende mostrar a propios y extraños los recursos naturales que posee el Cantón, en base a un diseño de proyecto de espacio público que responda a las necesidades del barrio y del cantón, invitando al usuario al disfrute del paisaje circundante. De la misma manera, este espacio de turismo funciona como un punto de encuentro fomentando un ambiente agradable para compartir con amigos, familia y visitantes, logrando que la sociedad se beneficie y cuente con más opciones para distracción y recreación.

Además, sería de gran utilidad para el desarrollo de actividades culturales y sociales propias del cantón resaltando su identidad. Así mismo, al construirse el diseño arquitectónico proyectamos a que otros barrios puedan también tener un espacio atractivo turísticamente.

Los beneficiarios serán la población del cantón San Juan Bosco, tanto para niños, jóvenes, adultos y ancianos; Así mismo, debemos considerar a todas las personas que circulen y visiten el cantón, manifestarles que tienen una opción más para disfrutar de los atractivos turísticos siendo este sector un lugar ideal para recuerdos fotográficos de las personas que acudan al sitio.

1.1. Espacio público

1.1.1. Definición de espacio público

El espacio público se denomina como un concepto urbano en relación a la ciudad, se podría identificar como un elemento diferente de la urbe que toma relevancia en cuanto a su relación con las edificaciones en altura, estos espacios permiten el encuentro y el intercambio colectivo, siendo lugares útiles para la sociedad (Gamboa, 2003). Ver Figura 1.4

Brandt (2016) expresa que el espacio público es una mezcla social, es decir, un lugar donde las personas de diferente tipo social se encuentren y disfruten. En este sentido un espacio público es un lugar para todo tipo de persona desde edad infantil hasta la ancianidad. Así mismo, Vidal y Martínez (2012) definen que los espacios públicos favorecen al desarrollo de la identidad. La parte urbana es de gran importancia para la cohesión social, no obstante, se debe tener cuidado porque también pueden generar inseguridad física y psicológica.

El espacio público es original y sorprendente cuando se lo diseña de manera responsable, se lo mide en la experiencia ciudad territorio, reconociendo su calidad en la oferta de ocio acorde a su contexto, muchos lo definen como un lugar de estancia, pero en la actualidad va más allá, donde los sentidos despiertan cuando el usuario ronda, gracias a los elementos que lo conforman.

La población acude a estos espacios públicos como una necesidad, siendo imprescindible para su crecimiento y la mejora de su salud tanto física como mental. Sin duda la recreación y el ocio son necesarias, en la actualidad el juego es reconocido como un derecho para los niños y una necesidad para los adultos. Visitar estos lugares es romper con la rutina diaria, ya que ayuda a despejar la mente, tal vez acompañado de algún familiar, amigo o mascota; y recorrer en bicicleta o a pie.

El espacio público es considerado como el ámbito físico de la expresión colectiva y de la diversidad cultural, dinamiza el contexto ya sea social, político o económico; muchas veces por las condiciones que presenta, existe abandono implicando invasión o vandalismo; estar y circular involucra un derecho y responsabilidad, es un sitio donde se conserva la memoria de sus habitantes (Ariza y García, 2016).

Uno de los problemas en el diseño de los espacios públicos es desapercibir las aglomeraciones que se generan en eventos festivos, que, sumado a la visita de vendedores ambulantes, la zona de circulación se convierte en un espacio de caos, más aún cuando las visitas son constantes. Ya se habla de saturación del espacio público en diferentes casos a

nivel internacional.



FIGURA 1.1: Union Square en New York, EE.UU.. Fuente: <https://www.plataformaurbana.cl/>

1.1.2. Historia del Espacio Público

En la revolución neolítica el hombre comienza a establecer su vida en comunidades sedentarias, a partir de este periodo se considera que el espacio público va tomando forma, sin darse cuenta. La apertura de calles ha sido una delimitación de lo público y privado donde era un lugar de relación entre comunidad, los espacios vacíos en la urbe fueron aprovechados para connotaciones de los pobladores con referencia a la cohesión social, con el tiempo estos espacios se han ido modificando. La edificación de ciudades se centra en la edad media, evidenciando un crecimiento paulatino donde todavía la movilización era a pie, calles y plazas eran un articulador para el encuentro social, poco después se enlaza el comercio siendo un punto de concentración mercantil (Amoroso y Galvis, 2015). Ver Figura 1.2

A partir de la mitad del siglo XVII e inicios del siglo XVIII, ciudades como Londres, París, y entre otras ciudades de Europa, sufrieron cambios por el desarrollo de la manufactura, es decir las ciudades se aglomeró de gente por la alta demanda de trabajo y se empezó a improvisar espacios para dar cabida a toda la población que migraba campo-ciudad (Michel, 2005).

En el siglo XIX el crecimiento urbano asciende rápidamente por la dinamización de la economía en base a la industria, la burguesía y otros factores, por tal motivo la demanda de equipamiento por la sociedad toma fuerza, uno de ellos para el tiempo libre. Para el siglo XX los espacios públicos requieren de una conectividad vial satisfaciendo a la necesidad de una nueva colectividad social (Gamboa, 2003).



FIGURA 1.2: Plaza de Mayo, Buenos Aires, Argentina. Fuente: https://es.wikipedia.org/wiki/Espacio_p%C3%BAblico

Los bulevares empiezan a convertirse en escenarios de la nueva vida de la sociedad, los transeúntes eran intérpretes del disfrute del mismo. A partir de éstas grandes avenidas, se incluye las estaciones de tren y otros medios de transporte, que se toman las calles y aceras, definiendo una relación compleja del peatón con su entorno construido (Gamboa, 2003). Ver Figura 1.3



FIGURA 1.3: El Bulevar Montmartre Fuente: <https://www.arteiconografia.com/2014/11/el-boulevard-de-montmartre.html>

Un claro ejemplo fue Paris fue sometido a cambios con grandes bulevares por el cre-

cimiento de la población y pensando ser un ejemplo de urbanidad que irradie en todo el mundo su modelo de urbanismo, como un nuevo modelo de vida ([Gamboa, 2003](#)).

Para el disfrute de los usuarios aumentan parques y jardines abiertos, con mobiliario adecuado, y de esta manera aprovisionan el espacio público de la ciudad; se empiezan a incluir dentro de las edificaciones áreas de estancia, con la idea de permanecer o disfrutar en los tiempos libres; las instituciones encargadas de la planificación y desarrollo de estas obras generan propuestas similares en sitios diversos, sin estudios específicos, donde la consecuencia es obtener espacios abandonados, a veces sin uso alguno, incrementando el deterioro del espacio público ([Gamboa, 2003](#)).

La legislación en el siglo XIX empieza a desplegar en el espacio público con el objetivo de apaciguar los problemas que se daba en la organización espacial, los involucrados fueron el espacio público y privado, con el fin de encausar a futuro planes y proyectos de manera organizada para esta nueva sociología ([Borja, 2003](#)).

En la actualidad la población sigue creciendo y los espacios públicos empiezan a ser saturados, es decir la aglomeración de gente en los espacios existentes se vuelven perturbadores, el bienestar del usuario va decayendo, el mobiliario se vuelve incómodo e insuficiente. Como ciudadano es importante pensar en el buen vivir, satisfaciendo nuestras necesidades sin aturdir las necesidades de futuras generación en base a sus destrezas.

1.1.3. Componentes del Espacio Público

Uno de los elementos que el espacio público debe establecer en el ciudadano es la seguridad, para que pueda circular de manera convincente y placentera por las áreas de su interés; se habla de una seguridad social y de infraestructura, que además permita el confort buscado ([Pozueta, Lamíquiz Daudén, y Porto Schettino, 2009](#)).

El espacio público se compone de varios elementos según su contexto, aquí mencionamos algunos componentes del espacio público.

Expone [Brandao \(2014\)](#) de forma intangible las características que podemos percibir en el lugar visitado, abstrayendo la idea según las experiencias obtenidas en el trayecto de nuestras vidas, es decir cada quien interpreta el contexto en base a su trayectoria o vivencias.

El usuario puede percibir la identidad de lugar en base a la legibilidad de los elementos como: materialidad, vegetación, u otros rasgos que caracterizan el territorio. El confort y seguridad son elementos esenciales que deben estar presentes en el espacio público, permitiendo al usuario permanecer o circundar con tranquilidad. La accesibilidad es un factor importante ya que está vinculado a la inclusividad de la sociedad, donde todo ser humano pueda acceder sin limitantes. La sostenibilidad es una disciplina, donde el ciudadano toma conciencia con el cuidado del medio ambiente, permitiendo generar un orden con el comportamiento de los residuos, con el objetivo de llevar una vida más placentera. La presencia de todos estos elementos son claves en el espacio público, para que propios y extraños se lleven una experiencia enriquecedora.

El usuario

Actor social por el cual profesionales vinculados al diseño se inspiran para generar espacios de confort, ya que es el habitante del lugar que tiene necesidades y deseos, el mismo que está relacionado con el entorno natural y social.

El peatón es quien transita a pie, tiene una ruta de inicio y llegada, pero en el trayecto conversa, mira, disfruta e interactúa con sus semejantes y el entorno, haciendo uso de los espacios públicos donde sus condiciones deben estar apropiadas. Ver Figura 1.4



FIGURA 1.4: El usuario en el espacio público Fuente: <https://www.uv.mx/prensa/general/indispensable-co-crear-y-re-crear-espacios-publicos-en-las-ciudades/>

El ciclista en sí es el usuario sumado a una bicicleta, es decir, ya dispone de un medio de transporte. Su preocupación es las condiciones que presenta la ruta, como: señalética, capa de rodadura, ciclisteros, entre otros, que permiten un correcto desplazamiento.

El Conductor de auto o moto es un personaje que converge en una sola vía, es el ocupante de las calzadas.

El Vendedor se sitúa en un lugar del espacio público, dispone de mobiliario propio para maniobrar su producto, son actores fijos en eventos festivos.

Mobiliario

Son elementos instalados o distribuidos en áreas ya sea exteriores o interiores para cumplir una función u ofrecer un servicio, con el objetivo de satisfacer las necesidades o deseos del usuario. Su morfología es variable de acuerdo a su estructura, materialidad, y función, pero el fin es el mismo de generar comodidad de quienes hacen uso (Rebollo, 2004). Ver Figura 1.5

El mobiliario en el espacio público se ha incluido de forma general, sin responder a necesidades reales de un grupo de personas en específico. Un diseño correcto debe apoyar con espacio y mobiliario que ayuden a fortalecer las capacidades de niños y adolescentes y el desarrollo de sus destrezas, mediante proyectos arquitectónicos que favorezca a la comunidad y específicamente a ellos, donde puedan encontrar zonas relacionadas con la educación y además confortables.

“Se denomina mobiliario urbano a todos los elementos ocupantes en el espacio público, cada uno con un fin acorde a las necesidades del visitante, estos elementos armonizan el lugar dando un funcionamiento integral en calidad de servicio” (Westphal, 2013).

El mobiliario forma parte del diseño urbano, mucha de las veces el deterioro de los mismos depende de las personas que lo utilizan; habiendo una relación ya sea negativa o positiva, donde generalmente se habla de una consecuencia de la cultura de la gente. Entonces se considera importante identificar rasgos de comportamiento cultural antes de implementar un proyecto de espacio público. Por lo tanto, el incluir mobiliario en el espacio público debería responder a una necesidad de ciudadanos, contexto y condiciones climáticas, que con un mantenimiento adecuado se evite convertirlo en un impacto visual a futuro.



FIGURA 1.5: El mobiliario en el espacio publico Fuente: <http://apuntesdearquitectura.blogspot.com/>

El espacio público nos permite ambientar con diversos elementos como luminarias que ayuden a orientar el camino o espacios, generando seguridad al transeúnte. Los cerramientos o rejillas se consideran elementos de ambientación por sus formas ornamentales, cumple el papel de proteger a las jardineras o áreas verdes evitando el ingreso a las mismas. Pérgolas, parasoles, bancas, relojes, esculturas y murales son elementos de ambientación que pueden cumplir un rol en cada espacio; sin embargo, la presencia de elementos recreativos como juegos infantiles o similares, ayudan a obtener una serie de espacios acorde a las necesidades de la sociedad. Otro tipo de mobiliario es el de servicio de estacionamien-

to para bicicletas, fuentes de agua, casetas para ventas ya sea de artesanía o alimentos, elementos de higiene y elementos de seguridad que alertan al usuario (GAD Municipal Quito, 2003). Todos estos elementos se consideran mobiliario urbano, es importante identificar cada uno de ellos para plasmar en el diseño con la intención de brindar bienestar a propios y extraños que hacen uso del espacio público (GAD Municipal Quito, 2003).

1.1.4. Tipos de Espacio Público

Las tipologías de los espacios públicos se inclinan de acuerdo a su contexto o demanda, en este caso los autores lo dividen en tres perspectivas de uso: zonas cerradas con referencia a edificios administrativos es decir espacios más privados; zonas exteriores como lugares de esparcimiento y recreación y como otra opción que los espacios permitan conectar lo interior con lo exterior, por ejemplo, los portales de las edificaciones que se encuentran interpuestos entre estos dos espacios (Espinosa, Aguirre, y González, 2018).

Algunas tipologías de espacio público responden a otras necesidades distintas de la actividad física, sin embargo, en base a esta problemática a todos los profesionales y técnicos relacionados con estos temas de interés, nos permite pensar en un mayor involucramiento con el diseño de estas áreas. Sarmiento manifiesta que “un Espacio Construido positivo ofrece a los niños y sus familias oportunidades e infraestructuras que facilitan el juego libre, la actividad física estructurada y no estructurada al aire libre y comportamientos de transporte activo (Sarmiento, 2021, p.2).

1.1.4.1. Espacio público educativo

Este tipo de espacio se considera un lugar donde se aprende y se juega construyendo de forma libre; puede ser el patio escolar, donde existen reglas, pero no limita a divertirse; así que más allá de los espacios que nos ofrece las instituciones educativas, se pueden plasmar espacios que puedan convertirse en un escenario de enseñanza, que permitan fortalecer la calidad de la educación a través del diseño arquitectónico-urbano. Con estos proyectos se logra mejorar la calidad de la imagen urbana y efectuar habitabilidad constante para intercambiar valores. (Carrasquilla, 2018). Ver Figura 1.6



FIGURA 1.6: Jardines Infantiles en escuelas primarias. Fuente: <https://www.miparque.cl/es/jardines-infantiles-contaran-con-espacios-educativos-al-aire-libre-para-promover-el-aprendizaje-y-desarrollo-de-los-ninos-y-ninas-de-manera-segura/>

1.1.4.2. Espacio público recreativo

Involucra actividades de esparcimiento, ejercicio, arte o deporte, percibidos como una necesidad para convivir socialmente. Todas estas actividades se han ido incluyendo en el espacio público en base a las cualidades, aptitudes y capacidades que han expuesto los usuarios, con el fin de promover la salud física y mental. (Ocampo, 2008). En la actualidad estos espacios están creados para el entretenimiento, vistos como un lugar de aventura, emoción o alegría por parte de grupos sociales que buscan divertirse. Ver Figura 1.7



FIGURA 1.7: Parque Molina, Ciudad de México. Fuente: <https://anpr.org.mx/construyendo-un-futuro-mejor/>

1.1.4.3. Espacio público de ocio

Se refiere a los espacios donde el usuario encuentra un bienestar personal, algunos autores lo definen como una actividad recreativa del espacio, donde existe el ocio activo y el ocio pasivo; en realidad el ocio es algo intangible que el ser humano encuentra, no solo en los espacios públicos, si no en cualquier lugar, ya sea exterior o interior; tal vez puede ser la sala de su casa disfrutando del futbol en la televisión (Molina, Ercolani, y Ángeles, 2016). Es más común encontrar este tipo de espacios, que brinden tranquilidad, descanso, donde se pueda reflexionar, llegando a sentirse comfortable con los elementos que lo rodea. Ver Figura 1.8



FIGURA 1.8: Move the neighbourhood, en Copenhague, Dinamarca. Fuente: <https://ciudadesamigas.org/cocreacion-codisenoinfancia>

1.1.5. Espacio público cultural

Esta tipología se muestra como un escenario de expresión artística generando dinámicas socio culturales, transformando el espacio público en una zona potencial, donde converge el usuario actor y el usuario espectador. Este tipo de proyectos ayudan a generar tejidos sociales, que admiten el fortalecimiento de su identidad, plasmando sus costumbres, tradiciones u otros factores que los identifique, en estos escenarios estratégicos (Barón, 2018). Ver Figura 1.9



FIGURA 1.9: Parque La Carolina, Quito - Ecuador Fuente: <http://www.quitoinforma.gob.ec/2018/03/25/con-arte-y-danza-el-foro-cultural-quitumbe-revive-el-espacio-publico/>

1.1.6. Ergonomía en el Espacio Público

La Ergonomía nace a través de las necesidades del hombre, es decir, cuando empezó su etapa sedentaria, ésta disciplina contempla las leyes o reglas del trabajo en estudios científicos del hombre para dar una respuesta a sus actividades de forma ágil y oportuna. La ergonomía en la actualidad compromete a varios profesionales enfocados a la comodidad del ser humano, como prioridad su salud y el disfrute de su contexto, gracias a elementos eficientes predispuestos por dichos expertos. (Delgado, Cuichán, y Sancán, 2017, p.1222)

En la arquitectura es pertinente incluir este tema, ya que nos compete el confort del usuario en todo proyecto a ejecutar, donde su comportamiento corporal exige comodidad, que quien diseña debe considerar para el buen uso de los equipamientos. No cabe duda que la interacción entre entorno construido y ser humano se refleja en el disfrute del espacio de su pertinencia. (Araya, 2021)

“La ergonomía en la actualidad toma correspondencia soluciones estandarizadas, en base a las condiciones del espacio público, para los diferentes usuarios” (Muñoz y Roquefort, 2019, p.163). Al incluir esta disciplina en el diseño ayuda a desplazar al proyecto de un comportamiento estandarizado a un comportamiento dúctil para el usuario, siendo idóneo para toda la comunidad que busca la cohesión social.

Los estudios de le ergonomía urbana se enfocan en escenarios públicos que se encuentren con en estado crítico, conforme a las actividades que se desarrollen, enfocándose en la interacción de las personas frente a los objetos, contexto y otros componentes que involucren a la detección de estas adversidades (García Acosta, 2002, p.164).

1.2. Mirador Turístico

Un mirador es considerado un punto elevado que permite contemplar el paisaje de forma libre. En la actualidad se ha vinculado al turismo para la sostenibilidad económica de la población, siendo un espacio donde se puede interactuar social y visualmente con el entorno.

En base a la arquitectura para el diseño de miradores se plantea terrazas, plataformas elevadas, balcones hacia el vacío u otros elementos que permitan disfrutar del paisaje de acuerdo a su topografía (Olalla, 2017, p.67)

1.2.1. Tipos de Miradores

El origen de los miradores se da a través de varios usos en la historia. En su mayoría, la altura del territorio se aprovecha por su topografía, con el fin de que sirva como punto de observación. Fue un espacio de control para la caza de animales, vigilancia de militares, o control de la aduana para una rápida actuación; estos sitios también han servido

para meditar o construir edificaciones con fines religiosos. En la actualidad estos puntos estratégicos están inclinados al turismo, ya que son lugares que nos ofrece vistas peculiares del paisaje, se vinculan a lo cultural por los hechos históricos del pasado (OPAKUA, 2016-07-28)

1.2.1.1. Mirador Natural

Este tipo de miradores se sitúan fuera del casco urbano, posicionados en la cumbre de las montañas, con un contexto natural. Ayuda a potencializar las actividades vinculadas al turismo y más de ello el espacio es utilizado como un lugar de recreación, descanso y contemplación (Cambó, 2008, p.11). Ver Figura 1.10



FIGURA 1.10: Roca Preikestolen en Noruega. Fuente: <https://www.eleconomista.es/status/noticias/7556348/05/16/Impresionantes-miradores-naturales-que-le-haran-sentirse-pequenito-.html>

1.2.1.2. Mirador Urbano

Miradores urbanos panorámicos. Se denomina a espacios abiertos, usualmente situados en los puntos más altos de la ciudad permitiendo divisar su horizonte, el ángulo de visibilidad es mayor a los 90°. Son lugares que invitan a la permanencia para la contemplación de su contexto. Por lo general existen edificaciones consideradas como hitos, por la función, cualidades formales, o simplemente por su ayuda para divisar el paisaje. Con todas estas características muchas veces la población ha considerado que aquellos elementos formen parte de su identidad (Cambó, 2008, p.10).

Miradores urbanos cerrados. Se constituyen a espacios dentro de una urbe, teniendo una altura que sobresale y permita divisar un parte de la misma, en la actualidad forman parte de los recorridos turísticos. Usualmente están dentro del Centro Histórico o vinculados con el mismo (Cambó, 2008, p.10). Ver Figura 1.11



FIGURA 1.11: La terraza Cibeles en Madrid, España. Fuente: <https://www.elperiodico.com/es/madrid/20180918/mirador-centrocentro-reabre-puertas-7039999>

Miradores arquitectónicos panorámicos. Eh aquí la arquitectura enfocada a mostrar el paisaje urbano, con el levantamiento de edificaciones con la disposición de corredores, balcones, azoteas y terrazas ubicadas de forma estratégica para aprovechar las vistas (Cambó, 2008, p.10). Ver Figura 1.12



FIGURA 1.12: Mirador en Shalalá – Quilotoa. Fuente: <https://www.eluniverso.com/larevista/turismo/10-miradores-turisticos-naturales-para-visitar-en-ecuador-nota/>

Miradores arquitectónicos cerrados. Se les considera a las edificaciones con un nivel superior a la calle, que permita visualizar un tramo de la ciudad, es decir, no tiene gran apertura visual hacia el horizonte (Cambó, 2008, p.10). Ver Figura 1.13



FIGURA 1.13: Apartamento plaza mayor, centro histórico de Cuenca. Fuente: <https://hotelandplace.com/es/hotel/apartamento-en-plaza-mayor-cuenca/fotos>

Los miradores cumplen esta función. “Un mirador es un lugar adaptado para el paisaje” (OPAKUA, 2016-07-28). El valor principal de un mirador es el paisaje que nos puede ofrecer.

El aspecto cultural del cualquier territorio influye en el deterioro del lugar, la inseguridad del usuario, incomodidad de todos los actores involucrados, y genera limitantes para visitar el lugar. Una planificación y diseño de espacio público que responda a estas posibles problemáticas, puede transformar no solo el sector en el que se encuentra, si no la imagen urbana de todo un territorio. “Cuando el espacio público presenta elementos que emiten inseguridad como grafitis, botellas rotas, o basura en general, desincentiva su visita o uso” (Sarmiento, 2021, p.5)

1.3. Paisaje

1.3.1. Definición de Paisaje

El paisaje es el resultado de lo que la sociedad ha ido creando en base a su entorno, “es un recurso que permite el desarrollo de diversas actividades y funciones socioeconómicas y culturales, incluido el turismo, debe ser considerado como un objeto de apropiación estética y sensorial” (Salinas, Teixeira, Ribeiro, y Perbelin, 2020, p.271). Ver Figura 1.14 Es un aspecto que se puede seguir mejorando ya que es de cuestión cultural, tal vez con propuestas de desarrollo territorial por parte de instituciones gubernamentales. También se le considera al “paisaje como producto social cultural de una sociedad en un espacio determinado desde una dimensión material, espiritual, ideológica y simbólica. Po lo tanto es el lugar y su imagen” (Martí, Nolasco, y Serrano, 2016, p.1).

En cuanto a conceptos de paisaje, el Convenio Europeo define:

El paisaje es la dinámica de factores naturales en un área determinada,

percibida por la población mediante los sentimientos y emociones al momento de contemplar sus elementos naturales y antrópicos (Gorgeu y Jenkins, 1995, p.1)

El paisaje compone varios elementos los cuales dan una expresión única donde el hombre conecta con el lugar, permitiendo su cercanía y vivencia que le permita habitar, edificar, cultivar. Muchos no tienen ese privilegio, buscando vivir esa experiencia en otros territorios; es así que el turismo se ha convertido en una fuente socioeconómica.



FIGURA 1.14: Central Park, Nueva York – Estados Unidos. Fuente: <https://www.tiovivocreativo.com/blog/arquitectura/paisajismo-arquitectura-del-paisaje/>

1.3.2. Tipos de Paisaje

Muchos autores definen los tipos de paisaje según el contexto en que se encuentran, ya que no todo lugar tiene las mismas características, incluso en su mayoría han sido modificados por la mano del hombre.

Dentro de las diferentes concepciones del paisaje influye la transformación del suelo, del entorno, del ambiente, haciendo parte también las costumbres y la cultura de una sociedad en específico. En base a diferentes autores se describen a continuación algunos tipos de paisaje.

1.3.2.1. Paisaje Natural

“Se considera a una parte de la superficie terrestre, con elementos que componen la naturaleza, donde el hombre aún no ha generado impacto” (Sarmiento, 2021, p.153). “Los paisajes naturales serían aquellos en los que la acción del hombre no es significativa o configurativa del paisaje” (Ruíz, 2006, p.14). Ver Figura 1.15



FIGURA 1.15: Parque Nacional Natural Puracé. Fuente: <https://www.colombia.co/parques-naturales/8-lugares-en-colombia-ideales-para-los-amantes-del-ecoturismo/>

1.3.2.2. Paisaje Cultural

Se le denomina a la acción del hombre sobre el paisaje natural, intervenido para satisfacer las necesidades de alimentación, descanso y entretenimiento, el cual implica a la utilización del territorio como espacio productivo, residencial, cultural, educativo, entre otros. (Lema, 2017, p.19). Ver Figura 1.16

Es el escenario de la actividad humana, en base a las virtudes que su entorno le ofrece, para mejorar su calidad de vida, sustrayendo de la naturaleza todo aquel que sea necesario para satisfacer las necesidades.



FIGURA 1.16: San Cristóbal de las Casas, un ejemplo de paisaje cultural. Fuente: <https://www.lifeder.com/paisaje-cultural/>

1.3.2.3. Paisaje Rural

Una fracción de suelo cultivable aún sin edificaciones en el cual la calidad de los ecosistemas está muy influenciada por el ser humano. Este paisaje incluye terrenos agrícolas activos, huertos, plantaciones o bosques manejados y remanentes de vegetación nativa en las áreas que son dedicadas en su mayoría a actividades humanas. (Harvey, 2007, p.17). Ver Figura 1.17

Aquí ya se habla de la intervención del hombre, que con sus conocimientos empíricos se dedican a labrar en una tierra fértil, para satisfacer la necesidad del hambre. En conjunto familiares o vecinos trabajan de forma organizada generando trazados en el territorio, donde las extensiones que han sido tocadas por el hombre son notorias.

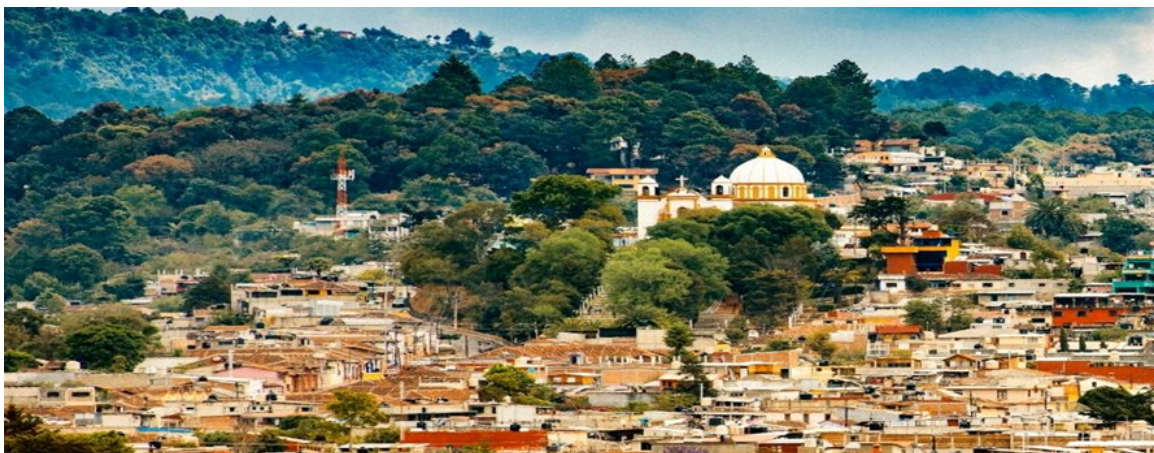

FIGURA 1.17: Barrio Palacio. Paisaje rural en Valdeolea – España. Fuente: <https://www.lifeder.com/paisaje-cultural/>

1.3.2.4. Paisaje Urbano

“Es el paisaje que ofrecen las ciudades, con sus grandes edificaciones, bulevares, diferentes estaciones, todo aquello construido con diversos materiales” (Moya, 2011). Ver Figura 1.18. El paisaje urbano debería vincular estrategias para priorizar las vistas hacia su entorno como: montañas, pastizales, bosques entre otros para no perder el contacto visual con la naturaleza.

“La etnografía es un método de investigación que permite conocer el modo de vida de un grupo de personas, y su propósito es el registro y la descripción detallada de patrones de interacciones sociales” (Gallardo y Toledo, 2020, p.6) El resultado nos interesa para poder plasmar su identidad en los espacios donde pueda ser reconocido fácilmente por los visitantes, así dando valor y recuperación de la cultura empleada, los cuales se sentirán alagados por ser tomados en cuenta y esto permitirá seguir manteniendo sus costumbres, tradiciones, lengua, vestimenta, gastronomía, entre otras.



FIGURA 1.18: Paisaje Urbano en la ciudad de Nueva York – Estados Unidos. Fuente: <https://concepto.de/paisaje-urbano/>

Cada lugar contiene características espaciales, morfológicas y funcionales que ligados al uso del agua, los diferentes sonidos que se producen o tan solo el silencio, podemos viajar con nuestra mente, olvidarnos de preocupaciones, o simplemente disfrutar del paisaje activando nuestro sentido frente al horizonte que se presente. Muchas veces estos lugares de contemplación o contacto con la naturaleza han servido como terapia para mejorar la salud. Entonces el paisaje va más allá de su belleza, a ser un factor emocional.

1.4. Diseño Arquitectónico

Es una disciplina planeada a través de trazos, dibujos, esquemas o bocetos, con previos conocimientos que permiten proyectar de forma coherente y funcional para el usuario, unificando varios elementos con un enfoque particular.

El diseño arquitectónico en la actualidad va más allá de las tradicionales apreciaciones estéticas, ahora se requiere de un dominio de diferentes campos del saber; en base a experiencias previas que permitan percibir el entorno, entender el contexto y planificar las acciones constituyentes a un espacio formal y funcional (Eligio, 2013).

La función, la forma y el espacio son caracteres principales a considerar en el diseño, seguidamente los factores climáticos según su contexto y las normativas impuestas por los gobiernos al cual se debe ajustar (La Portilla, 2017, p.3)

El diseño arquitectónico cumple diversos temas o aspectos para su elaboración, en este caso vamos a indicar algunos de ellos que apunta el proyecto a desarrollar, revelando de forma general o a nivel de idea.

1.4.1. Diseño urbano

El diseño urbano se considera como una disciplina donde pone en valor al “espacio construido como soporte fundamental de las múltiples actividades y funciones sociales, económicas, culturales y ambientales, y de las crecientes preocupaciones por la fragmentación de las intervenciones urbanas y la sostenibilidad de los procesos de desarrollo de las ciudades” (Munizaga, 2014, p.4). Ver Figura 1.19 Profesionales se ven involucrados a mejorar el diseño urbano con proyectos integrales, incluyendo otras conductas como paisaje, arquitectura, planificación urbana e ingeniería, ya que la ciudad es un sistema multidimensional contenedor de infinidad de elementos y problemas, y este compromiso ayudaría a la organización, configuración y estructuración del espacio público y privado, acreditando la calidad del ambiente, mejorando la ocupación del espacio edificado y áreas de equipamiento (Briseño & Gómez, 2011).

El espacio público como respuesta de diseño desde la arquitectura, debe atender la necesidad de reunirse, de interactuar, de encontrar espacios que dentro o fuera de un edificio que permita compartir ideas, actividades, costumbres e iniciativas. Ese espacio que en muchos casos se busca, pero no se encuentra, en las ciudades (Espinosa *et al.*, 2018, p.96).

Todo proyecto empieza con un diagnóstico del lugar a intervenir, siendo el detonante para el proceso de diseño, conducido por bosquejos de los factores que determinan las fortalezas y debilidades, posteriormente contribuir con estrategias que permitan concretar el diseño, en este caso conjuntos urbanos que revitalicen las áreas existentes en base a las cualidades compositivas y funcionales, resultando una propuesta de diseño urbano (Briseño y Gómez, 2011). Todo este proceso empieza desde un análisis general, para concluir en algo específico. En el camino se va evaluando los resultados, es decir se realiza una retroalimentación continua, revisando y comprobando lo investigado ya que todo está enlazado y debe responder a lo planteado con buenos resultados.



FIGURA 1.19: Ejemplo de un proyecto urbano realizado por EMARQ. Fuente: <https://www.emarq.net/parques.html>

Una estrategia para analizar el uso y función del espacio público, es a partir de la obtención de datos, mapas y otras herramientas en el área de estudio, visualizando el comportamiento del usuario, el número de personas que utilizan las diferentes zonas, por donde transitan, e incluso las áreas que quedan abandonadas. Por lo general se recomienda hacer este análisis en diferentes días y horas.

1.4.2. Análisis del entorno

El aprovechamiento de los recursos naturales por parte del hombre para su desarrollo en el territorio traer como efecto la interrelación entre los elementos biológicos, físicos, culturales y sociales. En la actualidad la relación entre el ser humano, arquitectura y el espacio geográfico se ve plasmado en proyectos arquitectónicos urbanos, respondiendo a una necesidad en sitios específicos con espacios funcionales en los que se integran procesos y factores físicobióticos y socioculturales. En esto radica la importancia del análisis del sitio y de su entorno, en lograr integrar las características naturales y las necesidades humanas en pro de evitar el aumento de las problemáticas como la desigualdad social y la degradación ambiental (Chong, Carmona, y Pérez, 2012, p.15). Ver Figura 1.20

Los factores que implican un análisis de entorno son naturales y sociales, no se trata solo de un análisis visual ya que cada sitio tiene sus características y le hace diferente a los demás, por lo tanto, se necesita de un análisis interdisciplinar para que el proyecto a ejecutar se lo haga de manera responsable en el ámbito social y ambiental.

El hombre ha creado varios objetos y lo sigue haciendo en base a su necesidad, de acuerdo al entorno que lo rodea. La intención es dar una solución, en este caso mejorar el espacio público empezando con una metodología que ayuda a reconocer la problemática, apoyada en los usuarios que utilizan el espacio, que a la final favorezca en la calidad de vida de los mismos, lo que genera una estrecha relación entre hombre, objeto y entorno.



FIGURA 1.20: Ejemplo de análisis del entorno. Fuente: <https://arquitectura.medellin.unal.edu.co/images/procalen/3006793-Urbanistica-3-analisis-urbano-G1.pdf>

1.4.3. Uso de vegetación

La vegetación varía en cada espacio de territorio ya que intervienen factores climatológicos, ubicación, forma del terreno. Sin embargo, mientras se observe una mayor cantidad de especies el paisaje será de mayor calidad, tanto estética como visual, en la selva ecuatoriana se puede distinguir una riqueza extensa de vegetación lo cual provee paisajes de gran admiración y percepción (Núñez, 2015)

No toda vegetación puede desarrollarse en los diferentes climas, es necesario tomar en cuenta este aporte. La vegetación integrada en los proyectos tiene varios fines o servicios, brindando su aroma y sus diferentes matices, lo que puede conseguir la presencia de aves y otro tipo de fauna, aportando valor y atractivo al espacio público. Ver Figura 1.21

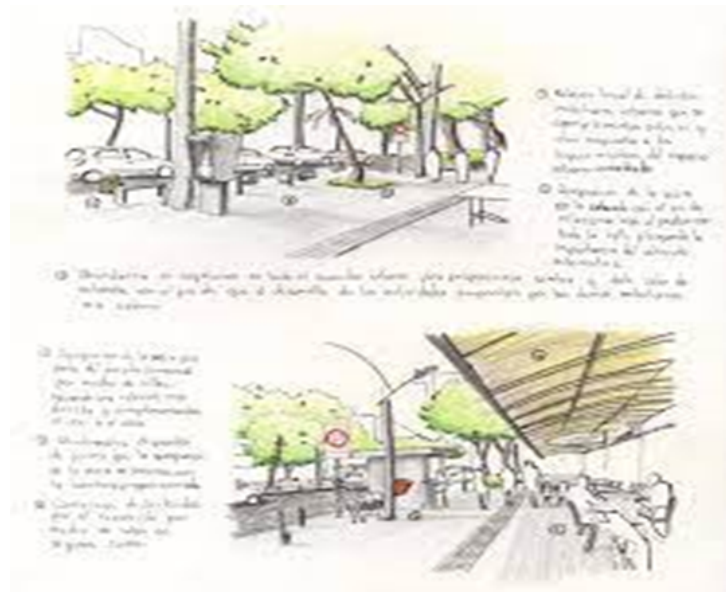
El objetivo general, establecido por la Organización Mundial de la Salud, es la disponibilidad de un mínimo de 9 metros cuadrados de espacio verde por habitante. Actualmente, las ciudades de América Latina sólo ofrecen un promedio de 3,5 metros cuadrados de área verde por habitante (Sorensen, Barzetti, Keipi, y Williams, 1998, p.2). Es un referente que indica que se necesita más espacios públicos con áreas verdes destinadas a la recreación, descanso, servicio entre otras, para mejorar las condiciones de vida de la población y también del medio ambiente. Las estadísticas también ayudan a tomar en cuenta la capacidad de personas que podrán permanecer en el lugar.



FIGURA 1.21: Vista aérea de "Bosco Verticale" en Milán, Italia. Fuente: <https://www.businessinsider.es/ciudades-edificios-vegetacion-luchan-contaminacion-603639>

“La temperatura en la urbe suele ser mayor a la de su periferia a tal condición climática se conoce como isla de calor urbana” (Guillén y Orellana, 2016, p.68). Esto sucede por la alta presencia de edificaciones con materiales procesados que no ayudan a mitigar el impacto del calentamiento global; además existe poca vegetación. La población también está involucrada a este suceso por el mal manejo de sus desperdicios.

La conformación de la ciudad debe obedecer un orden, ya que al ser muy compacta el proceso de estabilización de la temperatura se vuelve compleja, para ello es necesario la mayor incrementación de espacio público incluyendo áreas verdes, de tal manera que ayude a generar microclimas. Es fundamental considerar la distancia entre estos espacios y edificaciones, para dar paso al correcto soleamiento y ventilación, lo que ayudará a mejorar dicha estabilización (Guillén y Orellana, 2016).

La ciudad constituye la forma más radical de transformación del paisaje natural, pues su impacto no se limita a cambiar la morfología del terreno, sino que además modifica las condiciones climáticas y ambientales. La implementación de vegetación no cumple solo el aspecto estético, ayuda a balancear el clima, mejorando el confort del lugar, haciendo un gran trabajo con la fotosíntesis (Guillén y Orellana, 2016).

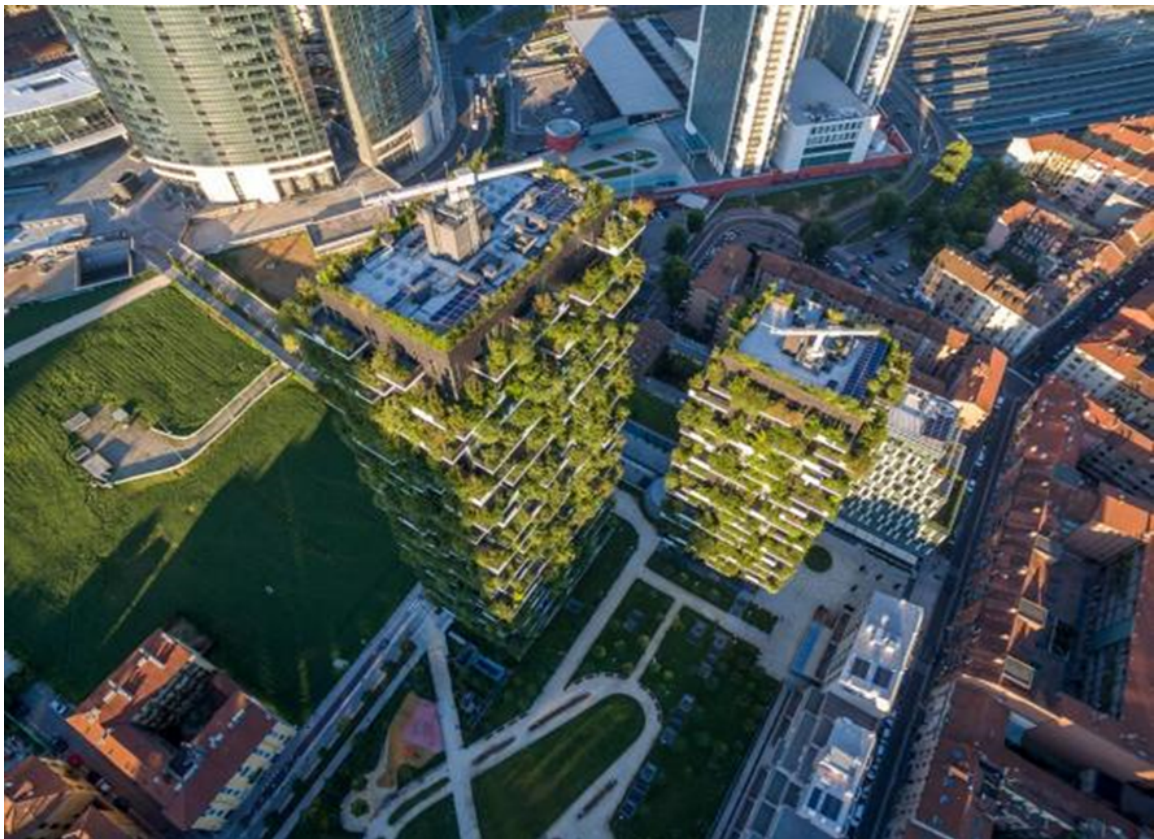
El asfalto, los edificios y el trazado de la red viaria modifican los balances de radiación entre el suelo y el aire, reducen la evaporación, aumentan la escorrentía superficial

y disminuyen la velocidad del viento, aspectos que generan un desequilibrio en el ambiente, producido por los efectos atmosféricos, que además molestan al usuario (Guillén y Orellana, 2016).

1.4.4. El papel de la comunidad en el diseño

La clave está incluir la voz de los ciudadanos en las directrices del diseño del espacio público, cada ciudadano piensa diferente y entre más ideas, el proyecto tendrá mayor éxito; más que eso el ciudadano es el que ha venido ocupando o tiene más acercamiento al lugar de intervención. En la mayoría de los proyectos los habitantes no han sido participes de la planificación y diseño, por lo que los resultados no han sido idóneos para el usuario.

En Latinoamérica las sociedades están generalmente acostumbradas a que las soluciones a los problemas de las ciudades las encuentren únicamente el gobierno y las entidades públicas. Esta realidad se ha dado por la falta de involucramiento de la población en el desarrollo de las soluciones para los problemas urbanos; a veces, solamente se socializa e informa de las intervenciones y proyectos en el momento de su ejecución (Alvero, 2016, p.16)

La realidad del espacio público a nivel general en el Ecuador demuestra que las decisiones de planificación y ejecución, se realizan de forma arbitraria, sin consultar las necesidades de los posibles usuarios. Cuando se inicia un proyecto de cualquier índole se debe pensar en la inclusión de actores sociales, nutriendo al proyecto con ideas que reflejen una identidad y cultura propia del lugar. Se manifiesta que “los espacios de participación deben estar consolidados para que se dé un dialogo e intercambio en igualdad de condiciones por parte de todos los actores sociales” (Fernández, 2014, p.16).

El reconocimiento del sitio por parte de entidades, gobierno, técnicos y comunidad es recomendable con el fin de palpar la realidad del caso, aplicando previas estrategias conocidas por los profesionales y haciendo parte de ello a todos los involucrados en el proyecto, con el fin de llegar a un acuerdo por el bien de la sociedad.

Cuando una comunidad forma parte del proceso de diseño de un proyecto, los resultados son de gran calidad, generando un sentimiento de satisfacción y responsabilidad de propios y extraños, pues saben el esfuerzo y dedicación que les costó para que el proyecto surja de forma exitosa.

1.5. Legislación para el espacio público

La conciencia ambiental en el diseño del espacio público es enriquecedora, ya que los niños y jóvenes forman parte de la ejecución del proyecto, mediante programas de educación y actividades asociadas al cuidado de la naturaleza, de esta manera el mantenimiento del territorio es tarea de todos los ocupantes, y no será necesario ocupar invertir en mayor porcentaje en personal.

El Plan Nacional de Desarrollo forja lineamientos para promover la construcción de

espacios públicos en bien de la comunidad, es decir hace un llamado a instituciones gubernamentales a seguir proyectando escenarios para la cohesión social, así mismo que sean inclusivos y accesibles. Cada gobierno tiene normativas para el control urbano, es decir cada proyecto también tiene sus limitantes para evitar riesgos o desgracias, ya que dicha normativa ha sido empleada por técnicos acorde a su competencia. ([SENPLADES , 2017](#))

Las legislaciones de cada Institución están comprometidas al bienestar de los ciudadanos, como: Constitución de Ecuador, la Ley del Turismo, ley del Deporte, Educación Física y Recreación; el cumplimiento de estas normativas permitirá responder a una necesidad en común, en este caso el uso del espacio público ligado al turismo. - Art. 23.- Las personas tienen derecho a acceder y participar del espacio público como ámbito de deliberación, intercambio cultural, cohesión social y promoción de la igualdad en la diversidad. El derecho a difundir en el espacio público las propias expresiones culturales se ejercerá sin más limitaciones que las que establezca la ley, con sujeción a los principios constitucionales. ([Asamblea Constituyente, 2018](#), p.16)

Art. 24.- Las personas tienen derecho a la recreación y al esparcimiento, a la práctica del deporte y al tiempo libre. ([Asamblea Constituyente, 2018](#), p.17)

Art. 89.- De la recreación. - La recreación comprenderá todas las actividades físicas lúdicas que empleen al tiempo libre de una manera planificada, buscando un equilibrio biológico y social en la consecución de una mejor salud y calidad de vida. Estas actividades incluyen las organizadas y ejecutadas por el deporte barrial y parroquial, urbano y rural. ([Asamblea Nacional, 2015-02-20](#), p.18)

La ley respalda a los usuarios de los diferentes rangos de edad al disfrute de los espacios públicos como un derecho, es decir no hay limitaciones para acceder; este tipo de actividades fortalece los lazos de amistad, mejora la salud y el bienestar social de forma barrial o parroquial.

El Ministerio de Turismo considera necesario marcar un eje de desplazamiento a los lugares de interés o conveniencia, con el objetivo de entretenerse sin radicarse en el lugar visitado. Hay principios donde los entes privados promueven la economía con empleo y promoción; las instituciones gubernamentales ayudan a mejorar o abastecer los servicios públicos; las culturas se consideran en el diseño de un servicio turístico, preservando su identidad y su entorno natural. Se clasifica como espacios para actividad turística a servicios de alojamiento, alimentación, transporte y recreación en lugares adecuados de forma estable.

Se toma en cuenta también la ley orgánica de discapacidades.

Artículo 58.- Accesibilidad. - Se garantizará a las personas con discapacidad la accesibilidad y utilización de bienes y servicios de la sociedad, eliminando barreras que impidan o dificulten su normal desenvolvimiento e integración social. En toda obra pública y privada de acceso público, urbana o rural, deberán preverse accesos, medios de circulación, información e instalaciones adecuadas para personas con discapacidad. ([Asamblea Nacional Ecuador, 2017-10-27](#), p.15) El porcentaje señalado en los incisos anteriores no será inferior al dos por ciento (2%) del total de parqueos regulares de la edificación o de la zona

tarifada. ([Asamblea Nacional Ecuador, 2017-10-27](#), p.15).

Todo proyecto deberá ser inclusivo, de manera que cada visitante no tenga limitantes para acceder a los diferentes espacios que componen el espacio público. Es decir, disponer de una circulación apropiada con los porcentajes correctos de pendientes en rampas, mobiliarios ergonómicos, y utilización de dimensiones que respondan a una movilización adecuada para el uso de personas con discapacidad.

Análisis de casos similares

La metodología empleada trata de interpretar el resultado de la morfología del proyecto en base a su contexto y necesidades y deseos de la población, evidenciando en una línea de transformación como constancia de su evolución.

2.1. Koblenzer Kanten



FIGURA 2.1: Imagen panorámica del proyecto Koblenzer Kanten. Fuente y elaboración: <https://tropter.com/de/deutschland/koblenz/observation-platform-rhine-moselle>.

El proyecto Koblenzer Kanten se encuentra en Australia en el estado de Rheinland-Pfalz, en la ciudad de Koblenz en la zona de la Fortaleza. (Ver Figura 2.2) Este lugar se convirtió en una atracción turística después de la Primera Guerra Mundial, ahora denominada Patrimonio Mundial de la UNESCO.



FIGURA 2.2: Macrolocalización del proyecto Koblenzer Kanten. Fuente: Google maps. Elaboración: Andersson Garzón.

En la zona de la fortaleza de Ehrenbreitstein, se desarrolla la horticultura como actividad principal económica; para los visitantes es un espectáculo ver grandes áreas de

jardines. En el 2011 se crea el evento Bundesgartenschau relacionado con ésta acción, de tal forma que atrae a más de 3.6 millones de personas; a partir de ello necesitaron de una infraestructura en el lugar para que de acogida a todos los visitantes. Varios proyectos se han planteado y uno de ellos es el mirador, que se ha convertido en un ícono de la ciudad.

2.1.1. Emplazamiento y programa

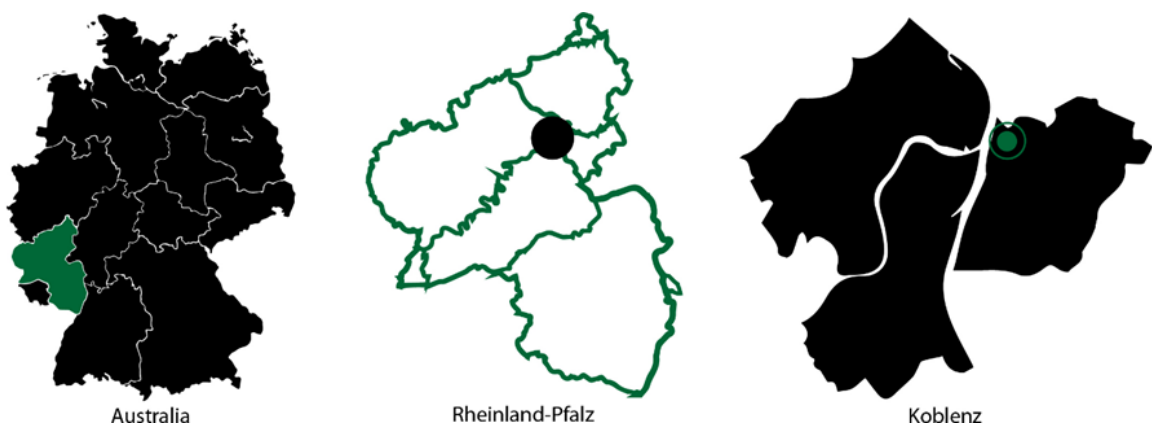

FIGURA 2.3: Microlocalización del proyecto Koblenzer Kanten. Fuente: Google maps. Elaboración: Andersson Garzón.

El proyecto se implanta al este y sur de un extenso territorio de horticultura, lo cual es característico de la ciudad de Koblenz, sirve como espacio complementario de ocio y entretenimiento del módulo arquitectónico. Al norte limita con el Castillo Barroco Stolzenfels, y al oeste con el río Rin, que, gracias a su declive topográfico permite vistas hacia el centro de la ciudad y los ríos. Ver Figura 2.3

Para acceder al sitio donde se ubica el proyecto, se toma la calle 42, la misma que rodea la zona de la Fortaleza. La calle S/N cuya capa de rodadura es de lastre, atraviesa por el proyecto y permite llegar al elemento arquitectónico mediante vehículo. Este proyecto está rodeado de parcelas con caminos peatonales lineales, se encuentra en un cambio topográfico con dirección a la ciudad, teniendo como primera capa de paisaje una extensa masa de vegetación alta y seguidamente se encuentra el río Rin.

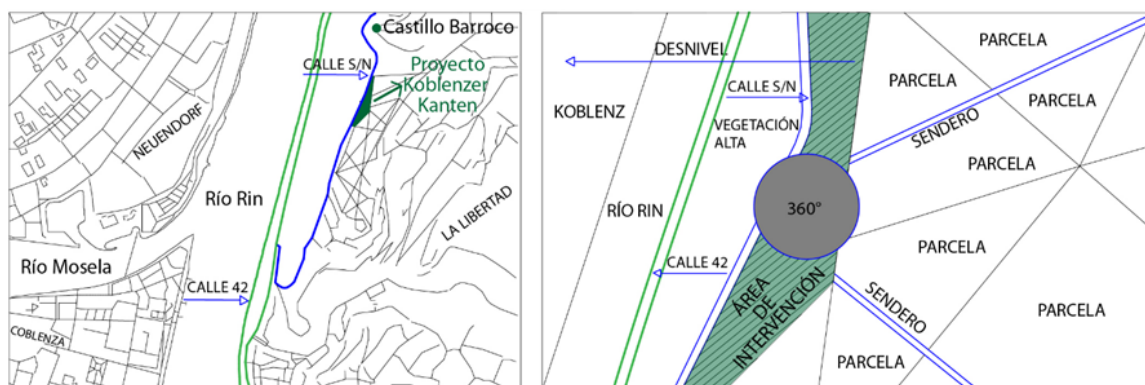

FIGURA 2.4: Topografía del proyecto Koblenzer Kanten. Fuente: Google maps. Elaboración: Andersson Garzón.

Su contexto inmediato es natural, seguido de viviendas promedio de dos plantas, con buhardilla, cubierta de teja, puertas y ventanas de madera. El sector cuenta con equipamientos educativos, turísticos, deportivos y religiosos, abastecen las necesidades que no se ven reflejadas en el proyecto.

Del área total de terreno 1.2 ha, se decide implantar el proyecto en un espacio, cuya área es de 675 m² donde las vistas y caminos fueron los factores principales para la concepción del proyecto, dando como resultado un triángulo cuyas aristas exteriores son de 45m aproximadamente, apuntan a las mejores vistas panorámicas, y mientras que los lados interiores tienen una medida aproximada de 33m. definiendo así una observación de 360°. El terreno de implantación es irregular, paralelo al río, es relativamente plano, tiene un desnivel de 112 metros con una pendiente de 35 grados hasta dar hacia el río Rin, por lo tanto, no permite edificar por su declive. Ver Figura 2.5.

2.1.2. Configuración del edificio

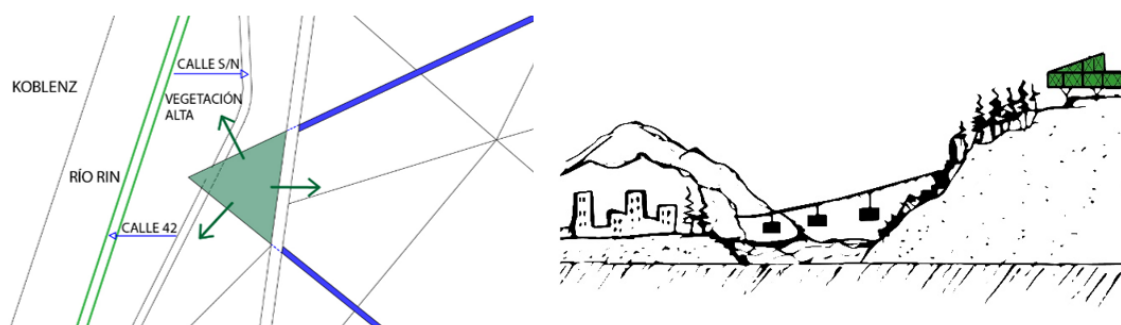

FIGURA 2.5: Morfología inicial del proyecto Koblenzer Kanten. Fuente y elaboración: Andersson Garzón.

Se le da altura al triángulo para ganar volumen y tener un módulo de trabajo, que permita crear espacios para recorrer o sitios donde se pueda proteger. Los rayos solares no acceden de forma directa hacia el interior, por lo que se da apertura mediante la extracción del núcleo, obteniendo mayor iluminación natural y visibilidad. (Ver Figura 2.5) Se le ha incrementado luces artificiales de color rojo y amarilla en las esquinas del elemento arquitectónico, para que se vuelva atractivo desde grandes distancias en la noche y a la vez que sirva para dar claridad o enfocar. El recorrido de los vientos es desde el norte hacia el sur en la mañana y en la tarde de sur a norte siguiendo el trayecto del río.

Como el concepto es un mirador, se propone eliminar barreras visuales, que permitan una vista sin interrupciones, es decir eliminar paredes y crear grandes espacios de visualización tanto al exterior como al interior del objeto arquitectónico. Ver Figura 2.5.

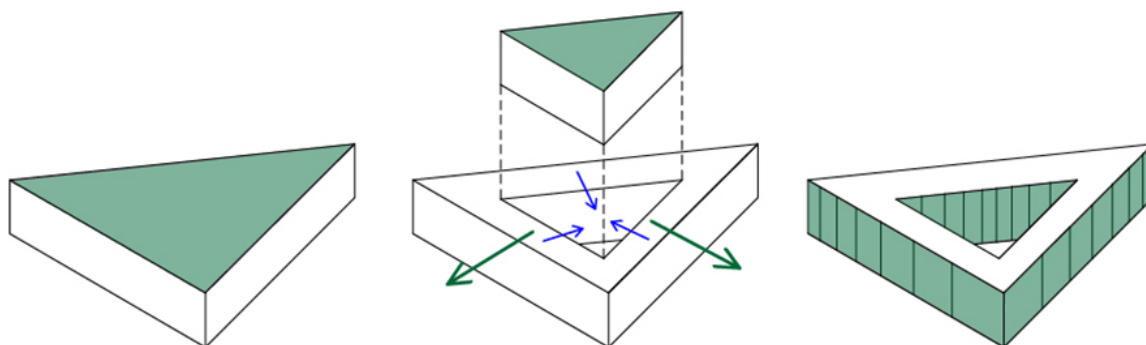

FIGURA 2.6: Morfología final del proyecto Koblenzer Kanten. Fuente y elaboración: Andersson Garzón.

El tramo final del módulo se eleva y se sobrepone al tramo inicial, con la intención de ganar altura y dinamismo, por tal motivo se presentan dos alternativas de circulación. El recorrido horizontal por medio de una rampa que permite apreciar todo el proyecto, siendo inclusivo; por otro lado, el bloque de circulación vertical se toma como alternativa de un descenso rápido hacia la entrada o acceso. Ver Figura 2.6.

2.1.3. Identificación de los componentes básicos del proyecto.

Se propone una galería de fotografías como atracción adicional (Ver Figura ??) que va ocupando áreas intermedias, que en totalidad abarca un área aproximadamente de 280m^2 , que se localiza en diferentes estancias del recorrido teniendo así mismo un área de circulación de 350m^2 y el acceso como un vestíbulo de 45m^2 , para que el usuario tenga otra alternativa de actividad dentro del proyecto, donde se colocan elementos con formas orgánicas y de color verde, los cuales sirven de soporte para las imágenes y ayudan a bloquear los rayos solares.

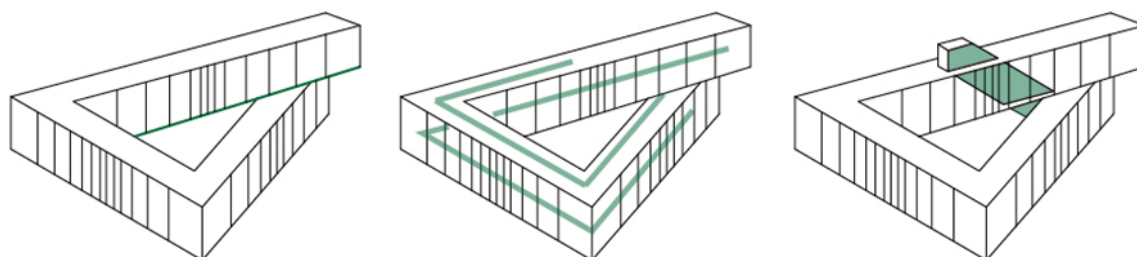
Este proyecto tiene un respeto hacia su contexto natural, el cual no se incrusta de forma arbitraria sobre el terreno, sino que se levanta en base a una estructura metálica sobre cimientos de hormigón, uniéndose en la base a una placa metálica. Toda esta estructura con el mínimo volumen posible para que no sean protagonistas de obstaculización visual, aseguradas con el fin de que el agua no se estanque en cada columna y genere deterioro. El proyecto en base a su estructura y acabado de madera de abeto se vuelve flexible para su entorno, además la mayoría de su materialidad está definida por sí misma, no genera un impacto visual. El mirador Koblenzer Kanten es un objeto arquitectónico de alta tecnología, con una visión moderna; actualmente es considerado como símbolo de la ciudad, ha superado las preocupaciones de dar hospitalidad y sobretodo generar una armonía con su contexto. Ver Figura ??.



FIGURA 2.7: Galerías. Fuente y elaboración: Andersson Garzón.



FIGURA 2.8: Estructura. Fuente y elaboración: Andersson Garzón.

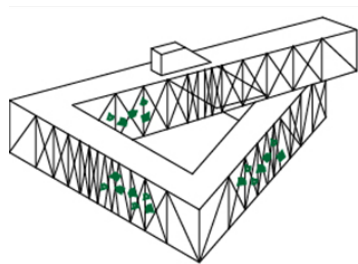

FIGURA 2.9: Estructura. Fuente y elaboración: Andersson Garzón.

2.2. Los Gemelos

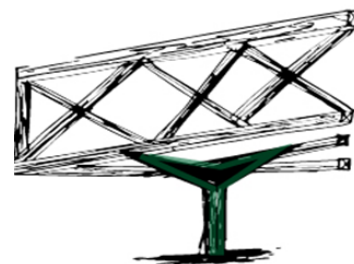

FIGURA 2.10: Panorámica del proyecto Los Gemelos. Fuente y elaboración: <https://www.parquemet.cl/oda21/>.

El proyecto Los Gemelos se encuentra en Chile en la ciudad de Santiago, dentro del Parque Metropolitano (Ver Figura 2.11), con vistas hacia las comunas de Recoleta, Conchalí, Renca e Independencia. Se rescata el valor cultural de la Chimba donde se ubica el proyecto, espacio que por muchos años fue mal considerado, como “el patio trasero” o “la espalda de Santiago”. Este mirador permite disfrutar de una puesta de sol del sector poniente de la ciudad y ofrece una maravillosa vista de la zona norte de la capital. El emplazamiento del mirador es parte del sector del anfiteatro Pablo Neruda donde se realizan distintos eventos y actividades, los cuales incrementan la afluencia de visitantes en el sector.



FIGURA 2.11: Macrolocalización. Fuente: Google maps. Elaboración: Andersson Garzón.

2.2.1. Emplazamiento y programa

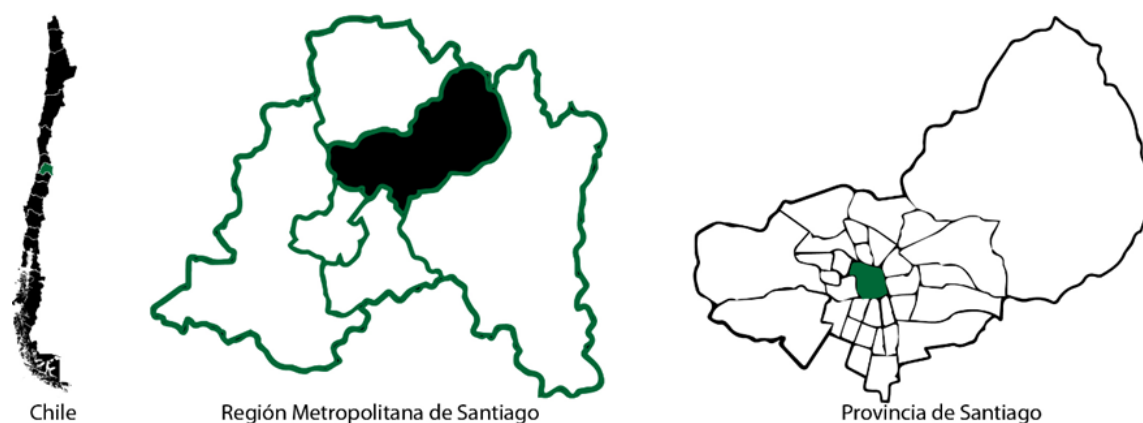

FIGURA 2.12: Parque metropolitano (sector la chimba). Fuente: Google maps. Elaboración: Andersson Garzón.

El parque metropolitano está compuesto por diversos puntos de atracción ya que cuenta con un área extensa natural, siendo una superficie montañosa dedicada al turismo, deporte, cultura y el ámbito religioso. Este parque tiene 4 accesos vehiculares con una sección vial de 6 metros, dos de ellos con ciclovías que conectan la ciudad, una de ellas atraviesa el mirador. El proyecto se encuentra en el sector Antitlén entre San Pablo de Valdivia y el Embalse, con una altitud aproximada de 820m.s.n.m. Ver Figura 2.12.

En el sector se puede observar edificaciones de rasgos modernos, utilizando grandes ventanales, cubiertas de losa y fachadas lineales simples; gracias a su topografía se puede visualizar los hitos que componen la ciudad. Se tiene a disposición el teleférico que conecta algunos puntos del parque.

Se compromete a mejorar el espacio para la contemplación de la ciudad, los cerros y las puestas de sol al oeste que ofrece su contexto sin interrupción alguna; al norte se observan los cerros Guanaco y Renca, al sur la plaza Antilen y al este el parque Mahuidahue.

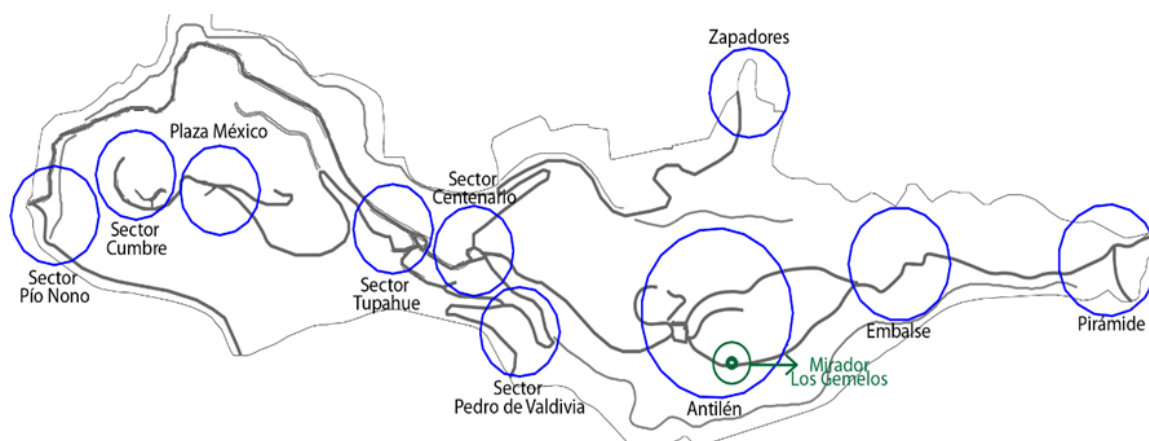
Diferentes deportistas y peatones visitan el lugar, llegando desde la av. Pablo Neruda a una plataforma que pertenece al mirador. Ver Figura 2.13.



FIGURA 2.13: Topografía. Fuente y elaboración: Andersson Garzón.

El área total del parque met es de 737ha, de las cuales 765m² se ha utilizado en el proyecto mirador, que ha sido aprovechado en el diseño, donde los técnicos han planteado otra perspectiva, buscando la sencillez del proyecto, sin competir con el entorno.

El lugar ya estuvo apropiado como uso de mirador por quienes tomaban un descanso, lo que se consideró en el diseño para hacer adecuaciones en base a las necesidades que presentaban los usuarios (Ver Figura 2.15), entonces el proyecto no tiene una geometría concreta, más bien se adapta a la naturalidad del lugar. La topografía ayudó a que se integren pasarelas ya que la pendiente no exige mayor tratado, es un poco minuciosa donde incluso se puede transitar.

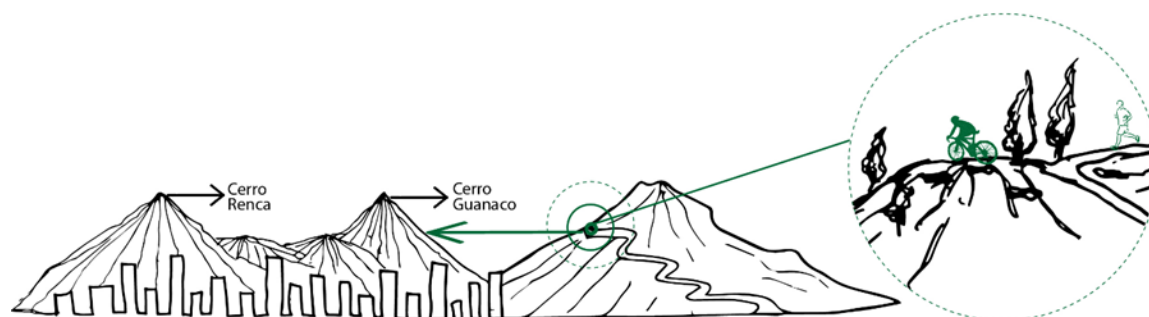

FIGURA 2.14: Circulación. Fuente y elaboración: Andersson Garzón.

2.2.2. Configuración del edificio

Las vistas se fijan hacia los cerros, por lo tanto, el ángulo de visibilidad del proyecto es mayor (Ver Figura 2.14), su clima varía en el transcurso del año, llegando generalmente a una temperatura mínima de 3° y a una máxima de 30°, muy pocas veces en invierno llega a -1° y los últimos años se ha confirmado más de 33° en verano. Por lo tanto, se puede apreciar el paisaje dependiendo del clima, esto debido a la presencia de veranos calurosos y áridos, mientras que los inviernos son fríos y parcialmente nublados.



FIGURA 2.15: Dirección de vistas. Fuente y elaboración: Andersson Garzón.

El proyecto en su totalidad no es un volumen, se trata de un espacio abierto que se distribuye por zonas, iniciando el diseño por la consideración de las preexistencias en cuanto a la circulación, esto indica la forma de desplazarse por los lugares de interés. (Ver Figura 2.15) Basado en aquello, se zonifica las áreas necesarias para desarrollar un espacio de contemplación y ocio. Al ingreso está disponible un parqueadero de bicicletas y una zona de descanso para los usuarios que transitan por el lugar; al frente dos áreas de observación con vistas a los puntos de interés y en el centro un área tipo plaza que sirve como núcleo o punto de encuentro. Ver Figura 2.16.



FIGURA 2.16: Zonificación. Fuente y elaboración: Andersson Garzón.

2.2.3. Identificación de los componentes

Encontramos dos pasarelas, cada una con la visual en dirección a un cerro, siendo los elementos principales que cumplen el concepto de mirador; la que se dirige al cerro Renca tiene una dimensión de 2.5x9.2m. con un área de 23m² y la que se dirige al cerro Guanaco 2.5x12m. con un área de 30m². Estas siguen la continuidad de la circulación inicial del usuario (Ver Figura 2.17), sus barandas están compuestas de una estructura de acero inoxidable, con una altura de 90cm., no obstaculizan las vistas. La bicicleta se

toma como referencia para las medidas de las pasarelas, ya que se puede circular en la totalidad del proyecto, sin barreras arquitectónicas. Ver Figura 2.18.



FIGURA 2.17: Composición. Fuente y elaboración: Andersson Garzón.



FIGURA 2.18: Diferentes espacios que componen el proyecto. Fuente y elaboración: Andersson Garzón.

El parqueadero para bicicletas cuenta con 6 espacios con una separación de 35cm ocupando un área de $4,80\text{m}^2$, utilizando el acero inoxidable como material resistente a los agentes atmosféricos. En la zona de descanso se plantea 5 plataformas en desnivel, cada una con diferencia de 20cm de altura, de manera que sirvan como escaleras y para estancia, siendo un área de 18m^2 ocupando un área de $4,80\text{m}^2$. La plaza o núcleo tiene un diámetro aproximado de 7m cumpliendo un área de aproximada de 48m^2 . Ver Figura 2.18.

Aquí se puede evidenciar una muestra de respeto por los elementos preexistentes, ya que ayudan a demarcar su formalidad y de igual manera forman parte de este espacio, ya que son imprescindibles, por ejemplo, su vegetación genera sombra, las rocas o piedras ayudan a delimitar el lugar evitando que los vehículos ingresen.

Como dato curioso el mirador Los Gemelos fue nominado a los premios Obra del Año ODA 2021, y siendo el proyecto con más visitas en el mundo en la plataforma de arquitectura ArchDaily en español. Es un proyecto inclusivo que ha buscado mejorar la experiencia de sus visitantes.

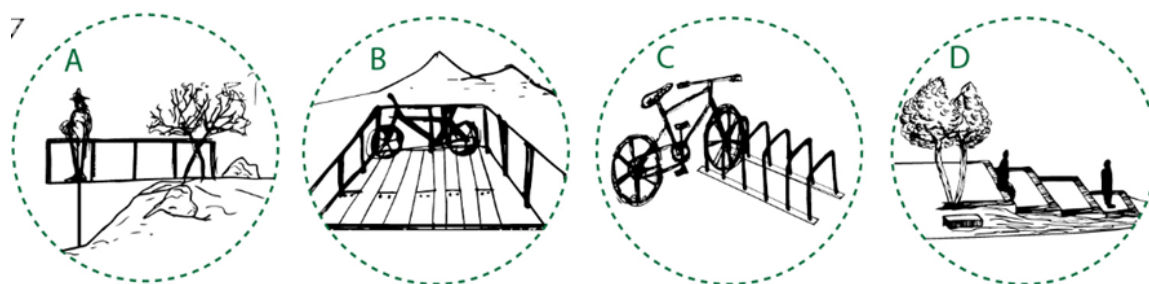
2.3. Shalala



FIGURA 2.19: Panorámica del proyecto Shalala. Fuente y elaboración: <https://arquitecturapanamericana.com/sendero-y-mirador-de-la-comunidad-shalala-quilotoa/>.



FIGURA 2.20: Macrolocalización. Fuente: Google maps. Elaboración: Andersson Garzón.

2.3.1. Emplazamiento y programa

El proyecto Shalala se encuentra en Ecuador en la provincia de Cotopaxi en el cantón Pujilí, parroquia de Zumbahua situado en los Andes (Ver Figura 2.20). Se implanta en el contorno de la laguna Quilotoa a una altitud de 3,974m.s.n.m., y el diámetro del cráter es de aproximadamente 3 km.

El proyecto inicia con el reto de un planteamiento conceptual en base a una estructura, que permita contemplar el paisaje; esto en base a la identificación de turistas que visitaban continuamente, donde se reconoció la necesidad de permanecer en el lugar para admirar, y fotografiar el entorno.

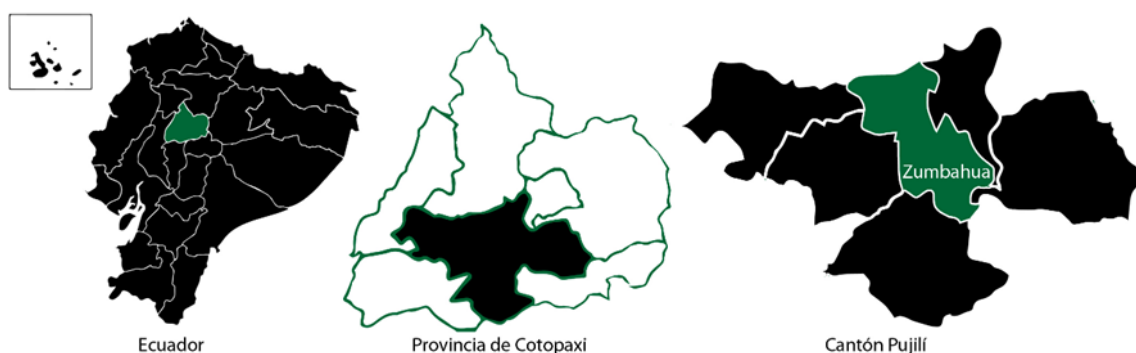

FIGURA 2.21: Microlocalización. Fuente: Google maps. Elaboración: Andersson Garzón.

El proyecto está rodeado de montañas, teniendo como ecosistema un páramo andino con vegetación baja, ya sea pastos, arbustos o pequeños arboles endémicos (Ver Figura 2.21). El entorno se encuentra apropiado por una comunidad de la cultura andina que hace de límite al sur del proyecto, teniendo edificaciones de un piso con paredes de adobe, cubierta de teja y pequeñas ventanas de madera; al principio su actividad principal fue la agricultura, actualmente dan un servicio de hospedaje, alimentación y guianza. En base a esta demanda e interés de las comunidades cercanas, el Ministerio de Turismo del Ecuador da cabida para la implementación de un proyecto que se complemente a esta actividad.

El proyecto se emplaza al oeste de un bosque para aprovechar su sombra, quedando al norte la laguna Quilotoa; el acceso a la misma se encuentra al oeste del proyecto, desde donde se sigue un sendero con bordes de piedra y relleno de grava, compuesta por varios tramos de escaleras cortas.

El mirador se incrusta en el borde superior del cráter de un volcán activo, con un lago en su interior. Todo su contorno sirve como lugar de observación, donde propios y extraños hacen un recorrido para disfrutar del paisaje. Ver Figura 2.22.

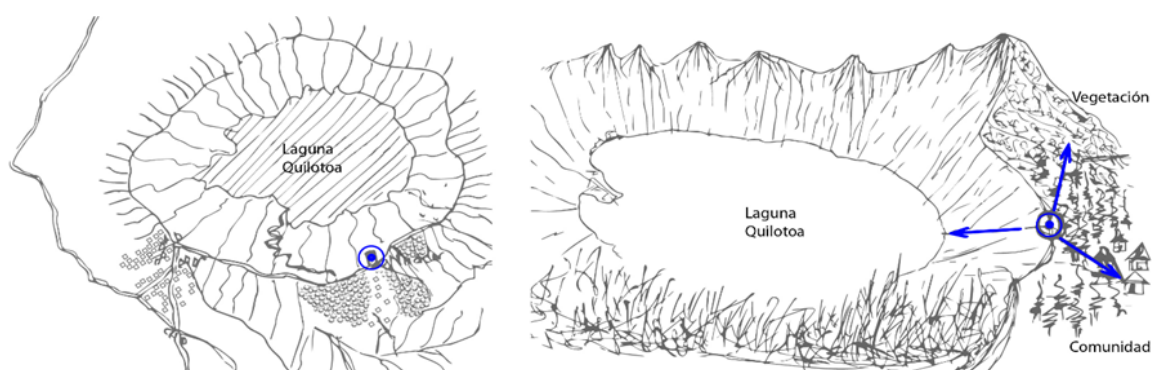

FIGURA 2.22: Topografía y visuales. Fuente y elaboración: Andersson Garzón.

Toman un punto alto estratégico del cráter para la implantación, con el fin de aprovechar la topografía y direccionar las vistas hacia la laguna, siendo la primera atracción de los visitantes; se muestra que no hay ningún obstáculo o barrera que limite la apreciación del paisaje protagonista.

Su área de construcción es de 616m^2 , aunque no se marca un límite para su diseño. El proyecto tiene una geometría rectangular en planta, mientras que en altura toma una forma sencilla, cuyo diseño es resultado de un proceso bastante estudiado. El clima en

Zumbahua es templado, con una temperatura baja, tiene un promedio anual de 7.4°C, es decir es un lugar frío, con fuertes vientos.

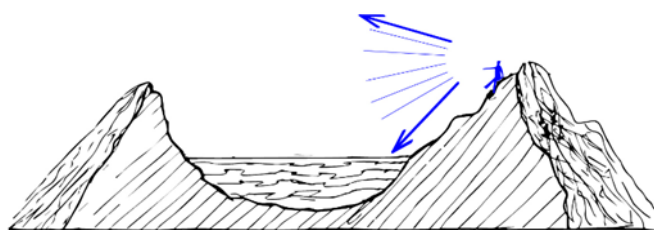
Los elementos naturales que resaltan son las rocas y el agua, que de alguna manera se reflejan en la materialidad desde la idea inicial.

2.3.2. Configuración del edificio



FIGURA 2.23: Morfología y estructuración. Fuente y elaboración: Andersson Garzón.

El módulo del proyecto empieza a centrarse en la forma, con el primer enigma de como anclar en la roca, de manera que se sostenga de forma segura. Con la observación de equilibrio de una botella en base a un estante con pendiente, nace la idea principal. Pensar que está compuesto por dos elementos, que en la propuesta inicial se imponen en la cumbre o arista de la montaña; el primero con una pendiente paralela a la inclinación natural del terreno y el otro con dirección a la laguna. La preocupación de la estabilidad permanece, se estudia la posibilidad de incluir tensores como unión entre los elementos del módulo. Ver Figura 2.23.

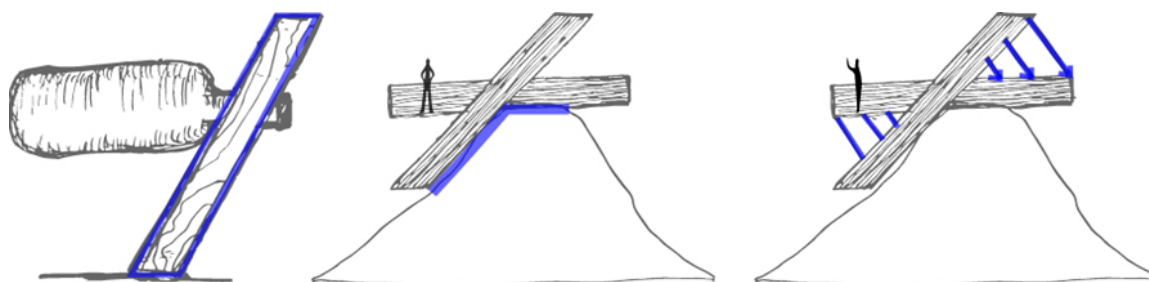

FIGURA 2.24: Concepción. Fuente y elaboración: Andersson Garzón.

Los técnicos se centran en el uso del módulo por parte del usuario, permitiendo que exista funcionalidad, basándose en el descanso y contemplación. (Ver Figura 2.24) Implementan una plataforma con un área de 40m² como primer nivel y un graderío con un área de 25m² que sirva como un acercamiento hacia la laguna y aprovechar su espacio con proyecciones de mobiliario para estancia, para ello el módulo demanda un mayor volumen, el cual implica a suprimir una parte del elemento y teniendo como resultado un solo cuerpo que se ancla a la topografía natural, sin alterarla, ganando vistas ininterrumpidas a los 360° e incluso, el vidrio como material encaja perfecto ya que limita la circulación y no la

visibilidad. Su infraestructura es de acero y su envolvente de madera, que genera armonía con el contexto. Ver Figura 2.25.

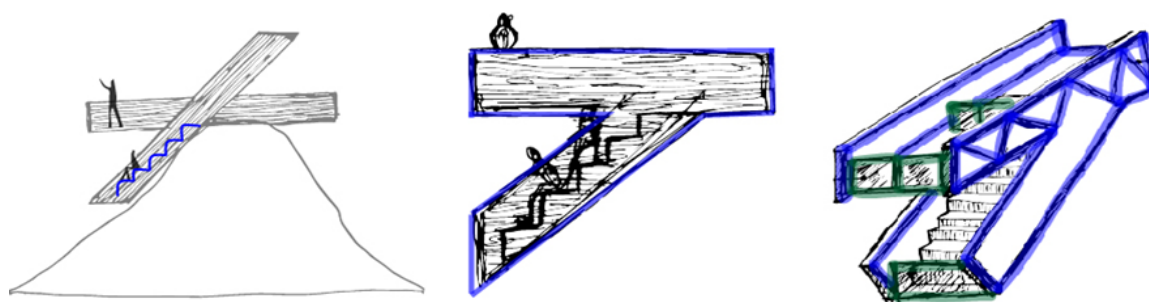

FIGURA 2.25: Modulo final. Fuente y elaboración: Andersson Garzón.

2.3.3. Identificación de los componentes

El proyecto se enfoca como un lugar de contemplación, esto demanda permanencia para el usuario, dicho esto, el módulo se compone de un lugar de refugio, que permite lidiar con los agentes atmosféricos evitando abandonar el lugar. La presencia del sol es constante, ya que el proyecto se compone de espacios abiertos e incluso no dispone de una cubierta. Ver Figura 2.26.

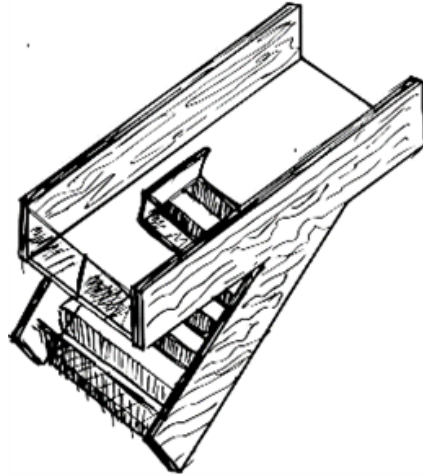

FIGURA 2.26: Reacción al sol y lluvia. Fuente y elaboración: Andersson Garzón.

Como resultado se tiene un módulo que mantiene su integridad en un solo elemento estructural, donde el acceso principal se da por unas gradas de tres peldaños, encontrándose con la plataforma superior que responde a un concepto de pasarela con vista a la laguna. Desde este primer nivel se puede descender a un segundo espacio de observación por medio de escaleras que sirven como mobiliario de descanso. Ver Figura 2.27. En si el módulo parece estar flotando sobre la laguna, generando una nueva experiencia para el usuario sin perder el confort.

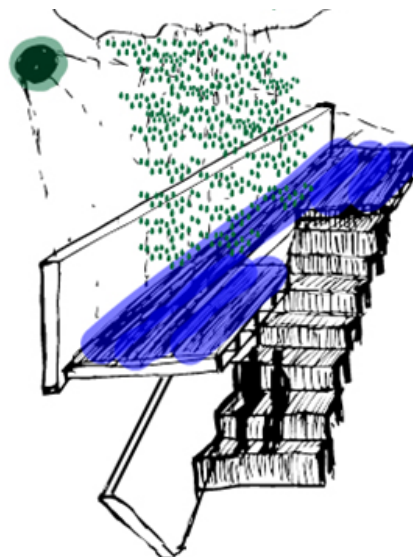

FIGURA 2.27: Vista frontal. Fuente y elaboración: Andersson Garzón.

Tabla 2.1

Proyecto	Componentes que destacan
Koblenzer Kanten	<p>La circulación define la forma inicial, con respecto al enfoque contextual.</p> <p>La forma triangular mantiene la vista 360°.</p> <p>Evita paredes sólidas para ganar visibilidad exterior</p> <p>Circulación continua desde el nivel inicial hasta el punto más alto.</p> <p>Mantiene una circulación vertical directa desde su acceso hacia el punto final del recorrido.</p> <p>Paneles que funcionan como galería y ayudan a bloquear los rayos solares.</p> <p>Maneja una estructura sobria.</p>
Los Gemelos	<p>Posesión en un punto de interés por su visibilidad hacia la ciudad y los cerros Renca y Guanaco, por las visitas recurrentes de ciclistas.</p> <p>Las dos pasarelas toman continuidad a la circulación existente con dirección al cerro Renca y Guanaco.</p> <p>El proyecto no compite con su entorno.</p> <p>La bicicleta incide en las medidas de la pasarela o balcón.</p> <p>Utilizan el desnivel del terreno para proponer plataformas que sirva como escaleras y área de descanso.</p>
Shalala	<p>Punto estratégico de descanso y contemplación hacia laguna Quilotoa.</p> <p>Vista sin obstáculos (tomado en cuenta el vidrio).</p> <p>Adaptación de su estructura con la topografía, con la iniciativa de evitar competir con su entorno.</p> <p>Módulo mantiene su integridad con espacios de vértigo y seguridad.</p>

3.1. Reseña histórica

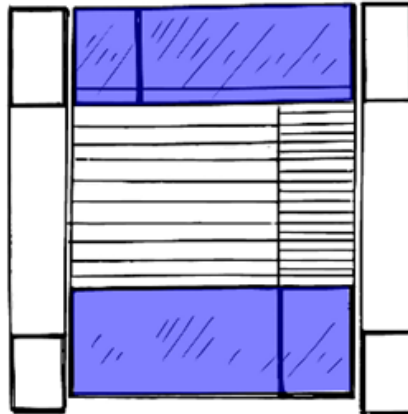
Los primeros colonos migran desde Remigio Crespo Toral, parroquia perteneciente a la provincia del Azuay, llegando a lo que hoy es San Juan Bosco en 1953, en busca de mejores días. El territorio estaba habitado por cuatro familias de la cultura shuar, quienes eran dueños de aquella selva; poco a poco empezaron a convivir y hacer negocios en base al intercambio de sus tierras con algunos objetos o alimentos de su interés, y así mismo de manera paulatina se fueron alejando aquellas tribus. En aquella época el clero religioso estaba al frente de la comunidad, donde deciden parcelar gran parte de los terrenos y repartir 14 cuadras a cada familia conforme iban llegando. (Ver Figura 3.1) En el transcurso de los años algunas parcelas se han donando a la Misión Salesiana para desarrollar proyectos o vender para recaudar fondos. El terreno donde se desarrolla el proyecto ha sido donado al municipio por el Sr. Segundo Salinas, donde varias veces se ha utilizado como escenario por su altitud, para dar serenatas en ocasiones festivas, para la quema del año viejo. Los religiosos han dado uso para los viacrucis, las instituciones educativas lo utilizaban como espacio deportivo y actualmente algunos ciudadanos lo usan como mirador (Peláez, 2021-11-07).



FIGURA 3.1: San Juan Bosco en 1964. Fuente y elaboración: Jaime Agget.

De acuerdo al último censo se estima que el cantón cuenta con cuatro mil habitantes,

teniendo el 80 % de colonos y el 20 % de nativos. Como actividad principal se tiene la producción agropecuaria. En cuanto a tradiciones los Sanjuanbosquenses festejan el año nuevo, carnaval, fiestas de cantonización y navidad, que son las más destacadas, y en gastronomía sus platos típicos han descendido desde la sierra por nuestros primeros colonos que son provenientes de la región andina (PDOT San Juan Bosco, 2019)

Las primeras edificaciones fueron de madera, la misma que se utilizaba en puertas, paredes, ventanas y sobre todo en su estructura, y teniendo una cubierta de paja. Prácticamente fue una arquitectura vernácula donde se utilizó materiales que ofrecían la zona. Posterior a ello se tiene edificaciones con materiales con procesos industriales. (ver Figura 3.1)

El espacio público en aquella época fue utilizado en un ambiente más familiar ya que todos se conocían y se reunían en un solo lugar, siendo la escuela Don Bosco la primera en el cantón, el lugar era apropiado por su amplitud y ubicación donde se desarrollaba todo tipo de festividades, de igual manera el parque central prestaba su espacio para la exposición ganadera y agrícola. Ver Figura 3.2



FIGURA 3.2: Feria agrícola en el parque central - San Juan Bosco en 1998. Fuente y elaboración: Lauro Estrella

En cuanto a su traza urbana cuenta con un núcleo que imparte la traza en damero, y a su alrededor empieza a tergiversarse el trazado por la topografía de las montañas, así mismo haciéndolo de forma empírica, ya que no se contaba con técnicos en aquella época.

3.2. Diagnóstico

3.2.1. Planteamiento del problema

El barrio “La Loma” del cantón San Juan Bosco se constituye como mirador por la altitud considerable que tiene, además por este lugar se encuentra la vía principal “Troncal Amazónica” que se dirige al cantón Gualaquiza que está al sur de la provincia, y al cantón Morona que se encuentra al norte. Ver Figura 3.3.



FIGURA 3.3: Barrio “La Loma” 2022. Fuente y elaboración: Andersson Garzón.

La falta de visión hacia el turismo, factor importante, es consecuencia de no contar con un reconocimiento de las potencialidades del sitio; en periodos anteriores no se pensó invertir en el lugar. No existen espacios diseñados y adecuados para el desarrollo de eventos artísticos, sociales y comunitarios que se han dado en el lugar. Actualmente el barrio es poco visitado ya que no cuenta con espacios que proporcionen comodidad a los visitantes. El uso de suelo ha sido perturbado, el mismo que genera un impacto visual, además aún necesita mejorar su condición barrial, como, por ejemplo, la capa de rodadura que da acceso al mismo.

El sitio destinado a un proyecto de espacio público para el cantón, pertenece al municipio, su borde está frente a la ciudad, se encuentra al mismo nivel de las viviendas del sector. (Ver Figura 3.4) El lote está vacante, tiene vegetación baja en degradación debido a la falta de mantenimiento constante, suele convertirse en un basurero barrial. Los fines de semana en la noche se da un uso informal lo cual genera insomnio y malestar a los ciudadanos.



FIGURA 3.4: Terreno de implantación. 2022. Fuente y elaboración: Andersson Garzón.

El sitio necesita de atención técnica para que los ciudadanos puedan dar un uso favorable a las actividades que han venido desarrollando, ya que es un espacio público con peculiaridades que les favorece, sin embargo, no responde a la demanda. Posteriormente puede ser el núcleo para nuevos proyectos, siendo un detonador del potencial turístico. Actualmente es utilizado como parqueadero, es evidente en su desgaste de la capa vegetal; en si ésta área se está desperdiciando por las visuales que posee hacia la ciudad y el cerro Pan de Azúcar y sus Siete Iglesias.

3.2.2. Determinación de características intrínsecas

3.2.2.1. Localización

La provincia de Morona Santiago se encuentra localizada al sur de la República del Ecuador, en la región amazónica u oriente. Está conformada por doce cantones: Gualaquiza, San Juan Bosco, Limón Indanza, Santiago de Méndez, Logroño, Taisha, Sucúa, Morona, Huamboya, Tiwintza, Pablo Sexto, y Palora. Ver Figura 3.5.



FIGURA 3.5: División provincial – Ubicación del cantón San Juan Bosco. Fuente: GAD San Juan Bosco. Elaboración: Andersson Garzón.

El cantón San Juan Bosco comprende a la parroquia urbana San Juan Bosco, siendo la cabecera cantonal; y las parroquias rurales: Pan de Azúcar, Santiago de Pananza, San Carlos de Limón y San Jacinto de Wakambeis. Ver Figura 3.6.

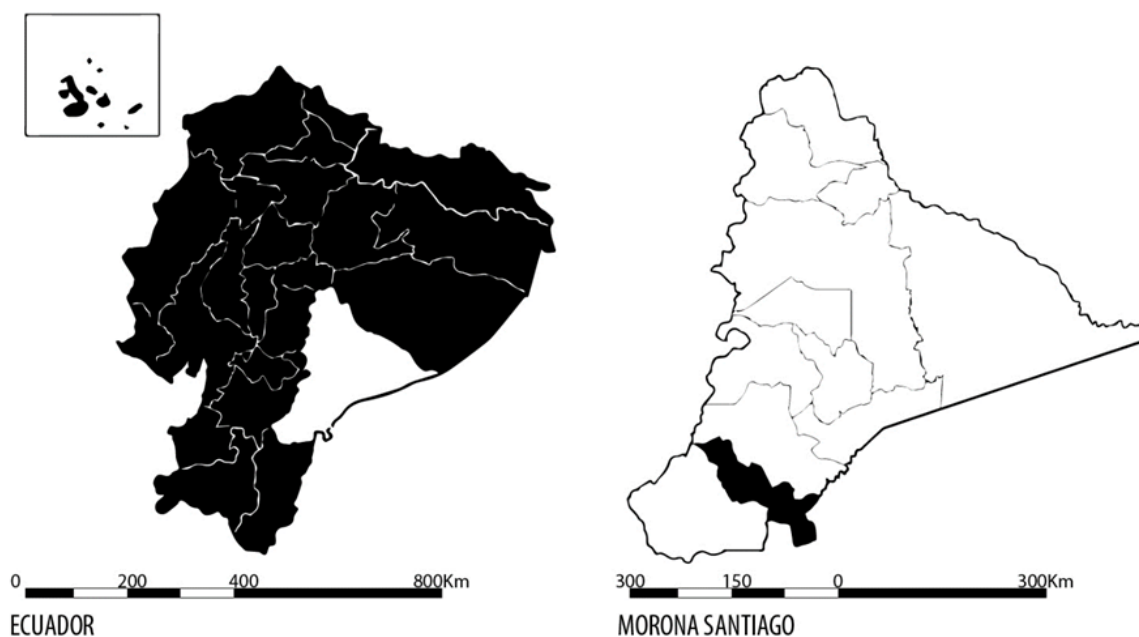

FIGURA 3.6: Parroquias rurales del cantón San Juan Bosco. Ubicación del terreno de estudio. Fuente: GAD San Juan Bosco. Elaboración: Andersson Garzón.

La ciudad de San Juan Bosco se encuentra localizada territorialmente en las faldas del cerro Pan de Azúcar, teniendo a mitad de la urbe el río Pan de Azúcar que recorre de sur a norte. La vía E45 troncal amazónica atraviesa por el costado este, siendo el acceso principal que conecta con los cantones vecinos. El área de estudio para el proyecto mirador turístico se encuentra al este del casco urbano, la cual pertenece al sector el progreso, barrio La Loma.

3.2.2.2. Límite del terreno

Al oeste del área de estudio se encuentra el centro cantonal, siendo la vista más amplia del proyecto por su topografía, de igual manera en esta dirección se encuentra un área vacante perteneciente a la municipalidad, que se puede vincular con el proyecto ya que los visitantes han dado uso como lugar de descanso por su vista privilegiada. Ver Figura 3.7.

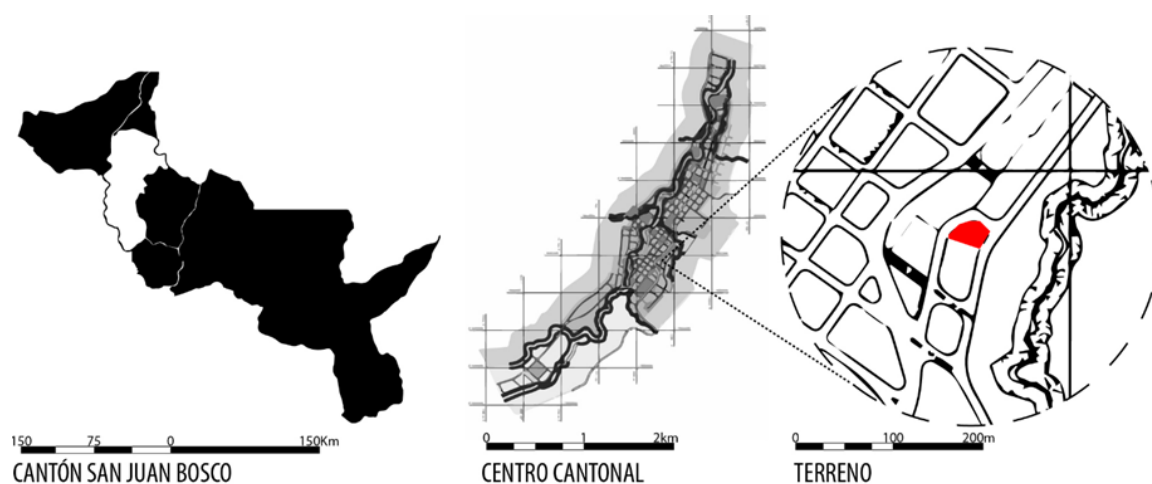
Al norte limita con una capa de vegetación alta, siendo un lote de terreno sin uso, donde se puede aprovechar su sombra en las mañanas; al sur con el colindante Wilson Altamirano quien ha edificado su vivienda de un piso; al este con el río La Misión rodeado de un bosque primario que ayuda a mantener su afluente y genera un hábitat para aves y mamíferos. Este río es limpio se encuentra en buenas condiciones para el uso de supervivencia de la comunidad.



FIGURA 3.7: Fotografía del contexto del área de estudio. Fuente: Satellites Pro. Elaboración: Andersson Garzón.



FIGURA 3.8: Fotografía Panorámica. Fuente: Dinamol Photography Elaboración: Andersson Garzón.

3.2.3. Delimitación del área de estudio

3.2.3.1. Área específica – croquis del área

El terreno tiene un área de 984.26 metros cuadrados, con una geometría irregular, posee lados angulares ya que se encuentra en la esquina de la lotización, y sus costados son rectos.

La topografía del terreno se considera plana, no tiene montículos dentro de su área. Se encuentra en una altitud de 1170 metros sobre el nivel del mar en diferencia del centro cantonal que está a 1125 metros sobre el nivel del mar, es decir tiene una altitud mayor, con 45 metros de diferencia. Ver Figura 3.9.



FIGURA 3.9: Topografía y planimetría. Fuente: GAD San Juan Bosco. Elaboración: Andersson Garzón.

3.2.4. Determinación de características extrínsecas

3.2.4.1. Subsistema construido

La tipología de vivienda en el sector muestra: Edificaciones entre una a dos plantas con paredes de madera y bloque (algunas enlucidas y pintadas), sus pisos son de cemento y madera con una cubierta de zinc, puertas de aluminio o madera al igual que sus ventanas adicionalmente hierro forjado. Ver Figura 3.10.

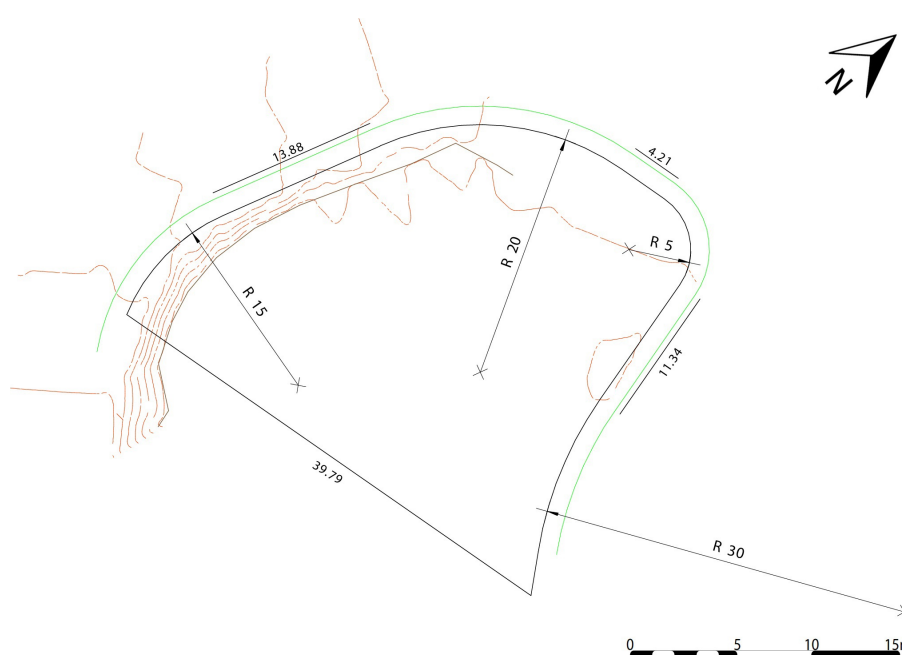

FIGURA 3.10: Tipología de vivienda del barrio La Loma Fuente y Elaboración: Andersson Garzón.

A nivel urbano, analizado con base en:

■ **Trama Urbana**

La estructura urbana del centro cantonal presenta un trazado en damero, es el tipo de planeamiento que han impartido los primeros colonos para organizar la ciudad con sus calles en ángulos rectos, creando manzanas cuadrangulares. Por los sectores urbanos la trama es irregular, esta se va acoplado a la geografía, fundamentalmente a la topografía e hidrografía.

■ **Sistema vial**

La calle S/N conecta el centro cantonal con el sector el progreso, tiene una sección vial de 6 metros, su capa de rodadura es de lastre la cual necesita de un mantenimiento continuo por las condiciones climáticas que enfrenta; dispone de una vereda de hormigón de 1.50 metros, la cual rodea el terreno. Ver Figura 3.11.



FIGURA 3.11: Sistema vial. Fuente y Elaboración: Andersson Garzón.

3.2.4.2. A nivel arquitectónico, analizado con base en:

- **Elementos preexistentes**

Dentro del terreno de estudio se verifica un camino de circulación el cual es de uso habitual para los habitantes del sector. El área está libre de construcciones anteriores, ésta limitado por una vía carrozable y el colindante Wilson Altamirano.

- **Elementos arquitectónicos predominantes.**

En la ciudad los elementos con más transición son de carácter administrativo y religioso los mismo que tiene un volumen predominante que resalta en la urbe (edificio municipal e iglesia matriz) Ver Figura 3.12, de igual manera hay espacios de cohesión social como el Parque Central y Parque Infantil que son visitados frecuentemente en la semana. El espacio natural más esencial de la ciudad es el río Pan de Azúcar ya que es un afluente limpio que permite disfrutar de sus aguas a todos los sanjuanbosquenses y visitantes; el cerro Pan de Azúcar es el icono que resalta en el paisaje por su tamaño y los elementos que caben en él, como las cascadas, vegetación y su fauna como son las aves.



FIGURA 3.12: Iglesia Matriz y Cerro Pan de Azúcar - Iconos de San Juan Bosco Fuente: Wilson Cabrera Photography. Elaboración: Andersson Garzón.

- Sistemas construidos** Las edificaciones en la ciudad de San Juan Bosco están compuestas por diversos materiales y elementos constructivos. A continuación, se describe lo elemento utilizados.

Tabla 3.1: Elementos constructivos. Fuente y Elaboración: Andersson Garzón

Elementos Constructivos		
Elemento	Composición	Materialidad
Estructura	Cimentación	Piedra y cemento
	Viga	Madera, acero, hormigón
	Columna	Madera, acero, hormigón
	Muro	Hormigón
	Piso	Hormigón y madera
	Entrepiso	Hormigón y madera
	Escalera	Hormigón y madera
Cubierta	Zinc, ardex, duratecho y paja	
Carpintería	Puerta	Madera, vidrio
	Ventana	Madera, vidrio
	Pasamanos	Madera, hierro forjado
	Cielo Razo	Madera
Paredes	Bloque	Bloque
	Madera	Madera
	Ladrillo	Ladrillo

- **Materiales de acabados**

Piso: Cerámica (porcelanato), Duela

Cielo raso: Duela, estuco.

Paredes: Duela, empaste, pintura, enlucido.

A nivel de servicios públicos, analizado con base en:

- **Servicios públicos básicos**

El barrio no cuenta con equipamientos de ningún tipo esta condición hace que la zona se vea abandonada, pero si dispone del servicio de agua potable, luz, alumbrado público, alcantarillado, recolector de basura e internet, que son factores que mejoran la calidad de vida de los pobladores para suplir sus necesidades.

3.2.4.3. Subsistemas natural

- **Clima**

“En el cantón se identifican tres tipos de clima, mega térmico o cálido, meso térmico templado cálido y meso térmico templado frío; por lo tanto, predomina el clima húmedo con pequeño déficit de agua, ocupa el 90% del territorio e incide en la totalidad de las poblaciones” (PDOT, 2019). San Juan Bosco tiene un clima diferente a los demás cantones de la provincia, es más templado por la altitud en la que se encuentra y el apego hacia las cordilleras de la provincia del Azuay.

- **Asoleamientos**



FIGURA 3.13: Asoleamientos. Elaboración: Andersson Garzón.

La incidencia del sol durante el día, concierne a sincronizar los espacios para el aprovechamiento de su recorrido. En la imagen se puede interpretar cuan es la posible afección del sol durante las horas del día en sitio de estudio, conociendo su línea de movimiento ya sea generando sombra e iluminación directa.

El aprovechamiento del sol, sería atraer luz en las áreas húmedas, calor en las noches y sombra en los espacios de estancia (áreas verdes, balcón y patio de comidas)

- **Precipitación pluvial**

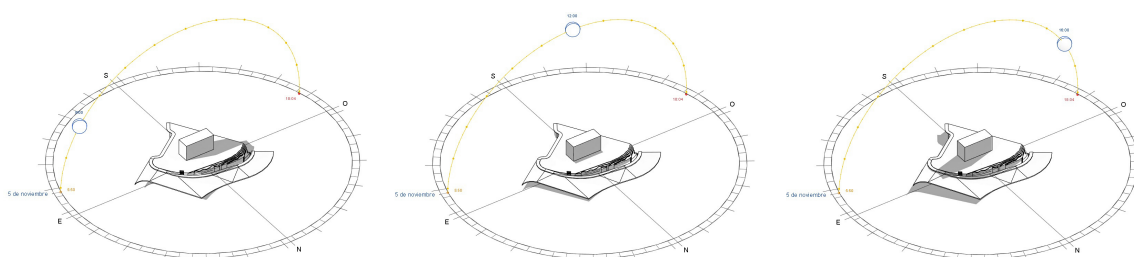
Según los datos impartidos por el programa de Nasa Prediction of worldwide Energy Resources, indica que en el mes de marzo se da la mayor precipitación en el año con 4mm al día, a partir de ese mes baja su intensidad hasta tener la menor precipitación en el mes de septiembre con menos de 2mm al día. El promedio anual de precipitación pluvial es de 2,9mm al día. Ver Figura 3.14.



FIGURA 3.14: Precipitación anual de San Juan Bosco. Fuente: Nasa Prediction of worldwide Energy Resources.

- **Suelo (tipo, resistencia y características físicas)**

La taxonomía y características del suelo del sitio de estudio es de tipo alfisol, teniendo horizontes y rasgos característicos diferenciado y especialmente el horizonte de arcilla, con fertilidad deficiente, considerando un suelo apto para construcciones libre de humus (PDOT San Juan Bosco, 2019).

- **Temperatura (mínima, promedio y máxima).**

Según los datos impartidos por el programa de Nasa Prediction of worldwide Energy Resources, indica que en el mes de junio la temperatura es mínima con 25.2 °C, a partir de ese mes la temperatura asciende llegando como máximo en el mes de noviembre con 33.2°C. El promedio de la temperatura anual es de 29,6°C. Ver Figura 3.15.



FIGURA 3.15: Temperatura anual de San Juan Bosco. Fuente: Nasa Prediction of worldwide Energy Resources

- Vientos** Mediante un análisis de vientos se establece que, en las horas de la mañana su procedencia es del noreste hacia el suroeste, el cual sigue el valle topográfico de la ciudad, y en las horas de la tarde y noche en sentido contrario, en base a las aguas de los afluentes que tiene ese recorrido. Esto implica en el diseño la ubicación de las áreas húmedas, para generar espacios confortables con el apoyo de elementos que ayuden a mitigar los olores, y direccionar las corrientes de viento hacia áreas con mayor temperatura. Ver Figura 3.15.



FIGURA 3.16: Vientos. Elaboración: Andersson Garzón.

- Flora y fauna del lugar.**

El cantón San Juan Bosco tiene a gran escala territorios con vegetación primaria por lo tanto dispone de flora y fauna a cortas distancias, de las cuales algunas especies han sido consideradas como identidad para algunos gremios o grupos sociales como por ejemplo el Gallo de la peña y la orquídea Robralia Rosea que por su forma y colores exóticos han quedado impregnadas como elemento principal de su logotipo.

Tabla 3.2: Flora y fauna representativa. Fuente y Elaboración: Andersson Garzón

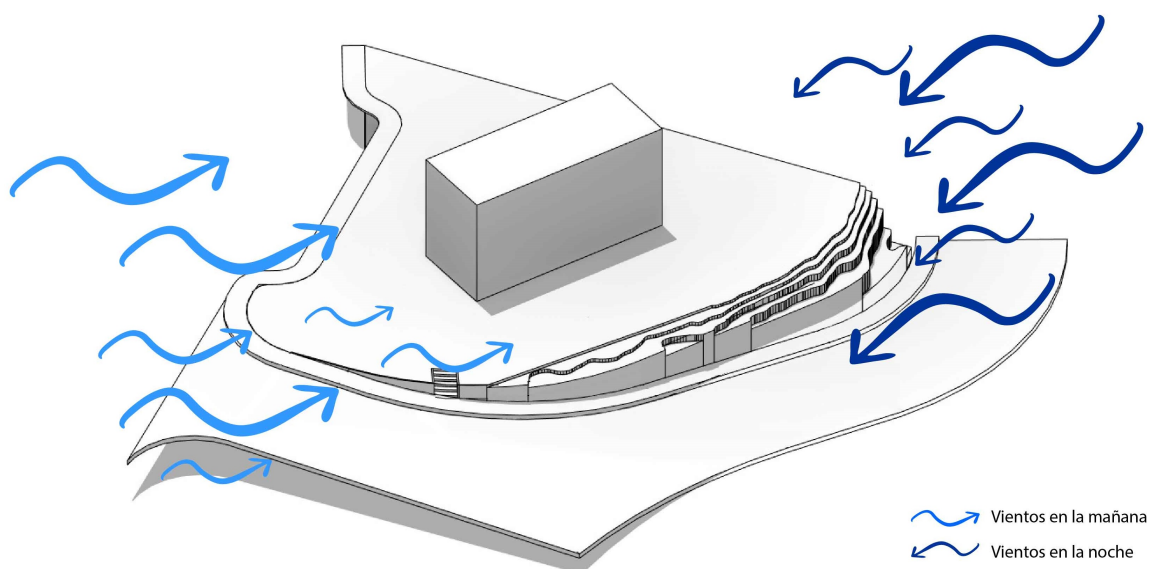

FLORA					
NOMBRE	TIPO			DESCRIPCIÓN	IMAGEN
	alta	media	baja		
Flor del bosque Melastomataceae Tibouchina ochyepetala		x		Resaltar el espacio con el color de sus flores.	
Cafetillo Rubiaceae Palicourea guianensis		x		Resaltar el espacio con el color de sus flores y las mismas atraen a los colibríes por su néctar.	
Bijao Marantaceae Stromanthe stromanthes		x		Sirve de ornamento e identidad, ya que sus hojas son utilizadas como envoltente del ayampaco (plato típico)	
Serrag Melastomataceae Miconia dolichorrhyncha	x			Sombra y frutos para las aves.	
Cesped (natural)			x	Ayuda a que los espacios sean multifuncionales (descanso, recreación e instalación de mobiliario portátil)	

Tabla 3.3

FAUNA		
NOMBRE	DESCRIPCIÓN	IMAGEN
Gallo de la peña Rupícola	Ave exótica de nuestro cantón, muchas veces representativa en logotipos de instituciones.	
Guitarrista Urraca Inca	Ave común en centro cantonal, llamativa por el color de su plumaje.	
Colibrí Amazilia Gorgibrillante	Colibrí común en el centro cantonal, atraídas por el néctar de las flores de la zona.	

■ Contexto

El uso de suelo según el PDOT del Cantón San Juan Bosco del 2019, el sector PU-3 tiene como uso principal actividades referentes a vivienda; uso complementario, actividades relativas a la prestación de servicios generales, intercambio y equipamiento comunal, la cual concierne al barrio La Loma que se encuentra dentro del sector de planeamiento urbano; finalmente plantean el uso de suelo restringido a las actividades relativas a la industria (PDOT San Juan Bosco, 2019)

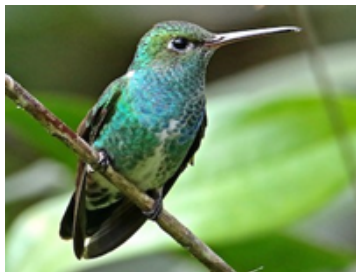
Se tiene tres equipamientos que determinan mayor uso los ciudadanos en el centro cantonal, donde existe una posible conexión con el proyecto mirador, uno de ellos es el edificio municipal ubicado a 950 metros de distancia, con un tiempo de recorrido a pie de 22 minutos; la iglesia y parque central están ubicados a 700 metros con un tiempo de caminata de 17 minutos y el parque infantil a 750 metros con un tiempo de 15 minutos.

La tipología de vivienda que se observa en el barrio son 5 edificaciones de un piso y 3 edificaciones de dos pisos, su cubierta es de zinc, paredes de bloque y madera, puertas y ventanas de madera y aluminio, pisos de hormigón y madera.

■ Tipo de vegetación

La vegetación en el territorio es baja, denominada maleza ya que no ha tenido ningún tratado o ha sido un sembrío con anterioridad. En la parte este, está rodeado de montañas con grandes áreas de pastizales; existen árboles frutales, maderables y algunos sembríos como yuca, plátano, papa china, caña entre otros por parte de los pobladores y finalmente se puede observar vegetación endémica que crece sin cultivo alguno, algunas de ellas son llamativas, generan microclimas y ecosistemas que atraen a especies silvestres.

Tabla 3.4: Incidencia de los agentes atmosféricos. Fuente y Elaboración: Andersson Garzón

Agente atmosférico	Incidencia	Estrategia
Sol	Áreas de servicio	Luz
	Área de estancia y contemplación	Calor y sombra
Viento		
Día	Área de servicio, estancia y contemplación	Control del calor
Tarde y noche	Área de servicio	Evacuación de olores

Propuesta de anteproyecto

El proyecto Mirador Turístico en el barrio La Loma del cantón San Juan Bosco, se concebirá en base a las necesidades planteadas en el programa del Think Tank por parte de los asistentes.

4.1. Think Tank

Es una estrategia de participación entre varios actores involucrados en un proyecto de cualquier disciplina o profesión. Esta actividad permite recolectar ideas, críticas u opiniones para planificar un futuro proyecto, que en este caso se aplica a la rama de la arquitectura, donde la comunidad se expresa a través de dibujos, opiniones escritas o esquemas, sus necesidades y deseos.

4.1.1. Tema Think Tank: Mirador Turístico

Fase 1. Estudio del contexto

Mirador Turístico, es un tema que involucra a la comunidad, los mismos que están interesados en su desarrollo, y serán quienes harán uso del mismo. Del tema principal se fracciona en temáticas con la intención de dividir a la comunidad en el evento y direccionar las ideas de forma ordenada, la cual permita entender lo expuesto.

En base al estudio de conceptos con referencia a la arquitectura y análisis de casos similares se pudo direccionar a las temáticas que se manejan en cada mesa como punto de interés para que la comunidad opine.

La información que la población aporte, tiene como fin ser considerada en el diseño, de manera que la gente sienta que también es parte de las decisiones del proyecto.

Fase 2. Capacitación del personal

Se seleccionaron actores con conocimientos previos de acuerdo a cada temática entre los cuales se involucra personas ligadas a las decisiones que pueden transformar la imagen urbana y paisajística del cantón.

El personal dirige todo el evento; cada mesa está bajo la responsabilidad de un líder capacitado, quien se encarga de guiar a los usuarios, explicándoles de que se trata, para que así puedan exponer sus ideas. En este caso se planteó tres temáticas:

Mesa 1 - Identidad: Ideas que permitan reconocer un lugar característico del cantón San Juan Bosco, basado en elementos tangibles e intangibles.

Mesa 2 - Turismo: Áreas que permitan generar actividades que activen la economía, en base a un lugar atractivo San Juan Bosco sea reconocido.

Mesa 3 - Espacio público: Ideas de espacios que compongan el lugar, para que sea inclusivo.

Fase 3. Invitación a la comunidad

Se le da la apertura a toda la comunidad de San Juan Bosco, buscando obtener la mayor cantidad de opiniones. Se invita también a grupos de personas que se dedican a actividades con fines turísticas y autoridades de diferentes instituciones.

Esta consideración permite que el proceso sea transparente, y lleve a resultados eficientes donde la comunidad se sienta parte del proceso, haciendo más relevante lo planteado en el diseño.

Fase 4. Día del evento

El evento tiene una duración entre 2 a 3 horas aproximadamente. Como primer punto, la bienvenida por parte del anfitrión, seguidamente una dinámica que ayude a generar confianza entre las personas y posteriormente hacer el recorrido por cada una de las temáticas planteadas para dejar las opiniones, cada mesa se equipa de herramientas para facilitar al usuario en compartir sus ideas, y debatir de forma verbal con sus compañeros. Cada usuario tiene dotes según su área de conocimiento, lo cual lleva a tratar diferentes puntos de vista, volviendo un ambiente enriquecedor, quienes forjan una idea más sólida.

Fase 5. Resultados

El anfitrión luego de obtener las ideas, opiniones o comentarios del día del evento, procesa toda la información y resume en una lista de forma ordenada, que sea fácil de entender y clasificar.

Los resultados dieron a conocer que la comunidad se inclina a que el proyecto muestre identidad, en base a monumentos, esculturas u otros similares. Además, se identificó que el lugar necesita de espacios que invite al usuario a visitar el barrio con zonas de recreación, descanso, contemplación y que se complemente con un espacio de servicio de alimentación que genere la permanencia en el lugar y que puedan llevarse una experiencia que ayude a ser público el lugar.

A continuación, se presenta la lista de opiniones, ideas, criterios y diferentes puntos expuestos en cada mesa, por parte de los asistentes.

Identidad

Monumentos:

- Encuentro del shuar y mestizo

- Patrono San Juan Bosco
- Orquídea
- Gallo de la peña
- El puma
- Raspa (pes del río pan de azúcar)
- Culebra hoja seca
- Vaca lechera
- Rana

Alas del gallo de la peña para fotografías (color del ave)

Placa de los primeros colonos

Tomar en cuenta alguna figura de los petroglifos

Mobiliario en forma de animales de la zona

Fusionar un volado en forma de mano y orquídea

Implementar vegetación endémica (flor del bosque, heliconias)

Turismo

Mural debajo del mirador

Simulación de una cascada (en una esquina)

Columpio

Una pirámide o torre con acceso para tener otras vistas y hacer fotos

Servicio de cafetería

No restaurante

Venta de comida típica – caldo de gallina, ayampaco, cuy con papas, entre otros.

Un recolector de botellas plásticas

Tener áreas verdes y rígidas

Tótems de fotografías de San Juan Bosco o promoción turística.

Espacio público

Tarima de vidrio y madera

Área de comida

Incluir baños

Acceso vial de primera (adecuado) con material de adoquín, concreto o asfalto.

Parqueadero

Combinar con áreas verdes

Telescopios como mobiliario

Área infantil – Juegos extremos (columpio)

Aplicar un diseño rustico (pasamanos)

4.2. Programa de necesidades

Luego de identificar las opiniones que se consideran viables para la propuesta de diseño, se plantea un programa de necesidades, que ayudará a determinar las decisiones de planificación del proyecto.

Tabla 4.1: Cuadro de programación arquitectónica. Fuente y Elaboración: Andersson Garzón

Zona	Subzona	Área	Mobiliario /elementos	# Personas	Tipo de piso %	
					duro	blando
Descanso	Área verde	150m ²	Bancas, Césped, piedra	50	10	90
	Área libre	100m ²	bancas	40	90	10
Recreación	Área infantil	100m ²	Arena, piedra, elementos didácticos	40	10	90
Comercio	Cafetería	10,80m ²	Cocina, fregadero, electrodomesticos.	2	100	0
	Patio de comida	40m ²	Sillas, mesas	20	100	0
Plaza de acceso	Área fotografía Pileta (monumento)	30m ²	Gallo de la peña	5	80	20
	Área libre	60m ²	Bolardos, basureros	20	80	20

Servicio	Baños	10,80m ²	Inodoro, lavabo, urinario	2	100	0
	Estacionamiento	55m ²	Señalética	4	100	0
	Bicicleros	10m ²		6	50	50

El proyecto direcciona el concepto de mirador con áreas que permitan interactuar entre personas de diferentes edades, donde se pueda conversar, saltar, jugar, alimentarse y asearse, de tal forma que contemplen el paisaje que su contexto le ofrece, hallando un confort para mantener su estancia con espacios de luz y sombra y mobiliario acorde a la necesidad o deseo.



FIGURA 4.1: Altitud de las vistas. Elaboración: Andersson Garzón.

El proyecto se enfoca en crear un espacio donde el usuario pueda disfrutar del contexto que lo rodea visualmente, del cual resalta, la ciudad, el cerro Pan de Azúcar y las siete iglesias, así mismo, busca aprovechar su topografía y la altitud en la que se encuentra. (ver Figura 4.1).

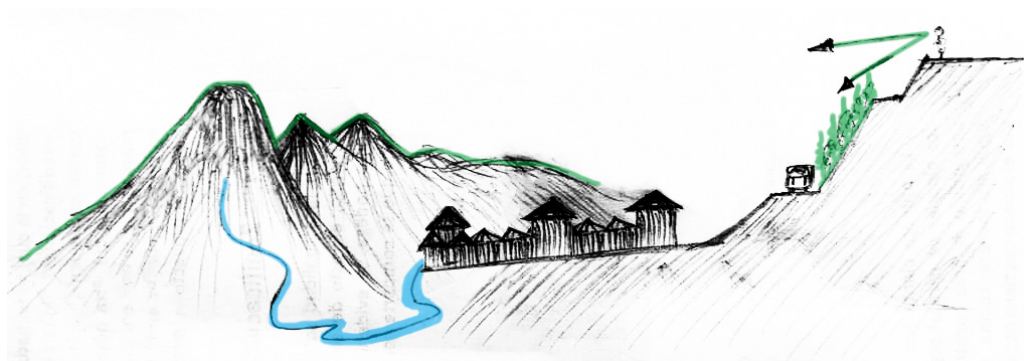

FIGURA 4.2: Vistas principales. Elaboración: Andersson Garzón.

En la Figura 4.2 se muestra el terreno enmarcado con la calle los salesianos y un camino peatonal delimitado por los usuarios que hacen uso como paso rápido hacia sus domicilios. Se muestra las vistas hacia los puntos de mayor interés, indicando que el borde del terreno

esta como prioridad para el avistamiento o contemplación del paisaje. Con estos rasgos que presenta el terreno en base al comportamiento del usuario, se inicia el proceso de diseño, ubicando las áreas en base a las propuestas impartidas por los pobladores en el evento del Think Tank.

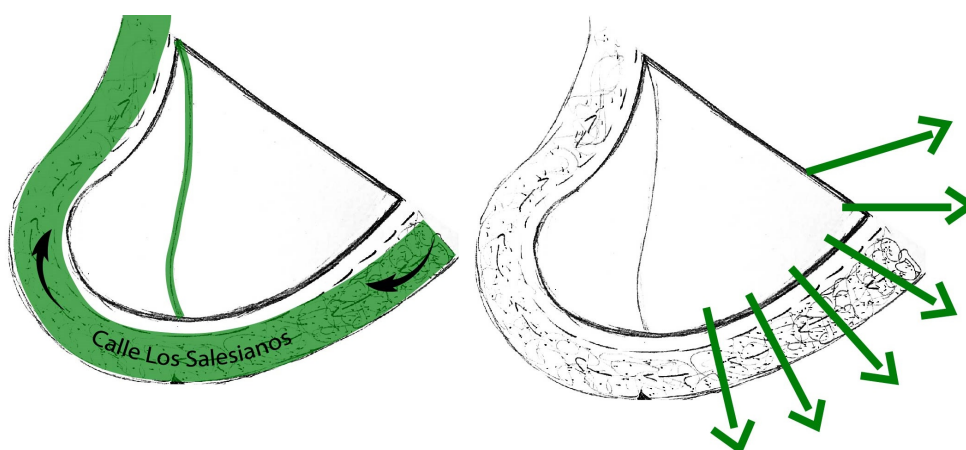

FIGURA 4.3: Proceso de zonificación. Elaboración: Andersson Garzón.

En la Figura 4.3 se indica el proceso de zonificación. Se empieza marcando dos ingresos, partiendo desde el camino peatonal existente, quien hace que se conecten entre sí; se les da un área elevada, considerando como una plaza, para que sirva de acogida a un grupo de personas, posteriormente se señala el área de contemplación donde se planifica una edificación, que ayude a elevar las vista hacia el horizonte. Y se termina con la circulación que nace desde de la plaza A de forma radial hacia la zona de contemplación, y desde la plaza B una circulación paralela a la zona de contemplación que divida las áreas.



FIGURA 4.4: Zonificación. Elaboración: Andersson Garzón.

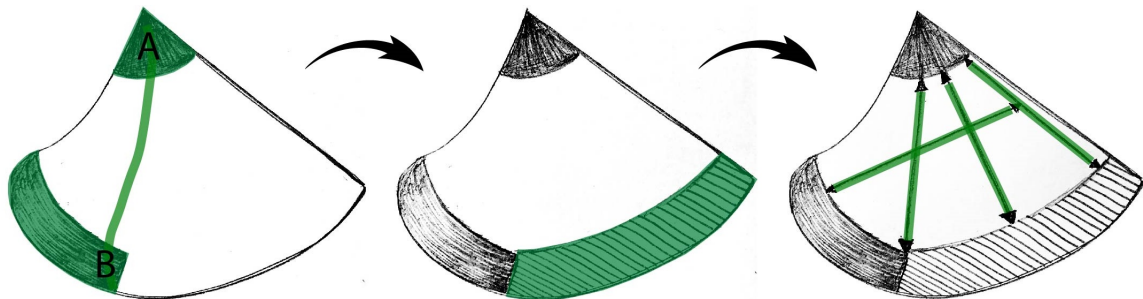

FIGURA 4.5: Formalidad inicial del elemento en altura. Elaboración: Andersson Garzón.

Previo a la intervención formal, se conoce que hay áreas que deben formar parte de esta edificación como: cafetería, baños y comedor.

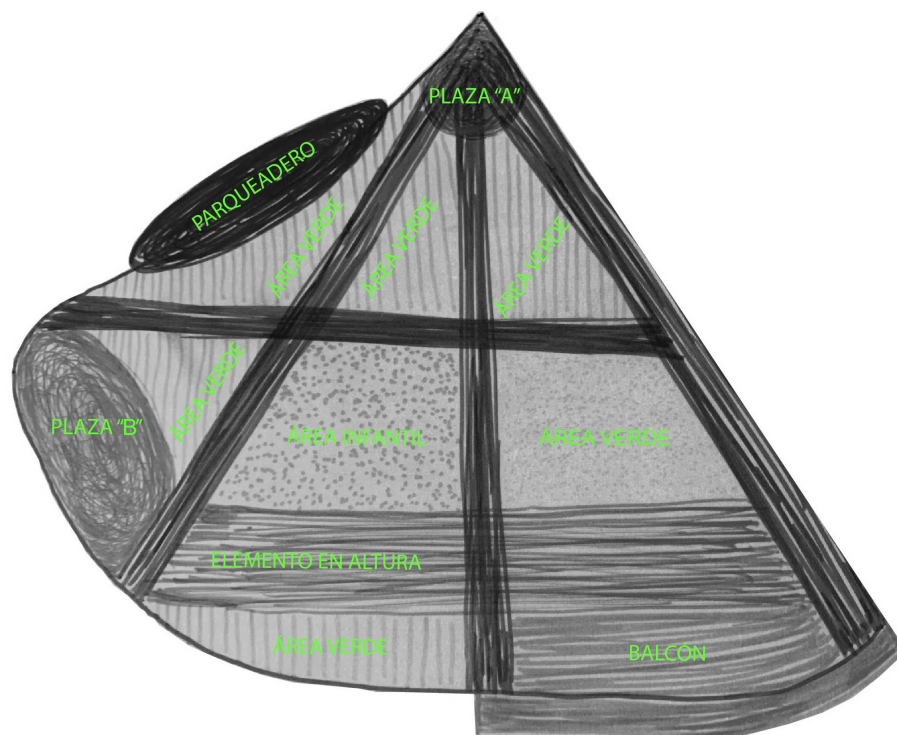
En la figura 4.5 se muestra el proceso de formalidad del elemento en altura. Se empieza con un bloque rectangular, su tamaño de acuerdo al área de la planificación, del cual se divide y se sustrae lo que impide la visualización.



FIGURA 4.6: Formalidad final del elemento en altura. Elaboración: Andersson Garzón.

Con la sustracción se tiene como resultado dos plataformas, que en seguida se da apoyo por medio de un bloque, que ayuda a la contención y dar privacidad a las áreas previstas para este módulo. De igual manera la losa de entepiso también está sostenida por columnas, con lineamientos radiales, para evitar la distorsión de las visibilidades. Se utiliza una cubierta a dos aguas, por lo que amerita el clima en la región. Ver Figura 4.6.

La formalidad del proyecto se constituye de la siguiente manera. Los baños públicos en la primera planta, ya que la mayor parte de personas van a estar en ese nivel de acuerdo al área, y en la segunda planta se propone la cafetería y patio de comidas por el nivel de vista que ofrece.

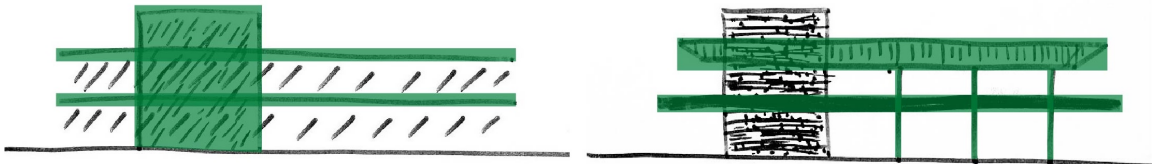

FIGURA 4.7: Incidencia de agentes atmosféricos. Elaboración: Andersson Garzón.



FIGURA 4.8: Emplazamiento. Elaboración: Andersson Garzón.

Tabla 4.2: Cuadro de materiales. Fuente y Elaboración: Andersson Garzón

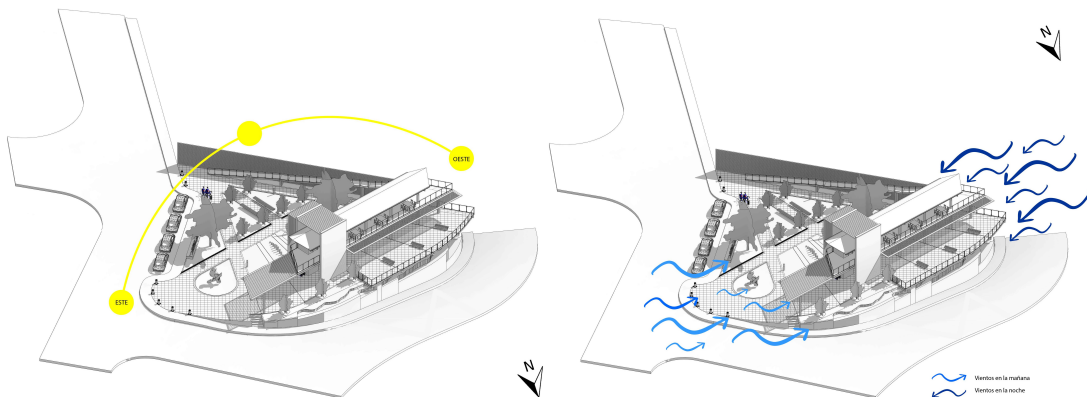
Áreas	Espacios	Material	Descripción
Descanso	Área verde	Césped	Disposición de un piso blando
Contemplación	Balcón	Vidrio	Evitar obstáculos en las vistas
Recreación	Área infantil	Arena y madera	Fortalecer la motricidad en los niños
Servicio	Baños Cafetería Patio de comidas	Piso de Cerámica Paredes de Bloque Cubierta de dura techo	Acabados de acuerdo a las edificaciones de su contexto.

La materialidad es un factor importante en la planificación del proyecto, esto se debe al clima al que va estar expuesto, por tal motivo los materiales empleados en la arquitectura han sufrido cambios con el paso del tiempo y a su vez han surgido más alternativas para la construcción, con una amplia posibilidad de elementos constructivos y estéticos.

En la localidad las primeras edificaciones han sido construidas con materiales de la zona como la paja, pambil, u otras maderas, asemejando a una vivienda de lo que se puede ver en la cultura shuar.

En el proyecto se utiliza una estructura metálica con una capa de pintura que asimila

a una textura de madera, emitiendo una imagen rustica; como acabado en el cielo raso se utiliza duelas de laurel que es común en una vivienda del cantón. Todas las paredes son de bloque de pómez enlucidas y pintadas. Los pisos son recubiertos de cerámica para dar mayor elegancia y sea fácil de limpiar; las circulaciones o camineras son de piedra, ya que ayudan a filtrar el agua por su porosidad y tiene un fácil mantenimiento.

4.3. Presupuesto referencial

El siguiente presupuesto se realiza considerando el estado del terreno si demolición alguna por lo que es un terreno baldío, en los cuales se indica cada rubro, los mismo que se detallan a continuación.

PRESUPUESTO PARA LA CONSTRUCCIÓN DEL MIRADOR

PRESUPUESTO						
Item	Código	Descripción	Unidad	Cantidad	P. Unitari	P. Total
1		TRABAJOS PRELIMINARES				1518,9
1,001	502031	Cerramiento Provisional de Zinc	m	45	27,05	1217,25
1,002	514060	Acometida provisional de agua potable	u	1	27,67	27,67
1,003	502031	Bodega provicional de madera	m2	9	25	225
1,004	514061	Acometida provisional de energia electrica	u	1	48,98	48,98
2		CIMENTACION				11223,6745
2,001	501009	Replanteo y nivelación	m2	984,26	0,78	767,7228
2,002	504045	Excavación manual en terreno sin clasificar	m3	42	13,96	586,32
2,003	506014	DESALOJO CON VOLQUETE 3-5 Km con material cargado a máquina	m3	35	2,15	75,25
2,004	513003	Acero de Refuerzo fy=4200 kg/cm2	kg	120,79	1,77	213,7983
2,005	507011	Hormigón Simple fc= 210 kg/cm2	m3	24,17	144,06	3481,9302
2,006	512044	Encofrado Recto	m2	70	9,92	694,4
2,007	527078	HORMIGON CICLOPEO 60p% HoSo 210KG/CM2, 40% PIEDRA	m3	15,57	124,92	1945,0044
2,008	505013	Relleno compactado con material de mejoramiento	m3	50	18,38	919
2,009	540194	Losa alivianada de hormigón simple f'c=210 Kg/cm2	m2	93,84	27,07	2540,2488
2,01	540195	Suministro y colocación de placa base 30x30cm, e:4mm	u	6	7,61	45,66
3		CUBIERTA				8152,0592
3,001	513013	Acero estructural en perfiles, suministro y montaje con equipo manual	kg	700	7,68	5376
3,002	540216	Cubierta Galvalume Tipo teja	m2	108	16,87	1821,96
3,003	540203	CUMBRERO DE GALVALUME e=0.35mm	m	24,32	5,56	135,2192
3,004	540014	Canal Recolector de agua lluvia	ml	48	13,52	648,96
3,005	540205	BAJANTES PVC 4"	m	24	7,08	169,92
4		CONTRAFISO, MAMPOSTERIA DE LADRILLO, ENLUCIDOS				10475,4175
4,001	527010	Replanteo de piedra e = 15 cm	m2	145,45	6,55	952,6975
4,002	527056	Losa de hormigón simple e = 6 cm, f'c = 210 kg/cm2	m2	140	11,26	1576,4
4,003	513005	Malla electrosoldada R-84	m2	120	2,9	348
4,004	510003	Mampostería de bloque de pomez ancho 25 cm con mortero 1:3	m2	220	18,12	3986,4
4,005	511001	Enlucido con mortero 1:3	m2	420	7,06	2965,2
4,006	511026	Empastado especial de paredes, incluye pintura	m2	86	7,52	646,72
5		INSTALACIONES				4480,27
5,001		INSTALACIONES DE AGUA POTABLE				216,28
005.001.001	544131	Punto de agua fria de PVC, d=3/4"	pto	1	26,64	26,64
005.001.002	544130	Punto de agua fria de PVC, d=1/2"	pto	6	26,76	160,56
005.001.003	544032	Punto de agua caliente de PVC, d=1/2"	pto	1	29,08	29,08
5,002		INSTALACIONES DE DESAGUE				2839,31

005.002.001	504045	Excavación manual en Terreno sin clasificar	m3	75	13,96	1047
005.002.002	506014	DESALOJO CON VOLQUETE 3-5 Km con material cargado a máquina	m3	16	2,15	34,4
005.002.003	515007	Tubería PVC para desagüe, d= 110 mm	ml	90	6,24	561,6
005.002.004	515039	Tubería PVC para desagüe, d= 50mm	ml	30	3,41	102,3
005.002.005	515017	Codo de PVC 110mm x 45 grados para desagüe	u	3	5,19	15,57
005.002.006	515016	Codo de PVC de 50mm x 45 grados para desagüe	u	8	2,01	16,08
005.002.007	515014	Codo de PVC 110mm x 90 grados para desagüe	u	4	3,92	15,68
005.002.008	515023	Reductor PVC de 110mm a 50mm para desagüe	u	4	4,81	19,24
005.002.009	515038	Sifón de PVC de 110mm para desagüe	u	6	12,65	75,9
005.002.010	538015	Inodoro redondo blanco de una pieza tipo Edesa (modelo Oasis) o similar , incluye accesorios	u	3	196,36	589,08
005.002.011	522041	Lavamanos para empotrar, incluye accesorios de instalación	u	3	75,78	227,34
005.002.012	544088	Extractores de olores baño	u	3	45,04	135,12
5,003		INSTALACIONES ELECTRICAS				1424,68
005.003.001	523368	Punto de Tomacorriente	u	8	21,71	173,68
005.003.002	523369	Punto de iluminacion	u	14	39,97	559,58
5	523370	Picado de pared para instalaciones electricas	ml	20	2,63	52,6
		Luminaria led de alumbrado 120v	u	14	45,63	638,82
6		ACABADOS				30816,7324
6,001	540218	Ceramica	m2	120	19,1	2292
6,003	540016	Cielo raso duela de laurel, incluye estructura, suministro y colocación	m2	210	38,91	8171,1
6,005	535174	Puerta de madera 2.1x0.90m exterior de Seike	u	3	335,5	1006,5
6,007	500044	Ventana de Aluminio y vidrio corrediza	m2	2	16,5	33
6,008	540219	Mesón de hormigón incluye fregadero y llave de fregadero	Global	1	686,99	686,99
6,009	500001	Barra	ml	4,5	165	742,5
6,01	540183	Mueble de cocina bajo	ml	8,5	165	1402,5
6,012	500121	Grada de hormigón	m	3,92	396	1552,32
6,008	500123	limpieza final y desalojo	m3	994,26	1,24	1232,8824
6,013	539070	Pasamano de acero Inoxidable y vidrio	ml	103	132,98	13696,94
7		JARDINERÍA				19605
7,001	541209	Lipiezan de maleza	m2	240	3,24	777,6
7,002	541210	Preparación de la tierra con abono y fertilizante	m2	240	5,25	1260
7,003	541211	Plantación de arboles y plantas	u	54	10,5	567
7,004	541213	Monumento Gallo de la Pela	u	1	7500	7500
7,005	541213	Camineras de piedra	m2	210	45,24	9500,4
8		JUEGOS INFANTILES				1287
8,001	54173	Arena de playa	m3	36	24	864

8,002	54171	Piedras de río	u	14	27	378
8,001	54177	Tuvo infantil para parque	u	1	45	45
SUBTOTAL						77103,1019
IVA					12.00%	9252,372
TOTAL						86355,47

4.4. Plantas arquitectónicas

4.4.1. Emplazamiento

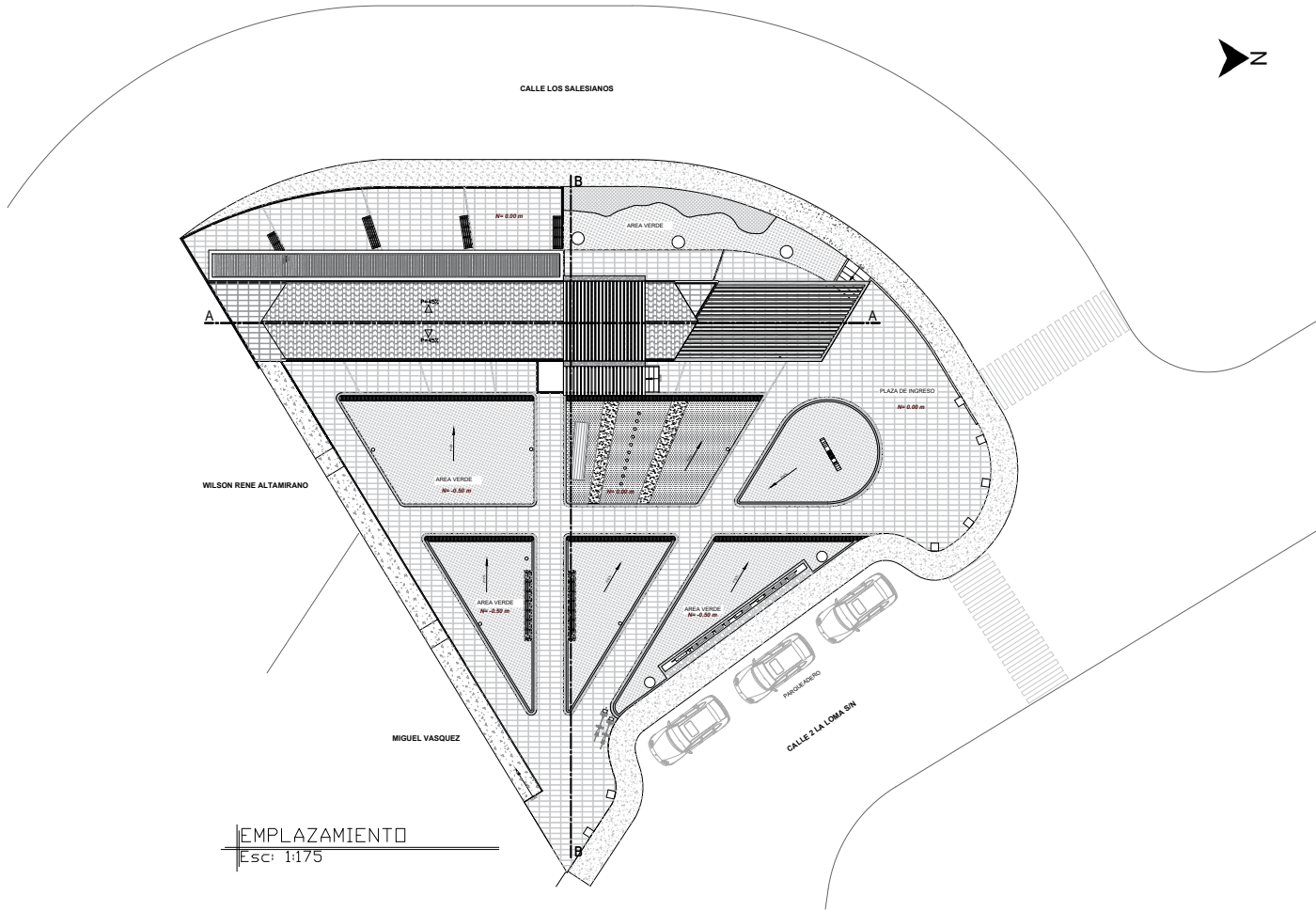

EMPLAZAMIENTO
Esc: 1:175

4.4.2. Planta baja

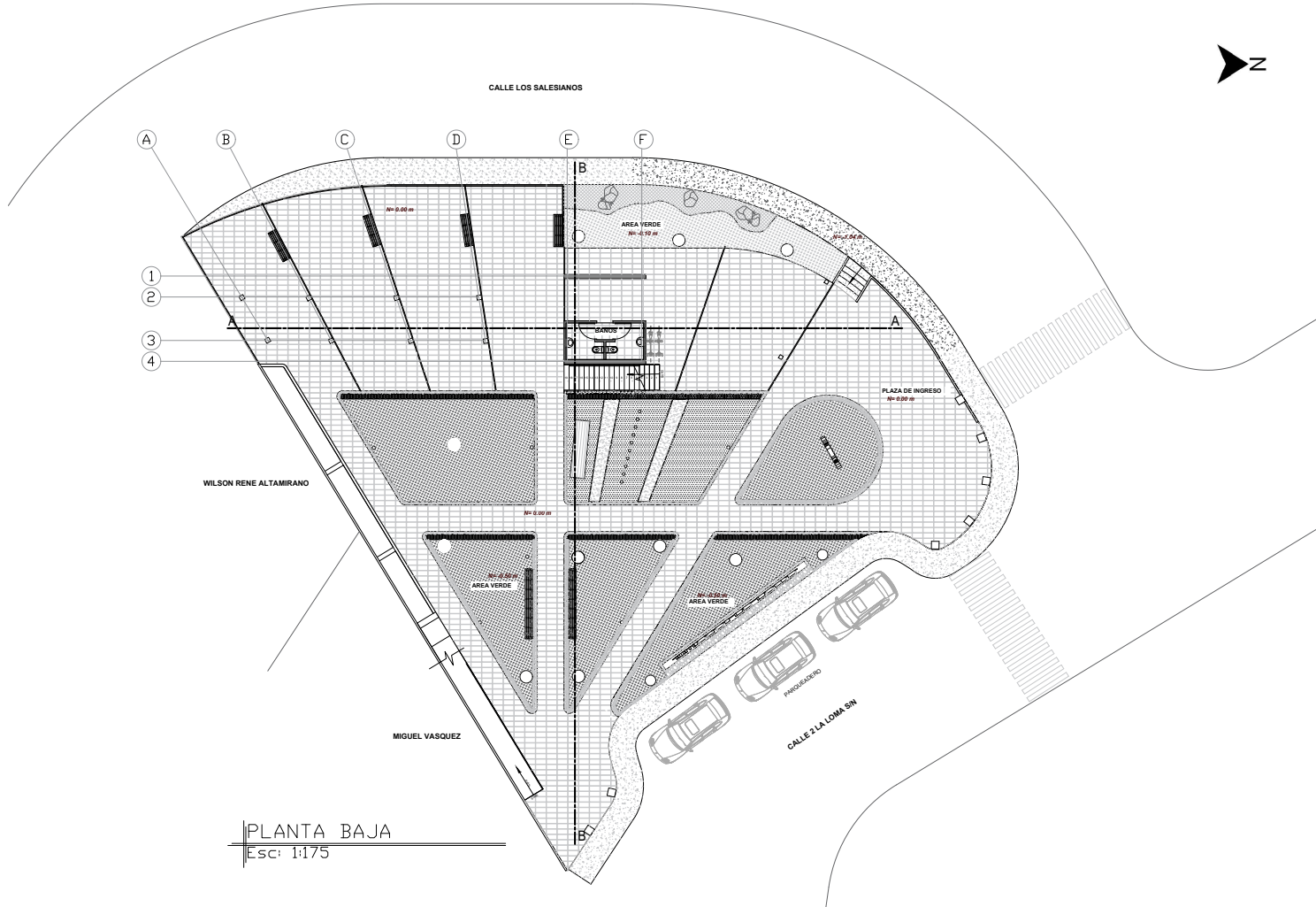

4.4.3. Planta alta

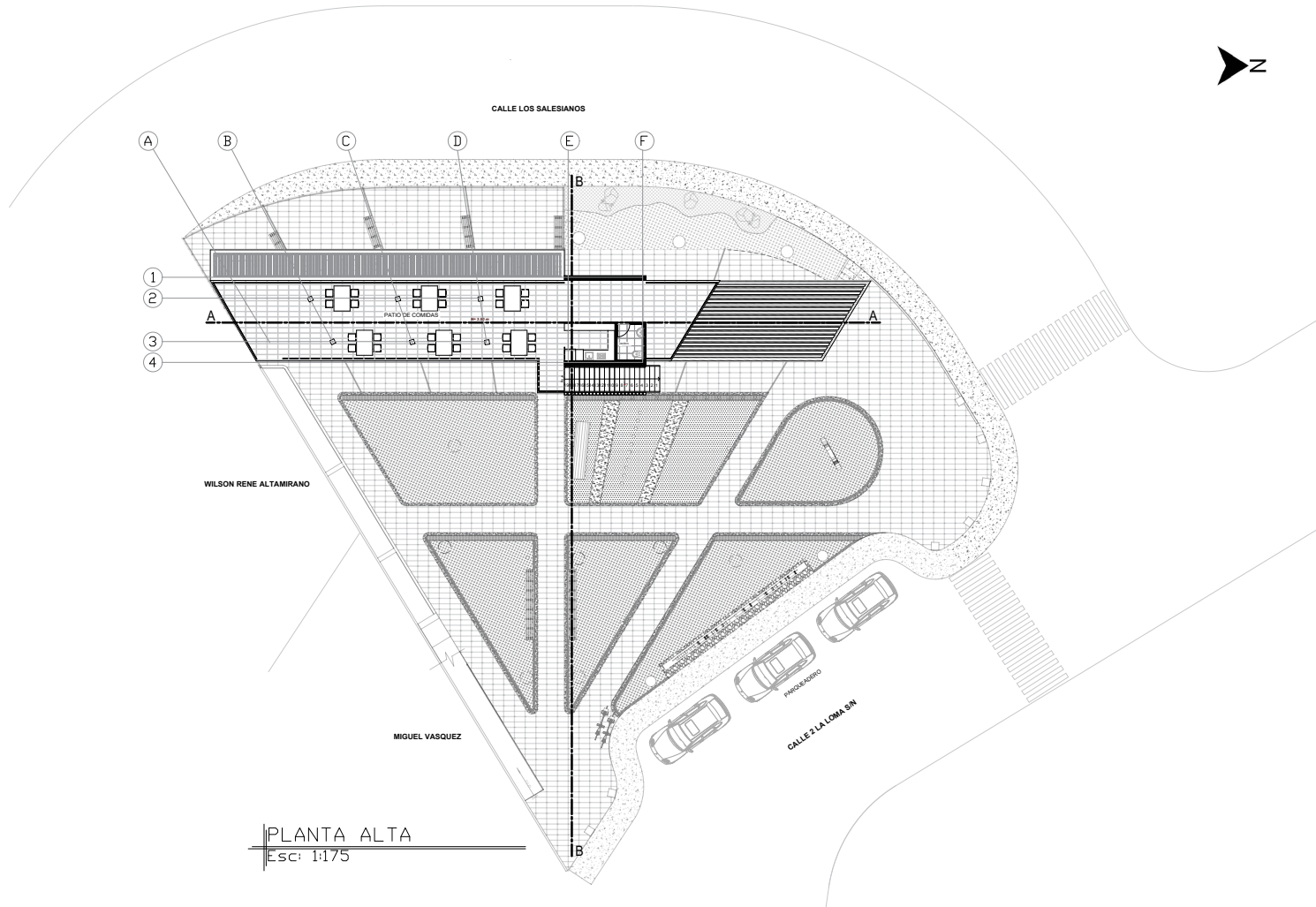

4.4.4. Elevaciones

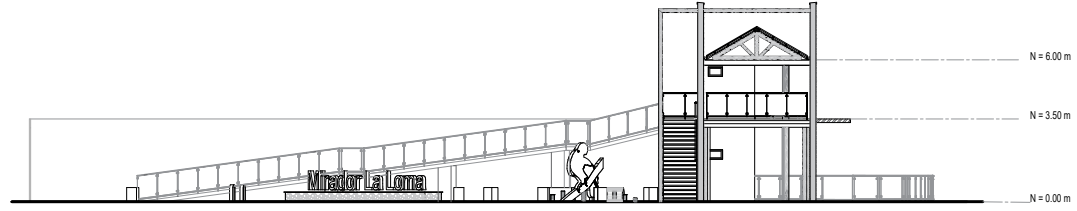

ELEVACION SUR
Esc: 1:150

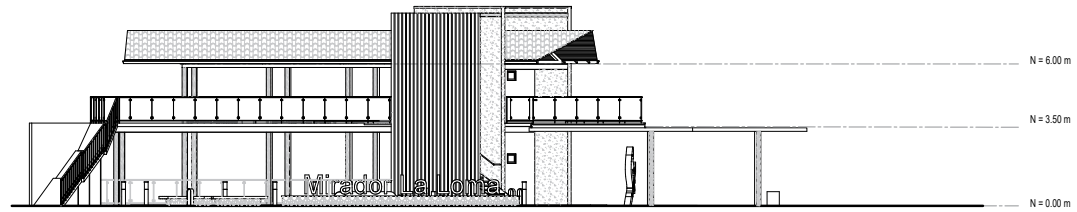

ELEVACION ESTE
Esc: 1:150

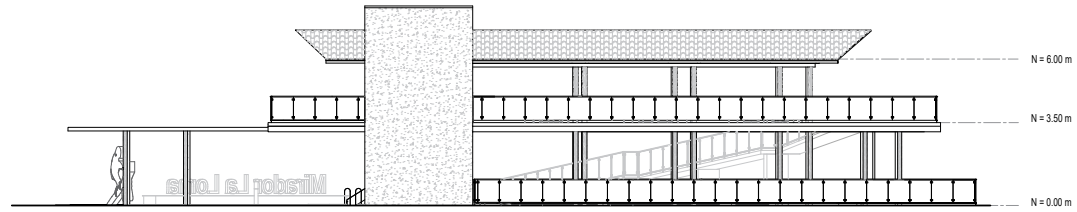

ELEVACION OESTE
Esc: 1:150

4.4.5. Secciones

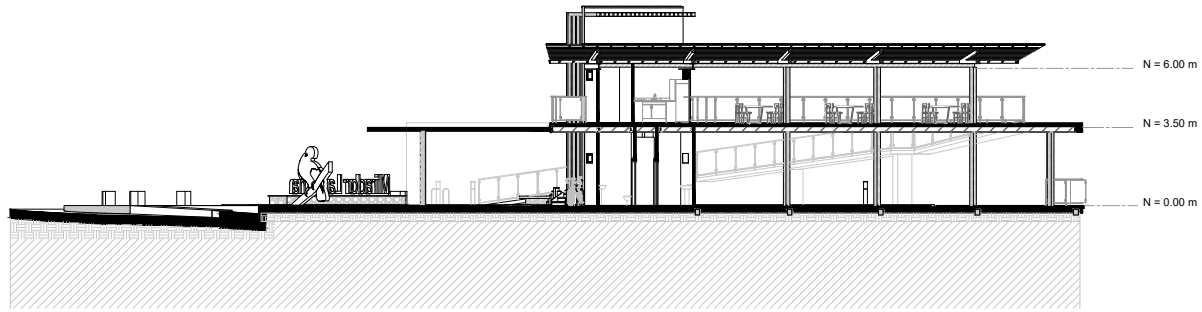

SECCIÓN A - A
Esc: 1:150

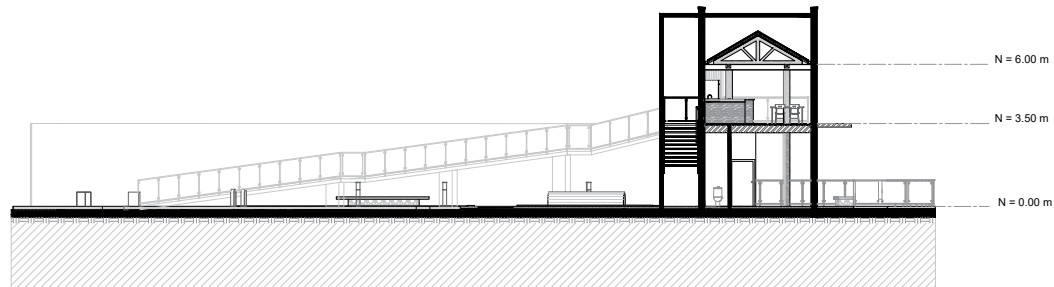

SECCIÓN B - B
Esc: 1:150

4.5. Renders Exteriores de la propuesta del proyecto



FIGURA 4.9: Perspectiva Norte. Elaboración: Andersson Garzón.



FIGURA 4.10: Plaza de Ingreso. Elaboración: Andersson Garzón.



FIGURA 4.11: Perspectiva Noroeste. Elaboración: Andersson Garzón.

4.6. Renders Exteriores de la propuesta del proyecto



FIGURA 4.12: Área verdes de recreación y descanso. Elaboración: Andersson Garzón.



FIGURA 4.13: Área de contemplación y descanso. Elaboración: Andersson Garzón.



FIGURA 4.14: Patio de comidas y cafetería. Elaboración: Andersson Garzón.

Conclusión del capítulo 1

La discusión bibliográfica se direcciona a la importancia del espacio público, como la oportunidad de realizar diversas actividades para todos. Un elemento fundamental para que esto se consiga se consideró la participación ciudadana en base a la herramienta del Think Tank que ayudó a identificar las necesidades de los usuarios y que se integren a las decisiones del proyecto. A partir de esto se busca dar identidad al diseño en base a elementos naturales propios de lugar, siendo la vegetación parte del proyecto, no solo en el recorrido sino en las visuales más importantes que se consideraron; todo esto ayuda en la reactivación del espacio público. La ergonomía del mobiliario es esencial para el confort del usuario en los espacios de descanso y contemplación del paisaje.

Conclusión del Capítulo 2

La morfología lo interpreto como una línea de transformación de cada proyecto, en base a las condiciones del contexto o elementos existentes, sumado a las necesidades y deseos del usuario. Cada diseño tiene su justificación en base a este proceso, que se ha podido evidenciar en el análisis formal y funcional. Todo este proceso me ayudó a entender el contexto para que el proyecto se integre al lugar sin mayor impacto, cumpliendo con las necesidades emitidas.

Hay diversas metodologías para un análisis de referentes, pero desde mi perspectiva el más propicio es el empleado por el arquitecto Guillermo Casado, que de igual manera he podido valarme de mis conocimientos recibidos en clases para aumentar algunos rasgos, como son los gráficos, que ayudan a reflejar un trabajo de calidad. Esta sucesión de gráficos ayuda a entender el proceso de diseño del proyecto.

Conclusión capítulo 3

El anfitrión del proyecto es el usuario, el cual se ha respetado las medidas de circulación y también se ha evitado las barreras arquitectónicas dando accesibilidad segura a los visitantes de diferentes edades, volviéndose un lugar inclusivo. El sitio por sus características naturales permite la activación del espacio público aprovechando sus visuales por su altura en referencia al casco urbano, por lo tanto, se trata de aportar turísticamente para mejorar el desarrollo del lugar, mediante el disfrute del sitio y del entorno.

- Anteriormente en el cantón San Juan Bosco el espacio público ha sido considerado monótonamente; actualmente está pensado para desarrollar varias actividades, es decir, un espacio multifuncional; ya no se puede pensar en diseñar un lugar con una sola función, lo cual implica a crear áreas flexibles, donde el proyecto se pueda

adaptar a las necesidades que muestran los usuarios en las distintas épocas del año, como: festividades, vacaciones, entre otros factores.

- Hay varias definiciones sobre los temas tratados que sin embargo convergen al mismo punto, buscando el bien común de las personas, lo determina en base a su experiencia, esto ayuda a no caer en mismo hoyo que ellos fueron.
- La imagen actual en nuestro medio nos demuestra que hay que mejorar en los diferentes ámbitos que nos involucra como arquitectos, basándonos en investigaciones y experiencias de nuestros pasados, para evitar cometer los mismos errores.
- Investigar y aplicar nuevas formas de estudios para el levantamiento de información, es una manera de avanzar con las tendencias del siglo actual, esto implica a una estructura dinámica donde pobladores de distintas índoles puedan interactuar y manifestar sus necesidades, en un programa como el Think Tank.
- Involucrar nuevos proyectos con perspectivas turísticas que ayuden a mostrar la belleza natural que posee el cantón y sirva como un apoyo para mejorar la economía de los ciudadanos en base a emprendimientos. San Juan Bosco puede ser visto como un destino turístico con el apoyo de infraestructura acoplada a sus elementos naturales.

Recomendaciones

- Considerar a la flora y fauna como identidad en los proyectos, ya que ayuda a tomar conciencia en el cuidado y protecciones de los mismos y a su vez evitar el estado de extinción.
- Apoyo a la ejecución de proyectos que ayuden a dinamizar la economía de los sectores que forman el casco urbano, y mitigar los puestos de trabajo público. Ya que las actividades turísticas mueven varios puntos de negocio como, transporte, hospedaje, entre otros.
- A las organizaciones vinculadas al turismo, tomar en cuenta este tipo de proyectos de forma presupuestaria para aumentar las visitas de extranjeros y mejorar la economía de nuestro país en base al turismo.
- En el proceso de diseño utilizar elementos didácticos que nos ayuden a percibir su resultado en base al contexto, ya sea de formar visual o táctil. No quedarse solo con lo virtual, más bien realizar maquetas donde se pueda manipular.

Referencias

- Alvero, P. (2016). *Participación y sistemas emergentes. estrategias bottom-up en arquitectura y urbanismo*. Universidad de Sevilla.
- Amoroso, M., y Galvis, M. (2015). *Espacio público sustentable: diseño urbano-arquitectónico de una red de espacio público inclusivo para niños en el centro histórico de Cuenca* (Tesis de grado). Universidad de Cuenca, Cuenca, Ecuador.
- Arango, S., y Lopez, A. (2021). Diseño Urbano Participativo del Espacio Público. *Una herramienta de apropiación social*. *Bitácora Urbano Territorial*, III(31), 13–26. doi: 10.15446/bitacora.v31n3.86798
- Araya, M. (2021). *Ergonomía consiente en la arquitectura, información e interacción entre el entorno construido, el ser humano y su bienestar integral* (Tesis doctoral). Universidad Internacional de Catalunya, Barcelona.
- Ariza, S., y García, J. (2016). El usuario en el espacio público. interacción, experiencia y participación. *DECUVANUS*, 1(1), 142–157.
- Asamblea Constituyente. (2018). *Constitución de la República del Ecuador*. <http://servicios.agricultura.gob.ec/transparencia/> (Recuperado el noviembre de 2018, de Constitución de la República del Ecuador:)
- Asamblea Nacional. (2015-02-20). *Ley del deporte, Educación Física y Recreación*. <https://www.deporte.gob.ec/wp-content/uploads/downloads/2015/03/LeydelDeporte.pdf>. (Recuperado el Noviembre de 2018, de Ley del deporte, Educación Física y Recreación:)
- Asamblea Nacional Ecuador. (2017-10-27). *Ley orgánica de discapacidades*. <https://www.consejodiscapacidades.gob.ec/wpcontent/uploads/downloads/2017/11/Reglamento-lod-decre-194.pdf>. (Recuperado el Noviembre de 2018, de Ley Orgánica de Discapacidades:)
- Barón, J. (2018). *Espacios urbanos culturales para la creación de una identidad común parque cultural para el desarrollo lúdico de las expresiones artísticas* (tesis de grado. Bogotá: Universidad Católica de Colombia.
- Biblioteca nueva*. (s.f.).
- Borja, J. (2003). [Ob. cit.].
- Brandao, P. (2014). Diseño urbano e interdisciplinarietà. *On the waterfront*, 30, 58–72.
- Brandt, C. (2016). *Plaza miradora como integrador del espacio natural con el espacio urbano en la ciudad de baños*. <http://www.dspace.uce.edu.ec/bitstream/25000/9497/1/T-UCE-0001-0289.pdf>
- Briceño, M., y Gómez, L. (2011). Proceso de diseño urbano - arquitectónico. En *Provincia* (pp. 25 ,93–116).
- Cambó, E. (2008). Las múltiples miradas de la relación paisajística de Santiago con su bahía. *Arquitectura y Urbanismo*, 1, 8–13.
- Carrasquilla, J. (2018). *El Espacio Urbano Como Escenario de Aprendizaje Parque*

-
- Educativo para la Formación “Casa Loma* (Tesis de pregrado). Universidad Católica de Colombia, Bogotá.
- Chong, M., Carmona, A., y Pérez, M. (2012). El análisis de sitio y su entorno en el desarrollo de proyectos arquitectónicos y urbanos. *RUA*, 8.
- Delgado, M., Cuichán, D., y Sancán, M. (2017). *Algunas especificidades acerca de la ergonomía y los factores de riesgo en salud ocupacional* (Vol. 2). doi: 10.23857/casedelpo.2017.2.7.may.1220-1229.
- Eligio, C. (2013). Diseño de experiencias. *Revista de Arquitectura*, 15, 78–136.
- Espinosa, A., Aguirre, M., y González, J. (2018). *Reflexión sobre el espacio público urbano desde la periferia y ruralidad*. Sentidos Urbanos.
- Fernández, V. (2014). Promoviendo un diseño urbano participativo: experiencias desde la práctica y la docencia. *AUS*, 15, 22–27. doi: 10.4206/aus.2014.n15-05
- Fraser, J. (2011). *What I bring to UX from... architecture. Bringing inspiration from architecture*. <http://johnnyholland.org/2011/09/what-i-bringto-ux-from-architecture/> (Consultado en:)
- GAD Municipal Quito. (2003). *Ordenanza 3457*. http://www7.quito.gob.ec/mdmq_ordenanzas/Ordenanzas/ORDENANZAS%20A%C3%91OS%20ANTERIORES/ORD-3457%20%20NORMAS%20DE%20ARQUITECTURA%20Y%20URBANISMO.pdf (Recuperado el 1 de Noviembre de 2018, de ORDENANZA 3457:)
- Gallardo, L., y Toledo, M. (2020). Etnografía para proyectos arquitectónicos: Inclusión de la perspectiva de habitante. *Arquitectura*, 19, 198–2016. doi: 10.4013/arq.2020.162.02
- Gamboa, P. (2003). El sentido urbano del espacio público. *Bitácora Urbano Territorial*, 7, 13–18.
- García Acosta, G. (2002). *La ergonomía desde la visión sistémica*. Bogotá: Universidad Nacional de Colombia.
- Gorgeu, Y., y Jenkins, C. (1995). *La charte paysagère. Outil d'aménagement de l'espace intercommunal, París, La Documentation Française*.
- Guillén, V., y Orellana, D. (2016). *La influencia de la vegetación arbórea urbana para disminuir el nivel de polución y alcanzar el confort climático*.
- Harvey, C. (2007). *Evaluación y conservación de biodiversidad en paisajes fragmentados de Mesoamérica*. Santo Domingo, Costa Rica: Efrén Molina Vega.
- La Portilla, M. (2017). *Diseño arquitectónico i básico, utilizando los principios ordenadores y perceptuales de la forma*”. Universidad Ricardo Palma. Facultad de Arquitectura y Urbanismo.
- Lema, L. (2017). *Diseño, desarrollo e implementación de un sistema de información para el monitoreo del patrimonio edificado de la ciudad de Cuenca, basado en un modelo de conservación preventiva* (Tesis de grado). Universidad de Cuenca.
- Luengo, M., y Arreaza, H. (2003). *La ergonomía en el diseño de mobiliario urbano. caso: ciudad de mérida*. Venezuela.
- Martí, P., Nolasco, A., y Serrano, L. (2016). *Renovación de espacios públicos turísticos: evaluación e indicadores*.
- Michel, B. (2005). La historia de la ciudad. es la de sus espacios públicos. *Arquitectura y Urbanismo*, 1, 7–15.
- Molina, E., Ercolani, P., y Ángeles, G. (2016). La construcción de los espacios públicos
-

-
- de ocio en la ciudad de Quito. *Siembra*, 3, 123–146.
- Moya, A. (2011). *La percepción del paisaje urbano*. Madrid, España.
- Munizaga, A. (2014). *Diseño urbano: Teoría y método*. Santiago, Chile: Ediciones UC.
- Muñoz, F., y Roquefort, R. (2019). Ergonomía como estrategia adaptiva del espacio público. Un análisis crítico al paradigma urbano actual. *Bitácora Urbano Territorial*, 29(2), 159–168.
- Nicolás Poirier, N. (2015). *Espacios públicos, espacios críticos*. <https://dialnet.unirioja.es/servlet/articulo?codigo=5156248>. (Prometeica (Mar Del Plata), (11), 41-58.)
- Noguera, A. (2004). *El reencantamiento del mundo. boulevard de los virreyes 155*.
- Núñez, D. (2015). *Elementos paisajísticos para miradores turísticos en el caserío nicolás martínez de la parroquia de río negro* (tesis de grado). Pontificia Universidad Católica del Ecuador, Ambato.
- Ocampo, D. (2008). Los espacios urbanos recreativos como herramienta de productividad. *Escuela de Administración de Negocios*, 63, 107–125.
- Olalla, M. (2017). *Estudio de la arquitectura vernácula de la cultura panzaleo en el cantón pujilí para su reinterpretación en el diseño paisajista del mirador del sinchaguasín* (Tesis de pregrado). Universidad Tecnológica Indoamericana, Ambato.
- OPAKUA. (2016-07-28). *Miradores*. <https://www.opakua.com/es/blog/miradores> (Recuperado el 25 de octubre de 2018, de Miradores:)
- Peláez, E. (2021-11-07). *Historia de San Juan Bosco*. San Juan Bosco, Morona Santiago, Ecuador.
- Posado, D., Cardona, L., y Cardona, P. (2016). La participación comunitaria como estrategia para la inversión físico espacial. *Iconofacto*, 12(19), 101–123.
- Pozueta, J., Lamíquiz Daudén, F., y Porto Schettino, M. (2009). *La ciudad paseable: recomendaciones para la consideración de los peatones en el planeamiento, el diseño urbano y la arquitectura*. Madrid: CEDEX.
- Rebollo, M. (2004). Mobiliario urbano: un elemento diferenciador en las ciudades. *Arquitectura del Paisaje*, 25, 10–17.
- Ribas, A. (2007). *Los paisajes del agua como paisajes culturales. conceptos, métodos y una experiencia práctica para su interpretación y valoración*.
- Ruiz, A. (2006). *Arquitectura del paisaje*. Madrid, España: S.L. Dykinson.
- Salinas, E., Teixeira, E., Ribeiro, L., y Perbelin, L. (2020). Evaluación paisajística de carreteras y miradores para el uso turístico-recreativo. *Estudios y Perspectivas en Turismo*, 29, 266–285.
- Sarmiento, O. (2021). El entorno construido en los programas diseñados para promover la actividad física entre las niñas, niños y jóvenes latinos que viven en Estados Unidos y América Latina. *Obesity Reviews Wiley*, 1-16. doi: 10.1111/obr.13345
- SENPLADES . (2017). *Plan Nacional de Desarrollo 2017-2021*. doi: <https://www.planificacion.gob.ec/plan-nacional-de-desarrollo-2017-2021-toda-una-vida/>
- Sorensen, M., Barzetti, V., Keipi, K., y Williams, J. (1998). *Manejo de las áreas verdes urbanas*.
- Velázquez, L. (2012). *Metodología de la Investigación*. Guayaquil: Universidad de Guayaquil.
- Vidal, A., y Martínez, J. (2012). *Metodología para la recuperación de espacios públicos*.
-

San Salvador: Universidad Tecnológica de El Salvador.
Westphal, P. (2013). El mobiliario urbano como objeto de uso público: Implicaciones para su diseño. *Trilogía. Ciencia - Tecnología - Sociedad*, 25(35), 29 – 49.

Anexos	84
Anexo 1: Think Tank	84
Anexo 2: Instalaciones sanitarias y de agua lluvia	87
Anexo 3: Instalaciones eléctricas	91
Anexo 4: Análisis Morfológico de Referentes	93
Anexo 5: Detalles constructivos	96

Anexo 1: Think tank

THINK TANK – VIERNES 15 ABRIL

Mesa 1: Tema: MIRADOR - Líder: Ing. Miriam Matute

Mesa 2: Tema: RECREACIÓN - Líder: Sr. Enrique Garzón

Mesa 3: Tema: IDENTIDAD - Líder: Sra. Elena Moscoso

Implementos

- 1 Parlante
- 1 Micrófono
- 3 Carpas
- 3 Mesas
- Bocaditos

Materiales y Herramientas

- Marcadores de colores
- Hilo
- Papeles adhesivos de colores
- Pizarra
- Imperdible
- Pinturas
- Hojas papel bond

Lugar: Barrio “La Loma”



FIGURA 15: Mesa 1



FIGURA 16: Mesa 2



FIGURA 17: Another figure



FIGURA 18: Another figure



FIGURA 19: Primer prototipo del proyecto



FIGURA 20: Segundo prototipo del proyecto

Anexo 2: Instalaciones sanitarias y de agua lluvia

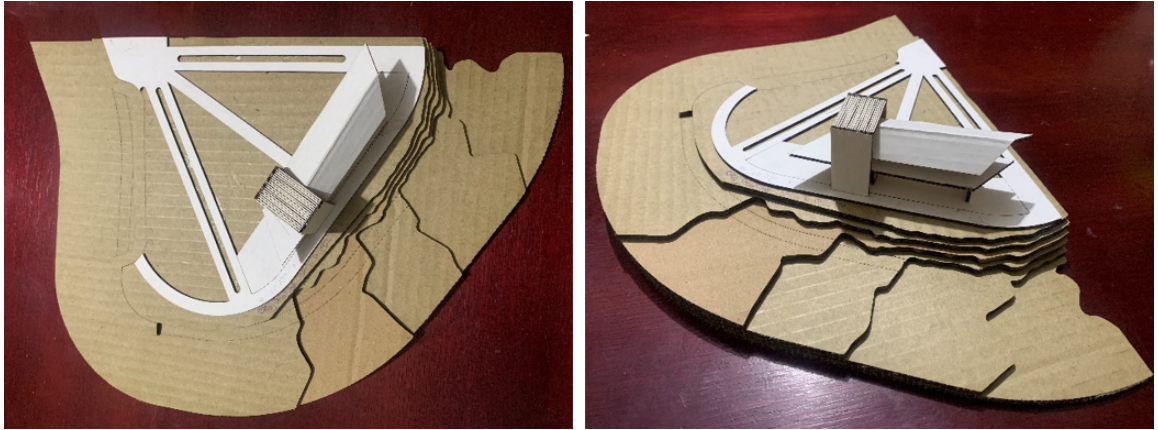

PLANTA BAJA
Esc: 1:175

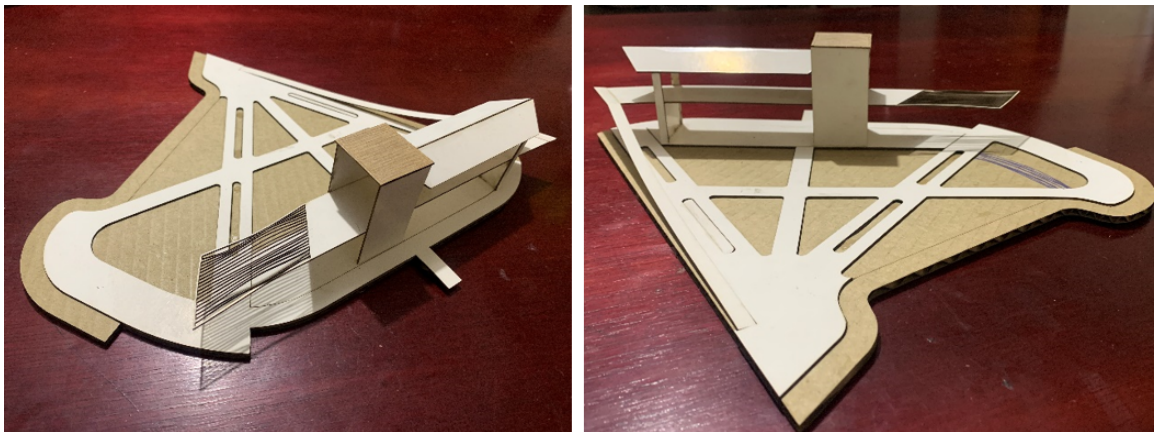
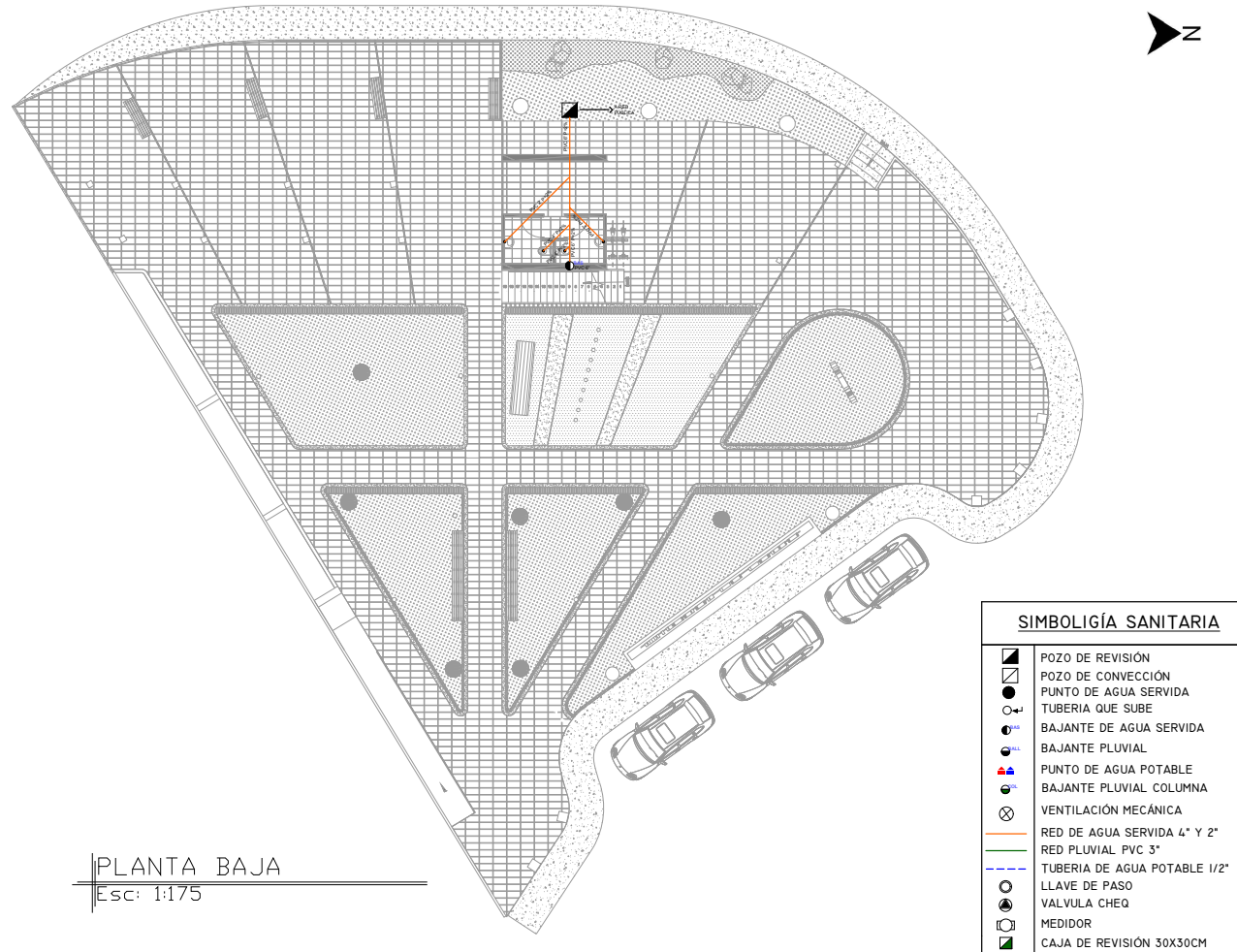
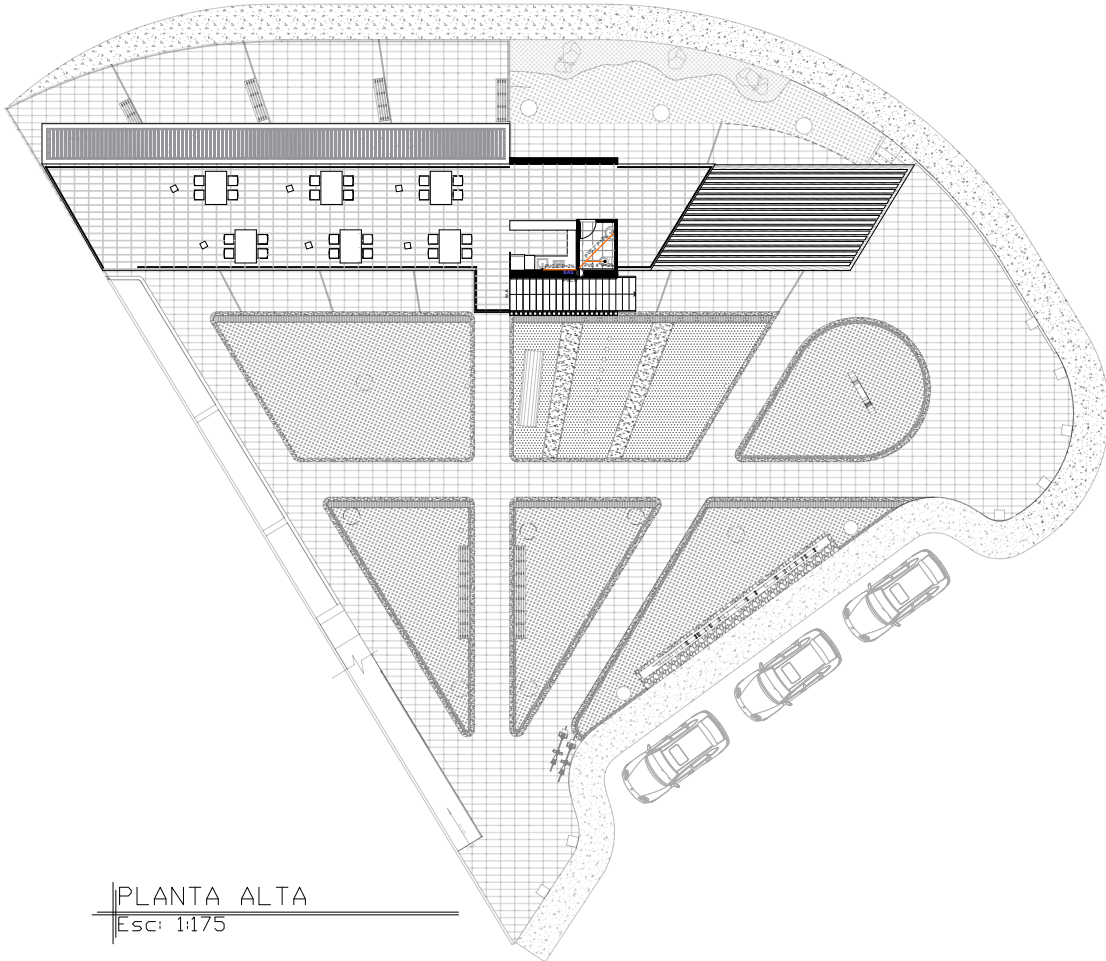

PLANTA ALTA
Esc: 1:175

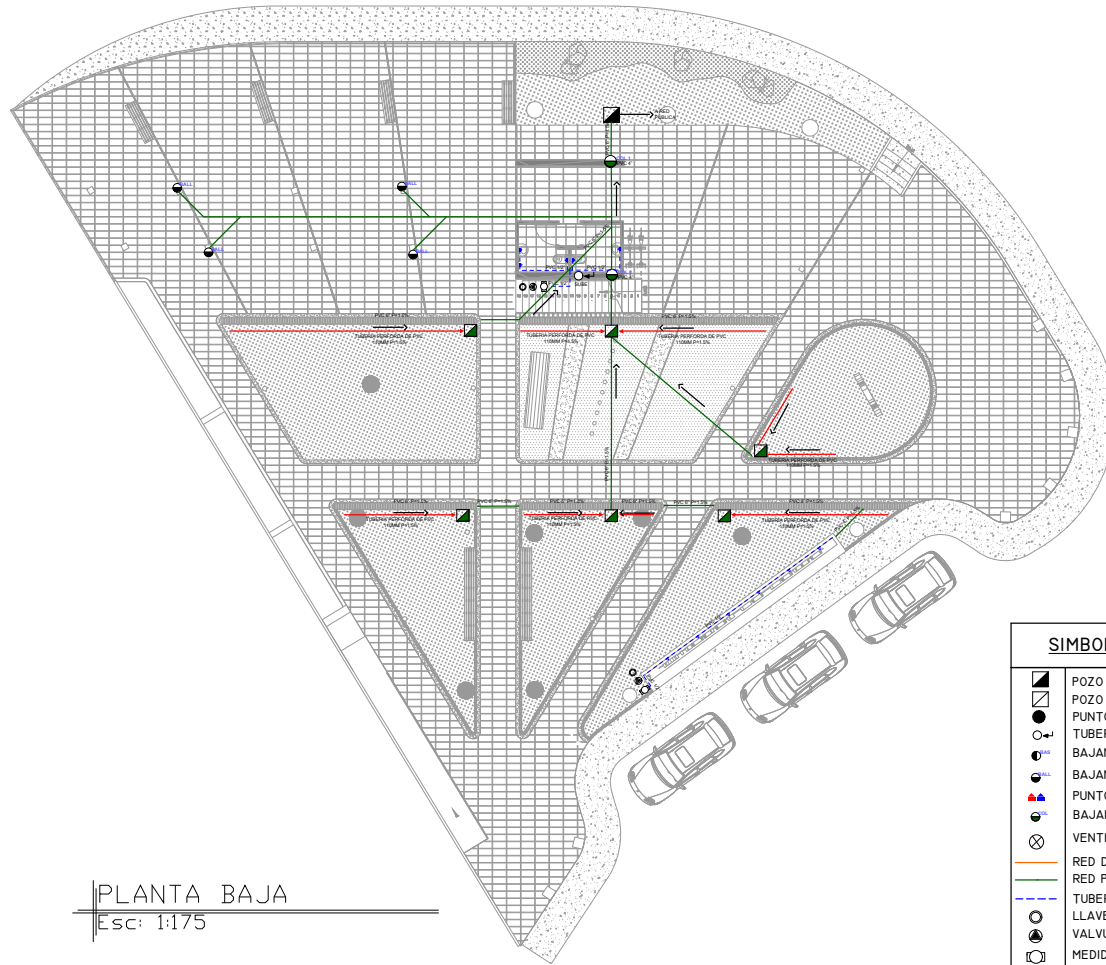

PLANTA BAJA
Esc: 1:175

SIMBOLÍA SANITARIA	
	POZO DE REVISIÓN
	POZO DE CONVECCIÓN
	PUNTO DE AGUA SERVIDA
	TUBERÍA QUE SUBE
	BAJANTE DE AGUA SERVIDA
	BAJANTE PLUVIAL
	PUNTO DE AGUA POTABLE
	BAJANTE PLUVIAL COLUMNA
	VENTILACIÓN MECÁNICA
	RED DE AGUA SERVIDA 4" Y 2"
	RED PLUVIAL PVC 3"
	TUBERÍA DE AGUA POTABLE 1/2"
	LLAVE DE PASO
	VALVULA CHEQ
	MEDIDOR
	CAJA DE REVISIÓN 30X30CM

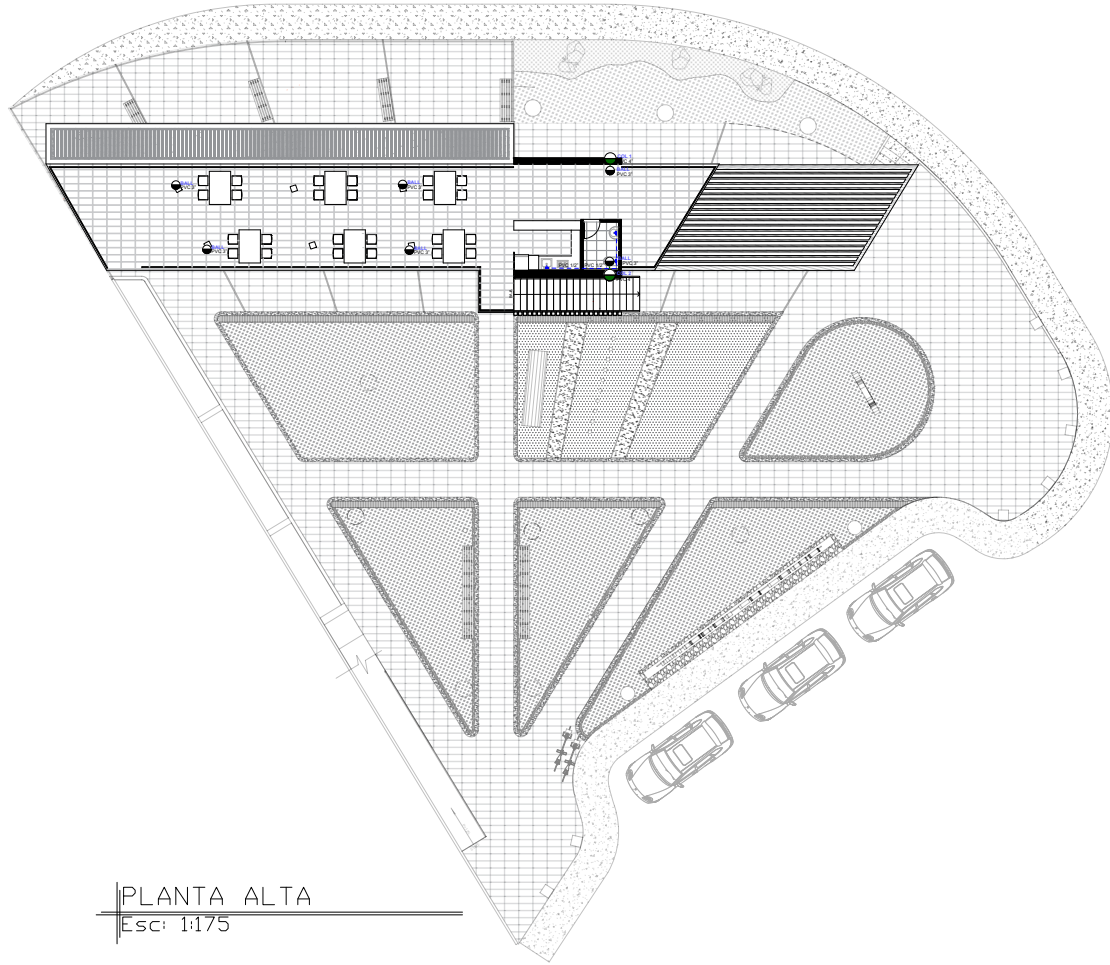

PLANTA ALTA
Esc: 1:175

Anexo 3: Instalaciones eléctricas

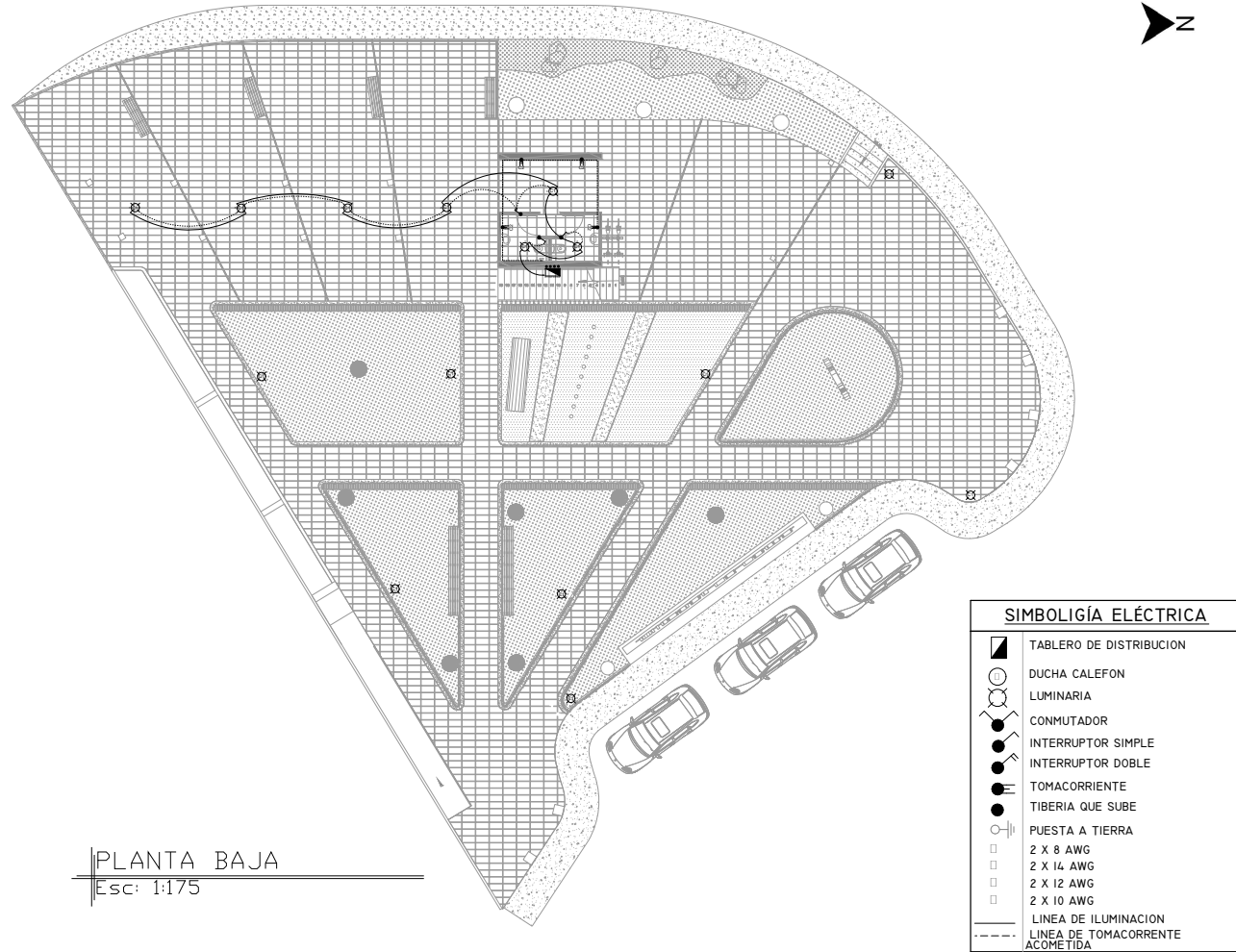

PLANTA BAJA
Esc: 1:175

SIMBOLÍA ELÉCTRICA	
	TABLERO DE DISTRIBUCION
	DUCHA CALEFON
	LUMINARIA
	CONMUTADOR
	INTERRUPTOR SIMPLE
	INTERRUPTOR DOBLE
	TOMACORRIENTE
	TIBERIA QUE SUBE
	PUESTA A TIERRA
	2 X 8 AWG
	2 X 14 AWG
	2 X 12 AWG
	2 X 10 AWG
	LINEA DE ILUMINACION
	LINEA DE TOMACORRIENTE
	ACOMETIDA

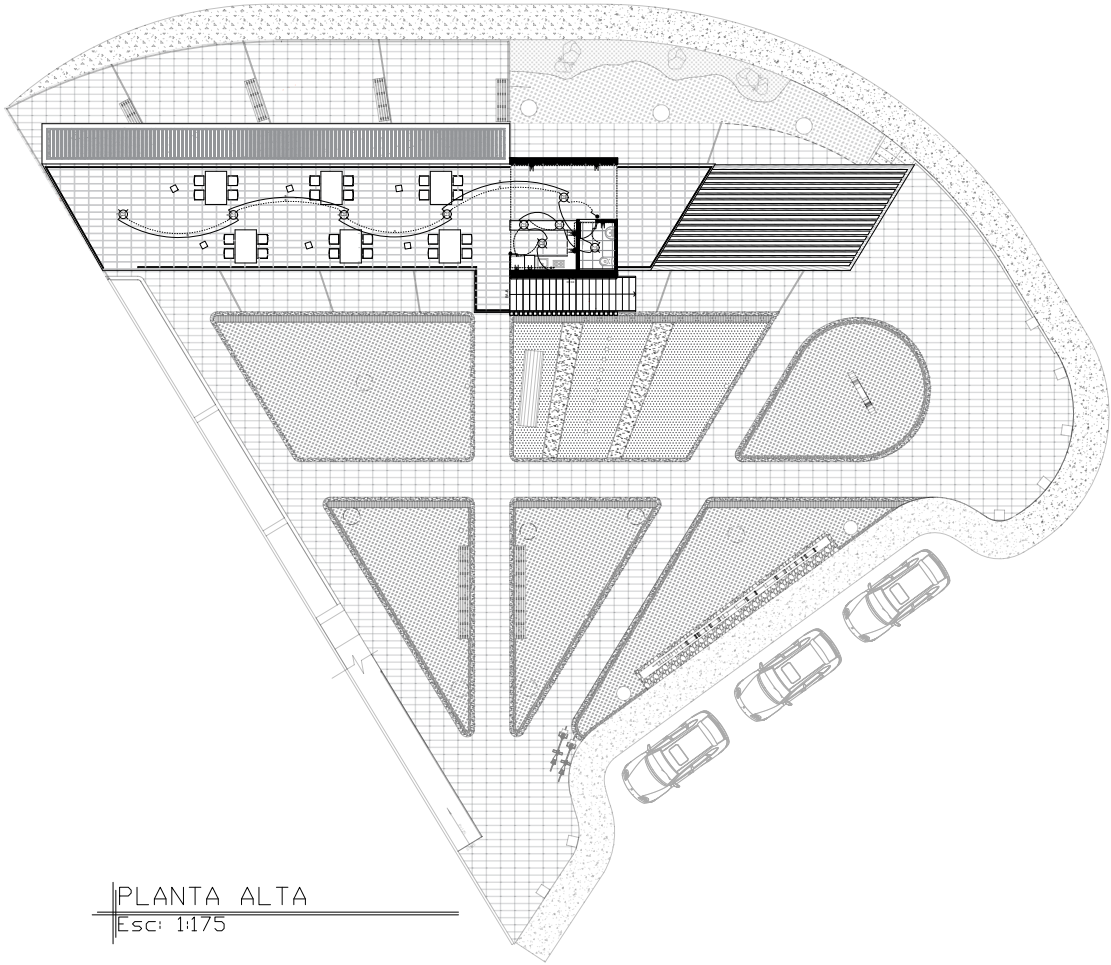

PLANTA ALTA
Esc: 1:175

Anexo 4: Análisis Morfológico de Referentes

Referente Internacional - Koblenzer Kanten

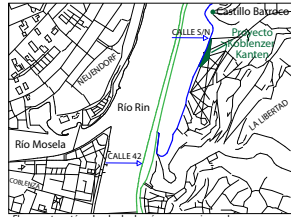

- El proyecto está rodeado de dos ríos como primer plano, proxímadamente la ciudad de Coblenza

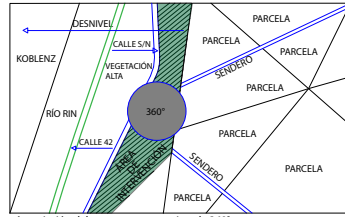

- Apreciación del entorno con una vista de 360°.
- Aprovechamiento del desnivel.
- Conectar vías principales / accesos.

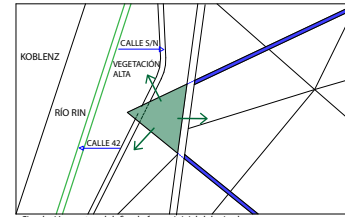

- Circulación peatonal define la forma inicial del mirador.
- La forma triangular mantiene la vista de 360°.
- Se da altura y volumen, como envoltorio del mirador.

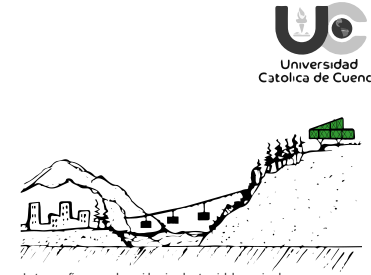

- La topografía nos ayuda a evidenciar el potencial de sus visuales.

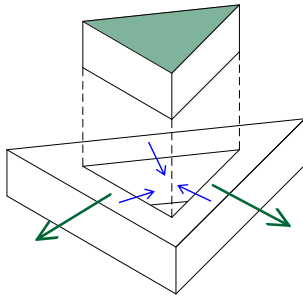

- Sustracción del núcleo para ganar vistas y permitir el ingreso de luz y viento

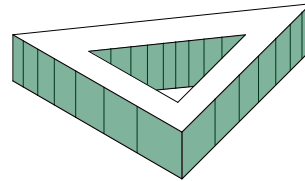

- Dejar las caras frontales para ganar visibilidad al exterior

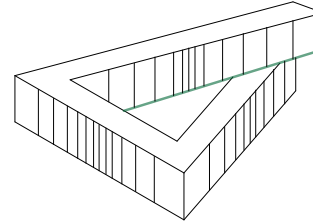

- Gana altura sobreponiendo el tramo final con el inicial.
- Se eleva 10m. sobre el suelo.

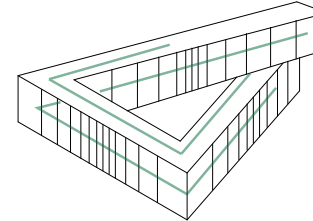

- Circulación horizontal continua.
- Proyecto totalmente inclusivo

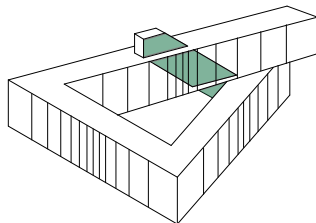

- Circulación vertical que conecta directamente el punto final del recorrido con el acceso.

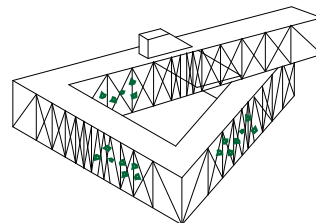

- Paneles que funcionan como galería y ayudan a bloquear los rayos solares.
- La forma y su color armonizan con el contexto natural

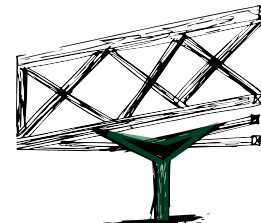

- Estructura sobria (volumen) sostiene los volados de 15m.
- Evita el contacto directo con el suelo

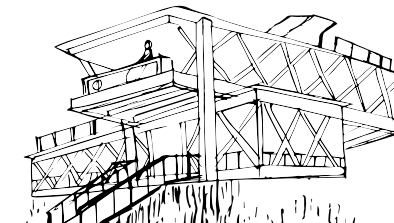

- Perspectiva del ingreso
- Sobreposición del elemento

Referente Latinoamericano - Los Gemelos

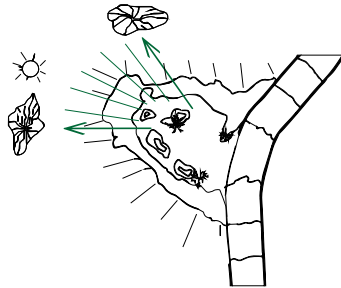
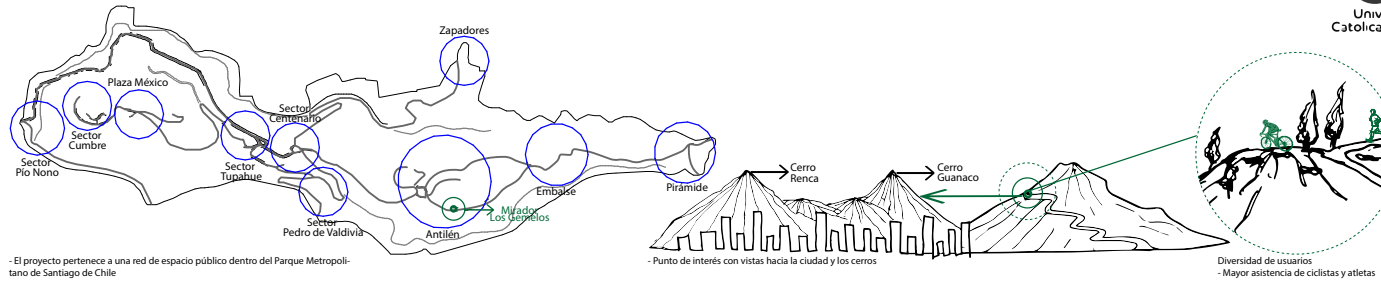

- Enfoque directo a dos vistas principales que han sido el atractivo de quienes circulan por Parque.

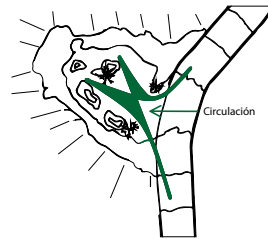

Circulación recurrente de los visitantes como parte del recorrido de la vía existente.



Zona de contemplación - dirección a cerros.
 Zona de parqueo - evita el congestionamiento.
 Zona de descanso - intermedio a la vía y mirador.
 Núcleo - sirve como plaza.

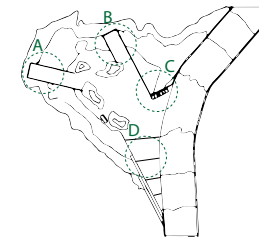

Proyecto con cuatro áreas definidas
 - En el centro se forma un núcleo que sirve como plaza.

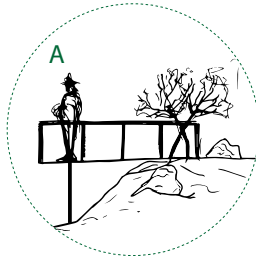

Balcón A.
 - Se apoya del territorio y de una estructura de acero.
 - Las barandas no obstaculizan las vistas por su simplicidad.

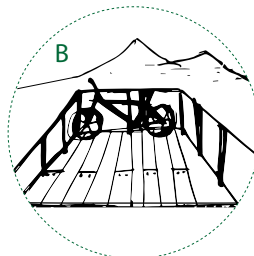

Balcón B.
 - Un área de contemplación con dirección hacia el cerro Guanaco.
 - Bicicleta incide en las medidas del balcón.

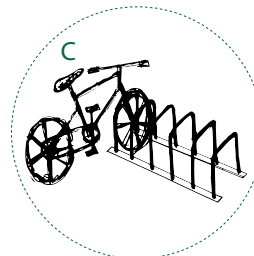

Estacionamiento de bicicletas.
 - Se ubica en el ingreso del lugar para evitar aglomeración.

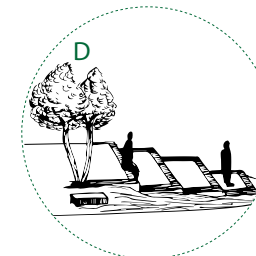

Desnivel de plataformas.
 - Sirve de escaleras.
 - Permite al usuario descansar mientras circunda el Parquemé.
 - Se ubica al ingreso con vista al horizonte.

Referente Nacional - Shalala

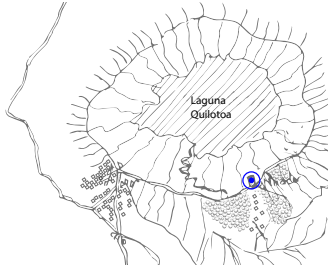

- Relación de implantación a macroscala

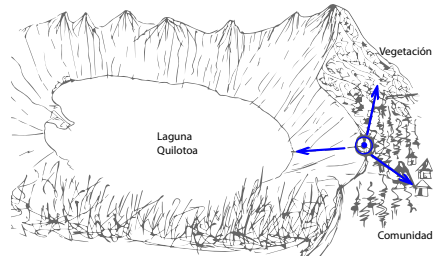

- Condiciones que determinan la implantación del proyecto.
 - Conexión con un área vegetal y parte de la comunidad
 - Visual protagonista a la laguna Quilotoa

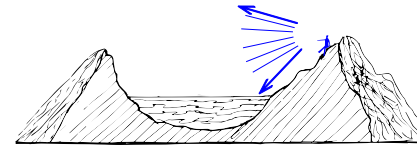

- Punto estratégico para contemplación y descanso.
 - Apertura total de las vistas sin obstáculos

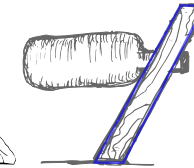

- Primera idea de equilibrio.
 - Elemento en pendiente con empotramiento

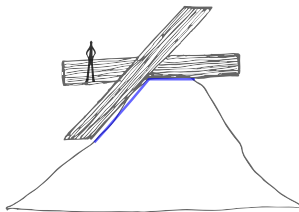

- La forma se va adaptando a la topografía real.
 - Formas básicas que continúan la idea inicial

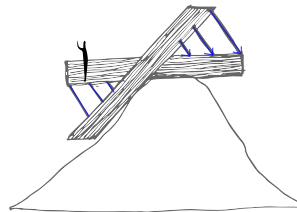

- Se busca dar respuesta estructural y seguridad.
 - Opción de generar equilibrio a partir de tensores

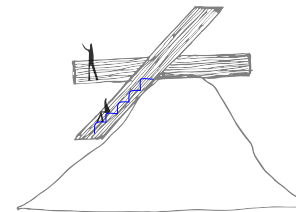

- Se busca dar dinamismo y versatilidad, que genere comodidad en base a la implementación de mobiliario

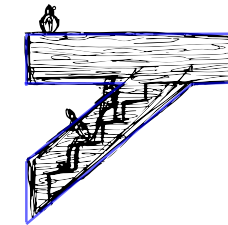

Se transforma las dimensiones y proporción para que el elemento sea más rígido y resistente, eliminando una parte de su forma inicial

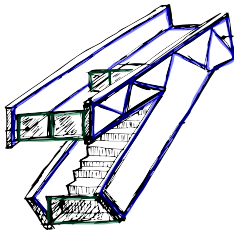

El elemento se compone de:
 - Acero - Estructura y equilibrio
 - Madera - Envoltente resistente
 - Vidrio - Transparencia

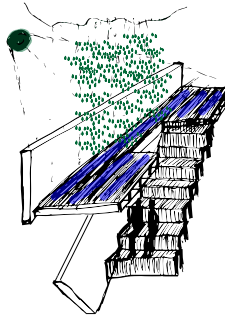

- La plataforma superior sirve de protección ante las condiciones climáticas

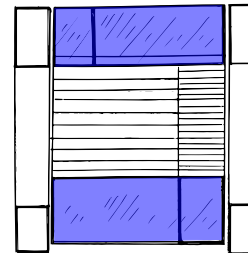

- El vidrio limita la circulación pero no la visibilidad

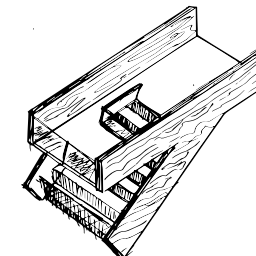

- El módulo que mantiene su integridad en un solo elemento estructural.

Anexo 5: Detalles constructivos

02 DETALLES CONSTRUCTIVOS

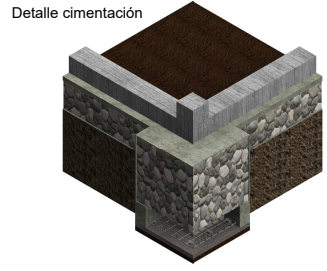
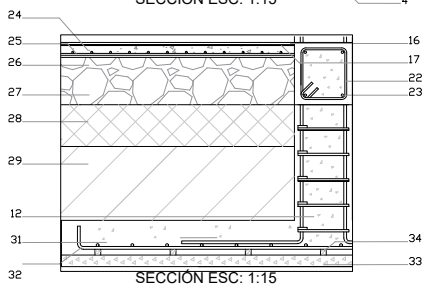
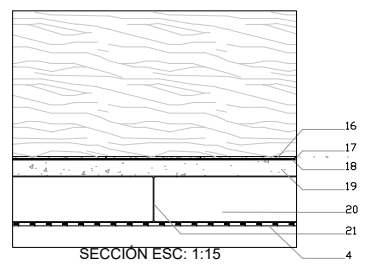
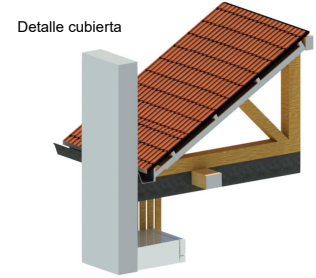
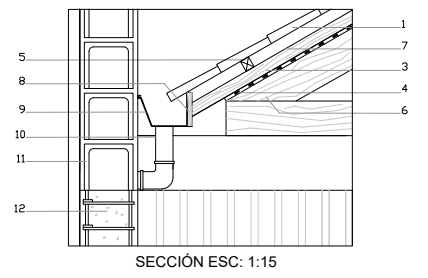
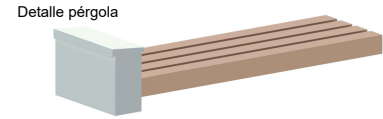
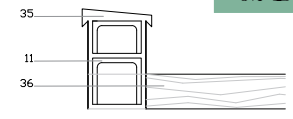
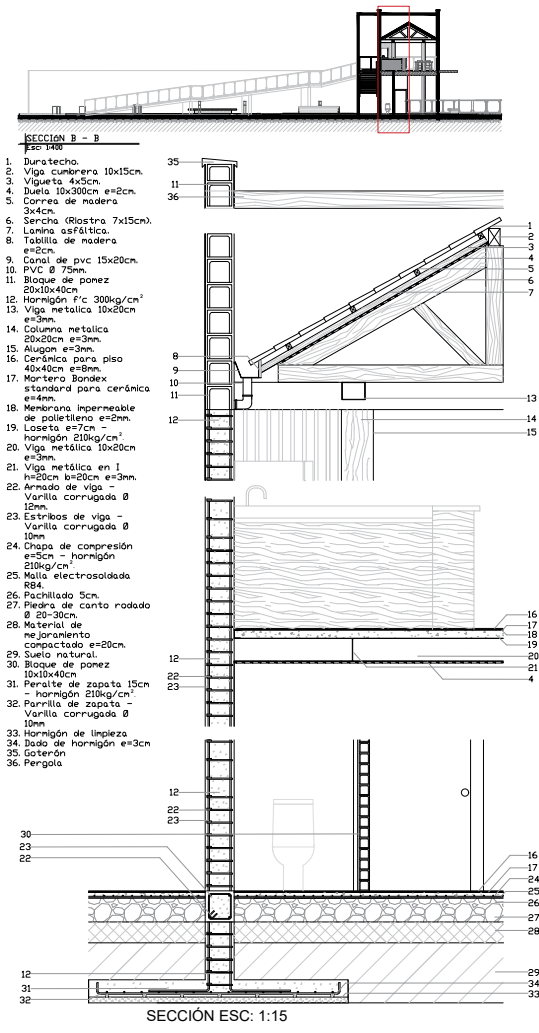

01 DETALLES CONSTRUCTIVOS

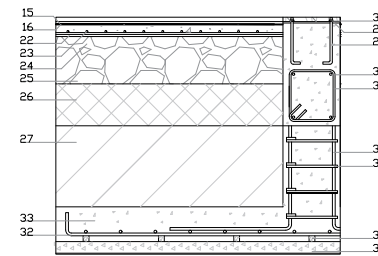
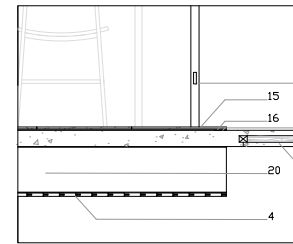
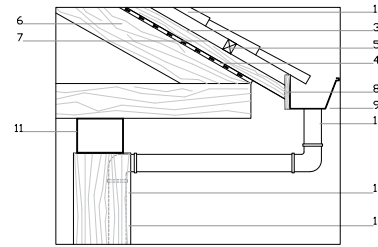
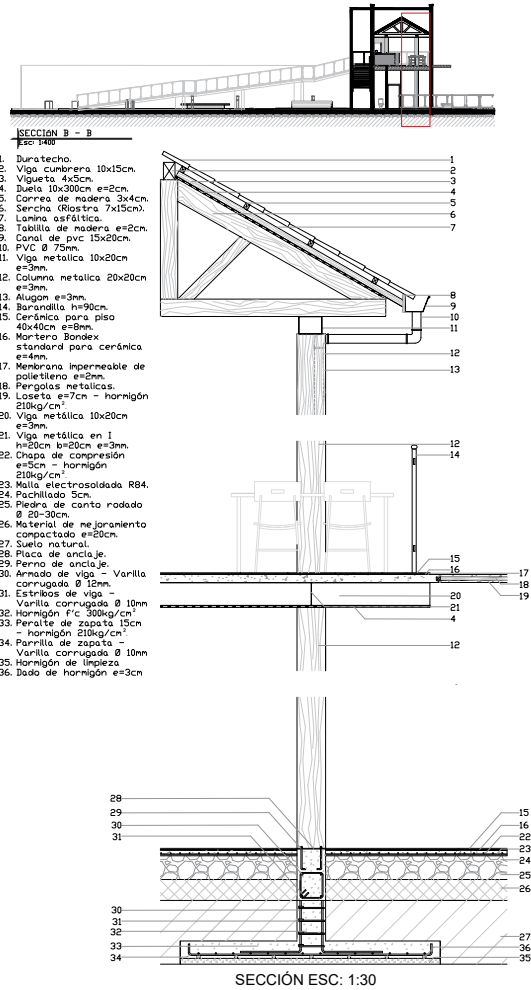

Detalle cubierta



Detalle entrapiso

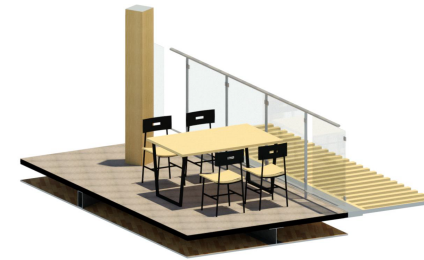

Detalle cimentación

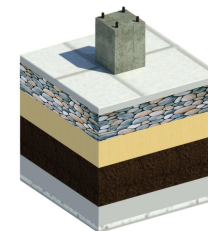

DETALLE CAMINERA

1. Sillar de piedra 40x20x8cm
2. Cama de arena 2cm
3. Suelo compactado 15cm
4. Bordillo de hormigón f'c 180kg/cm²

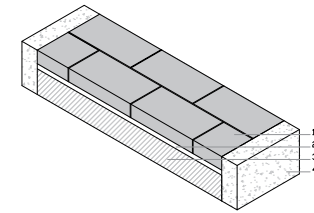
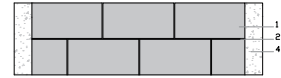

DETALLE MOBILIARIO

1. Pieza de madera 7x3x7cm
2. Tira de madera de 180x7x7cm
3. Perno de anclaje 2 1/4"
4. Muro de hormigón ciclopeo f'c 180kg/cm²
5. Perno de anclaje 1 1/4"

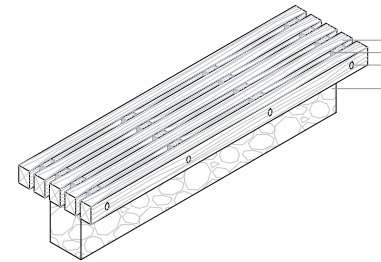
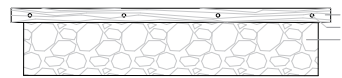
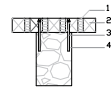

DETALLE COLUMNA

1. Placa metálica 20x20cm e=3mm
2. Tuvo pvc 50mm
3. Perno de anclaje
4. Hormigón f'c 300kg/cm²
5. Columna metálica 20x20cm e=3mm.
6. Alugon e=3mm
7. Zapata 1x1x0,15m - Hormigón f'c 300kg/cm²
8. Perfil de aluminio

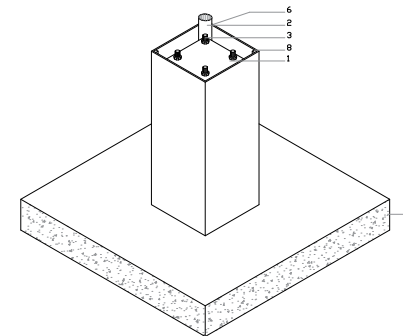
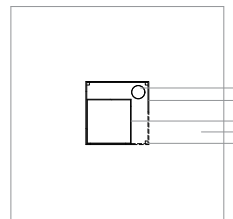
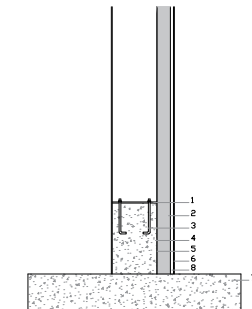

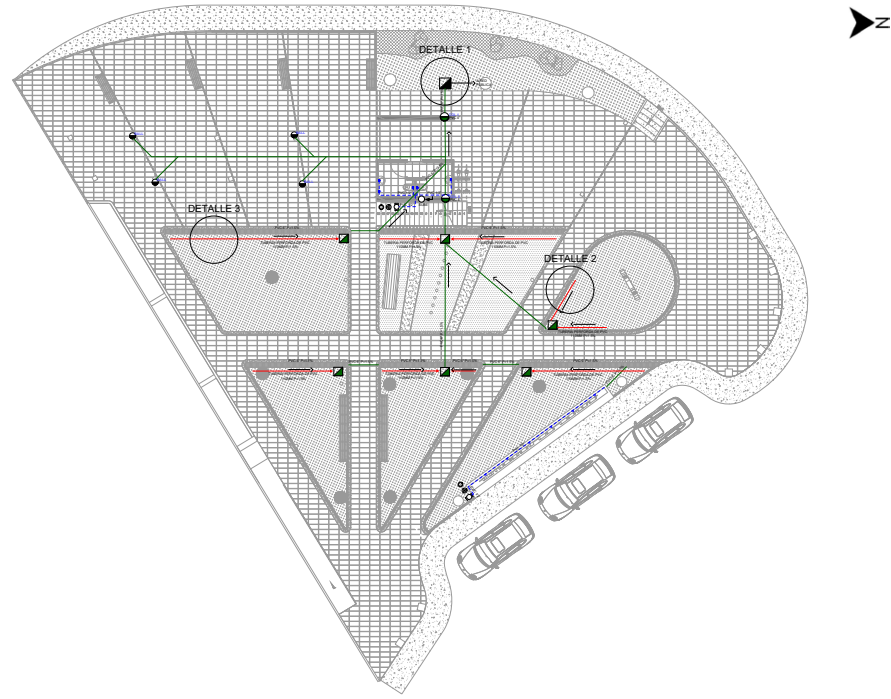

DETALLE 1
DE CAJA DE REVISIÓN

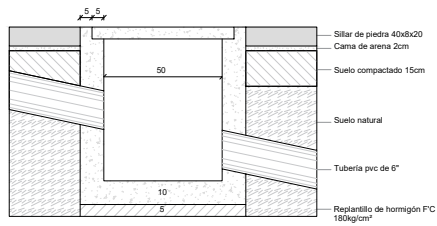

DETALLE 2
SISTEMA DE RECOLECCIÓN DE
AGUA POR FILTRACIÓN

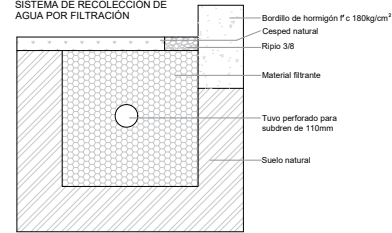

DETALLE 3
CANAL DE RECOLECCION DE AGUA LLUVIA

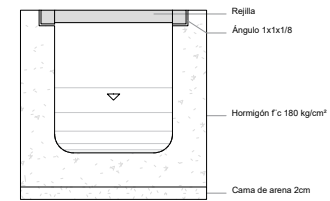

01 SECCIÓN EN PERSPECTIVA

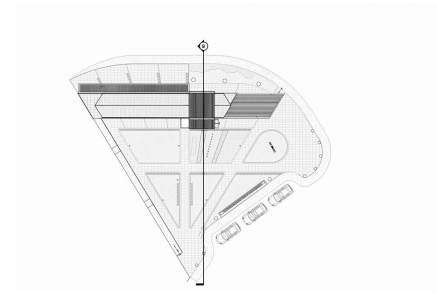

02 SECCIÓN EN PERSPECTIVA

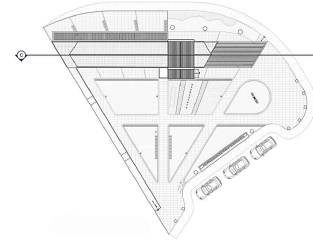
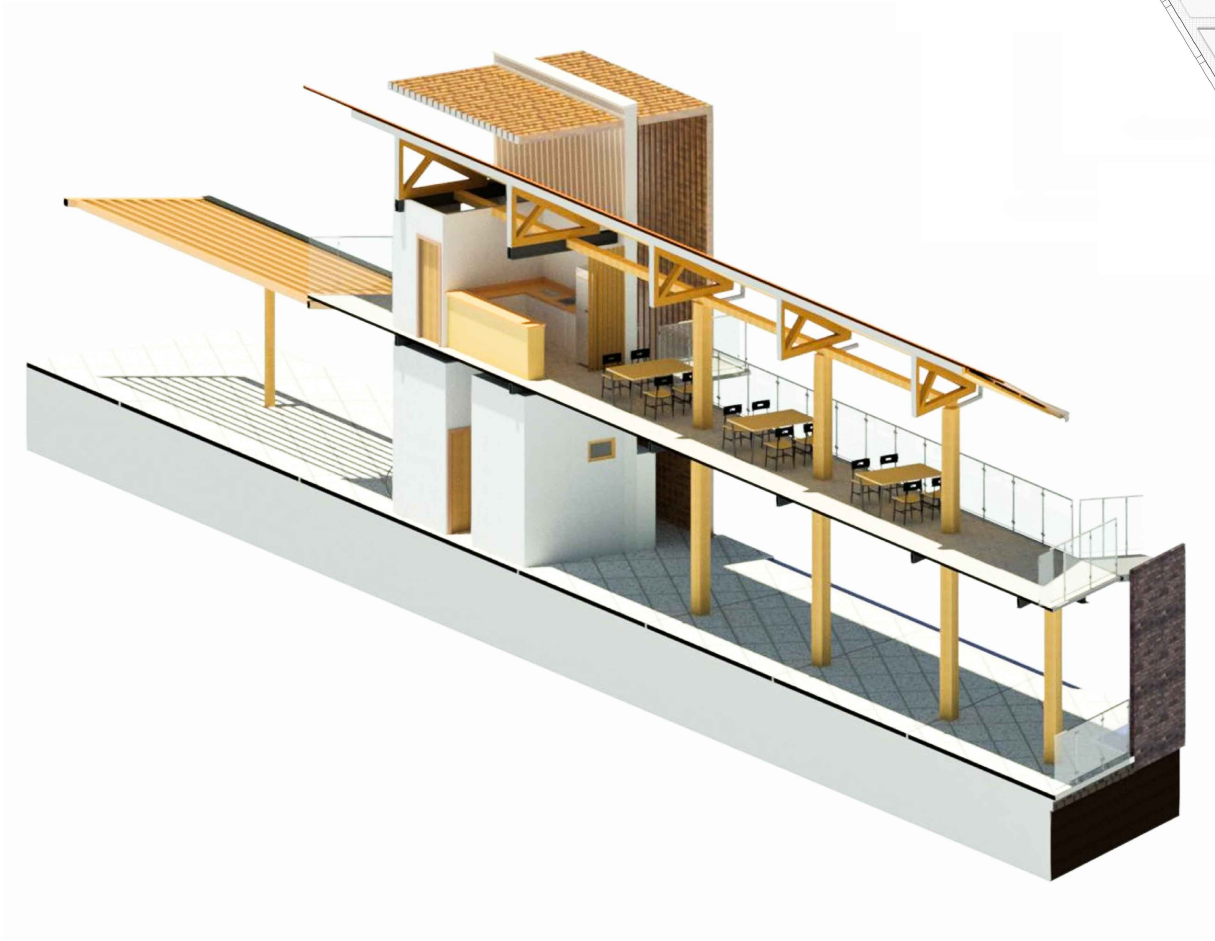

Autorización de Publicación en el Repositorio Institucional

Yo, **Andersson Olmedo Garzón Molina** portador de la cédula de ciudadanía N° **0105433494**
En calidad de autor y titular de los derechos patrimoniales del trabajo de titulación **“Mirador Turístico en el barrio “La Loma” del cantón San Juan Bosco. Diseño Arquitectónico”** de conformidad a lo establecido en el artículo 114 Código Orgánico de la Economía Social de los Conocimientos, Creatividad e Innovación, reconozco a favor de la Universidad Católica de Cuenca una licencia gratuita, intransferible y no exclusiva para el uso no comercial de la obra, con fines estrictamente académicos. Así mismo; autorizo a la Universidad para que realice la publicación de este trabajo de titulación en el Repositorio Institucional de conformidad a lo dispuesto en el artículo 144 de la Ley Orgánica de Educación Superior.

Cuenca, 10 de noviembre de 2022



F:.....

Andersson Olmedo Garzón Molina

0105433494